



REPÚBLICA DOMINICANA



TÉRMINOS DE REFERENCIA Y ESPECIFICACIONES TÉCNICAS

“Suministro e instalación de mobiliario para sala de exposición virtual, edificio Sede DGA” (proceso dirigido a MIPYMES)

Compra Menor

DGAP-DAF-CM-2023-0251

Santo Domingo de Guzmán, Distrito Nacional

República Dominicana

Octubre 2023

1. DATOS DEL PROCESO

1.1. Objeto.

Constituye el objeto de la presente convocatoria el **“Suministro e instalación de mobiliario para sala de exposición virtual, edificio Sede DGA” (proceso dirigido a MIPYMES)** de acuerdo con las condiciones fijadas en las presentes Especificaciones Técnicas. La adjudicación se hará a favor del oferente que presente la mejor propuesta y que cumpla con las especificaciones técnicas requeridas, sea calificado como la oferta que más convenga a la satisfacción del interés general y el cumplimiento de los fines y cometidos de la administración conforme a especificaciones y precio.

La Dirección General de Aduanas mediante el Departamento de Compras y Contrataciones, garantizará la igualdad de género en los procesos de compras que ejecuta, con el objetivo de:

- Identificar y reducir las brechas de género, mediante la promoción y adopción de prácticas sin sesgos de género.
- Impulsar la redistribución de roles sociales, involucrando a la mujer en espacios laborales tradicionalmente masculinos y viceversa.
- Promover una transformación cultural, donde el trabajo de hombres y mujeres se valora por igual y se reconoce su aporte

1.2. Presentación de Ofertas.

La entrega de propuestas se efectuará en el Departamento de Compras de la Dirección General de Aduanas, sita en Av. Abraham Lincoln, esq. Jacinto Mañón, No.1101, ensanche Serrallés o a través del portal transaccional de Compras Dominicanas hasta la **fecha y lugar indicados** en el Cronograma del proceso y sólo podrá postergarse por causas de Fuerza Mayor o Caso Fortuito definidos en el presente documento.

1.3. Condiciones de Pago.

La condición de pago establecida es crédito a 30 días, contra presentación de factura, verificada y aprobada con posterioridad a la entrega de los bienes.

1.4. Moneda de la Oferta.

El precio en la Oferta deberá estar expresado en moneda nacional, (**pesos dominicanos, RD\$**).

1.5. Plazo de Mantenimiento de Oferta

Los Oferentes/Proponentes deberán mantener las Ofertas por el término de **sesenta (60) días calendario**s contados a partir de la fecha del acto de apertura.

1.5. Documentos Para Presentar.

Oferta Técnica Sobre "A"

1. Formulario de Presentación de Oferta (SNCC.F.034)
2. Formulario de Información sobre el Oferente (SNCC.F.042)
3. Registro de Proveedores del Estado (RPE), emitido por la Dirección General de Contrataciones Públicas. (Actividad Comercial: **56100000- Muebles de alojamiento y 56110000- Muebles comerciales e industriales.**)
4. Certificado MIPYMES actualizada (**imprescindible**)
5. Certificación de la Dirección General de Impuestos Internos (DGII) en el cual se manifieste que el oferente está al día con sus obligaciones fiscales.
6. Certificación de pago de la Tesorería de la Seguridad Social (TSS), la cual manifieste que está al día con sus obligaciones de la Seguridad Social.
7. Copia de Registro Mercantil vigente.
8. Oferta Técnica (conforme a las especificaciones técnicas suministradas)
9. Listado de los principales clientes con nombres y números de teléfonos de contacto para referencia.
10. Presentar fichas técnicas con imagen y marca de los artículos ofertados.
11. Carta aceptando condiciones de pago, según lo establecido en el punto 1.3.
12. Carta de aceptación de condiciones generales de acuerdo con lo establecido en el punto 2.2. (tiempo de entrega y garantía)

Oferta Económica Sobre "B"

1. Oferta económica en el formulario designado al efecto, (SNCC.F.033) en el orden de los ítems solicitados. (expresado en moneda nacional).

1.7. Presentación de los Documentos Contenidos en el Sobre.

Los documentos contenidos en el sobre deberán ser presentados en un (01) original debidamente marcado como **"ORIGINAL"** en la primera página del ejemplar, junto con una (1) fotocopia simple de los mismos, debidamente marcada, en su primera página, como **"COPIA"**.

Las Ofertas se presentarán en sobres cerrados y rotulados con las siguientes inscripciones:

NOMBRE DEL OFERENTE/PROPONENTE
(Sello Social)
Firma del Representante Legal
DIRECCIÓN GENERAL DE ADUANAS
PRESENTACIÓN: OFERTA TÉCNICA Y ECONÓMICA
REFERENCIA: DGAP-DAF-CM-2023-0251

La presentación de las ofertas podrá ser de manera física o a través del Portal Transaccional de Compras Dominicanas.

El Oferente que adquiera la ficha técnica a través de la página web de la institución, <http://www.aduanas.gob.do/> o del portal administrado por el Órgano Rector, <https://www.dgcp.gob.do/>, deberá enviar un correo electrónico notificando al Departamento de Compras de la Dirección General de Aduanas, sobre la adquisición del mismo, a los fines de que la Entidad Contratante tome conocimiento de su interés en participar a través de dirección electrónica compras@aduanas.gob.do.

Para fines de consultas, canalizarlas a través del correo de:

Datos de contacto:

Correo: l.portuondo@aduanas.gob.do, compras@aduanas.gob.do

Teléfono: (809) 547-7070 ext. 2510/2512



1.8. Cronograma del Proceso.

| ACTIVIDADES | PERÍODO DE EJECUCIÓN |
|---|--|
| 1. Publicación | 17/10/2023 |
| 2. Período para realizar consultas por parte de los interesados | Hasta el 19/10/2023 a las 3:00 p.m. |
| 3. Plazo para emitir respuesta por parte del Comité de Compras y Contrataciones | Hasta el 20/10/2023 a las 3:30 p.m. |
| 4. Recepción de Propuestas: "Sobre A" y "Sobre B" | 23/10/2023 a las 4:00 p.m. en el Departamento de Compras, ubicado edificio Sede DGA |
| 5. Apertura de "Sobre A" Propuestas Técnicas y Sobre "B" Propuestas Económicas | 23/10/2023 |
| 6. Periodo de subsanación de ofertas | Dos días hábiles contados a partir de la notificación |
| 7. Adjudicación | 30/11/2023 |
| 8. Notificación y Publicación de Adjudicación | 5 días hábiles a partir del Acto Administrativo de Adjudicación |

2. ESPECIFICACIONES TÉCNICAS

El objeto del presente proceso es el **"Suministro e instalación de mobiliario para sala de exposición virtual, edificio Sede DGA"** (proceso dirigido a MIPYMES), de acuerdo con las siguientes especificaciones.

2.1. Especificaciones técnicas.

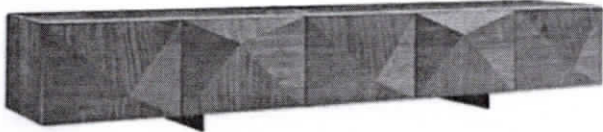
| Ítem | Descripción | Cantidad | Unidad | Imágenes |
|------|---|----------|--------|--|
| 1 | SOFÁ MODULAR DE 2.00 M x 0.76 M TAPIZADO EN TELA COLOR GRIS CON SOPORTE EN METAL, SIMILAR A LA IMÁGEN | 3 | UD |  |
| 2 | MUEBLE MODULAR COLOR GRIS EN TELA ANTIBACTERIAL, INCLUYE UN SOFA DE TRES(03) ASIENTOS, UN SOFÁ DE CUATRO(04) ASIENTOS, UN ASIENTO TIPO PUFF CUADRADO, UNA MESA MODULAR DE CENTRO CUADRADA DE 1.20 X1.20 Y DOS(02) MESAS LATERALES CUADRADAS DE 0.90 M | 1 | UD |  |
| 3 | MUEBLE BAJO PARA TV DE 2.5 M DE LARGO X 0.40 M DE ANCHO X 0.65 M DE ALTURA EN MDF HIDRÓFUGO COLOR NOGAL | 1 | UD |  |

2.2. Condiciones Generales

- El estado de los muebles ofertados debe ser: Nuevo sin excepción.
- El tiempo de entrega requerido por la Dirección General de Aduanas es: 15 días laborables a partir del envío de la orden de compras.
- La garantía mínima solicitada por la Dirección General de Aduanas para los muebles es de cinco (5) años a partir de la recepción conforme por el área solicitante. El oferente debe depositar carta de garantía sellada y firmada.

3. OFERTA ECONÓMICA.

La Oferta Económica deberá presentarse en el formulario SNCC.F.033 Oferta Económica, la misma deberá expresarse en dos decimales (XX.XX), tendrá que incluir todas las tasas (divisas), impuestos y gastos que correspondan, transparentados e implícitos según corresponda.

4. CRITERIOS DE EVALUACIÓN.

Las propuestas deberán contener la documentación necesaria, suficiente y fehaciente para demostrar los siguientes aspectos que serán verificados bajo la modalidad "cumple/ no cumple":

Elegibilidad: Que el proponente está legalmente autorizado para realizar sus actividades comerciales en el país.

Capacidad Técnica: Que las ofertas cumplan con todas las características solicitadas en las Especificaciones Técnicas.

Durante el proceso de evaluación, los peritos podrán realizar visitas a los oferentes para verificar los muebles ofertados.

El no cumplimiento en una de las especificaciones y/o garantías técnicas, el no colocar el nivel de detalle solicitado y los servicios especificados en las propuestas, el no incluir uno de los documentos solicitados en la propuesta técnica de naturaleza no subsanable, implica la descalificación de la oferta y la declaración de no conforme del bien ofertado. En este caso no se realizará evaluación alguna de otros aspectos ya que dicha oferta estará descalificada.

5. CRITERIOS DE ADJUDICACIÓN

Se evaluarán las Ofertas dando cumplimiento a los principios de transparencia, objetividad, economía, celeridad y demás, que regulan la actividad contractual, y comunicará por escrito al Oferente/Proponente que resulte favorecido. Al efecto, se tendrán en cuenta los factores económicos y técnicos presentados por cada oferente.

La adjudicación será decidida a favor del oferente/proponente cuya propuesta cumpla con los requisitos exigidos y presente menor precio en su oferta económica. La adjudicación será por ítems.

Nota:

Los formularios deben ser descargados en el siguiente enlace:

<https://www.dgcp.gob.do/sobre-nosotros/marco-legal/documentos-estandar/>



Nota: se les invita a todos los proveedores interesados en participar en este proceso, pasar por la Dirección General De Compras Y Contrataciones Públicas (DGCP) a los fines de verificar y/o actualizar las documentaciones de su RPE.

El oferente que resulte adjudicado debe remitir firmada la Carta Compromiso Ético de la DGA al momento de recibir la orden de compra.

Los proveedores que deseen participar en este proceso deben solicitar el formulario de debida diligencia externa el cual debe ser llenado, firmado y adjuntado junto a su propuesta de oferta.

En Aduanas se trabaja por la igualdad de género.

