



GOBIERNO DE LA
REPÚBLICA DOMINICANA

No. EXPEDIENTE

DGM-DAF-CM-2021-0054

INTERIOR Y POLICIA

DIRECCIÓN GENERAL DE MIGRACIÓN

Santo Domingo, D.N.-
Jueves, 28 de octubre del 2021.-

DIRECCIÓN ADMINISTRATIVA Y FINANCIERA, DGM.
DEPARTAMENTO ADMINISTRATIVO, DGM.
DIVISIÓN DE COMPRAS Y CONTRATACIONES, DGM.

ESPECIFICACIONES TECNICAS:

OBJETO DE LA COMPRA O CONTRATACIÓN: ADQUISICIÓN DE COMPRESOR DE AIRE HORIZONTAL, PARA SER UTILIZADO EN EL TALLER DE ESTA SEDE CENTRAL DGM.

| No. | Descripción. | Unidad | Cantidad |
|-----|---|--------|----------|
| 1 | COMPRESOR DE AIRE HORIZONTAL DE PISTON 2 ETAPAS MONOFASICO 7 HP 230V. CAPACIDAD 16.5 CFM A 90 PSI, TANQUE DE 80GLS. INCLUYE: FILTRO DESHIDRATADOR DE 1/2, MANGUERA NYLON 50 PIES 3/8 200PSI CON JUEGO DE ACOPLAMIENTOS RAPIDOS 6 PCS., KENO, MEDIDOR DE AIRE. | UD | 1.00 |

Atentamente,

INGRID GENAO, M.A.
Encargada de la División de
Compras y Contrataciones, DGM.

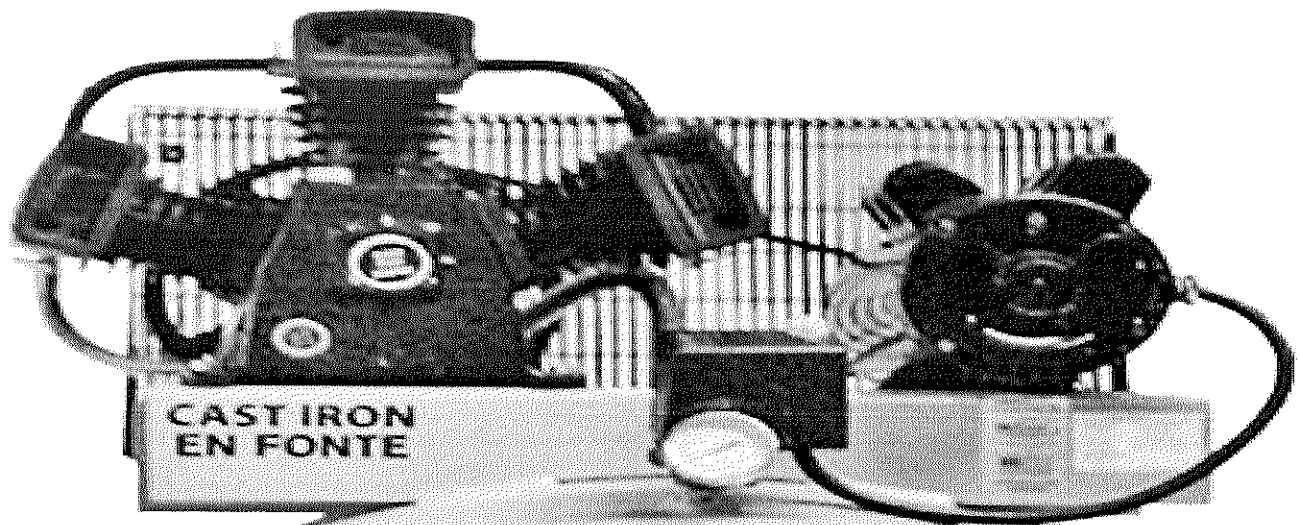

CAST IRON
EN FONTE

IRON HORSE

FEATURES

- 7 Peak Horse Power
- 16.5 CFM @ 90 PSI
- 80 Gallon Air Tank Built to Code
- No Magnetic Starter Required
- Enclosed Belt Guard
- Heavy Duty Pressure Switch
- Oil Sight Glass

EC3000/4000

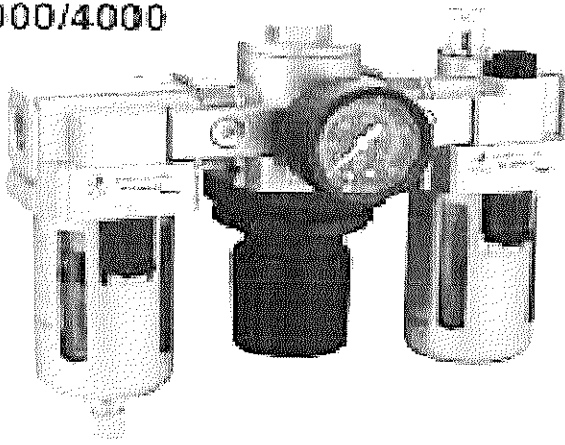

Regulador de aire 3/8
con lubricador y
deshidratador

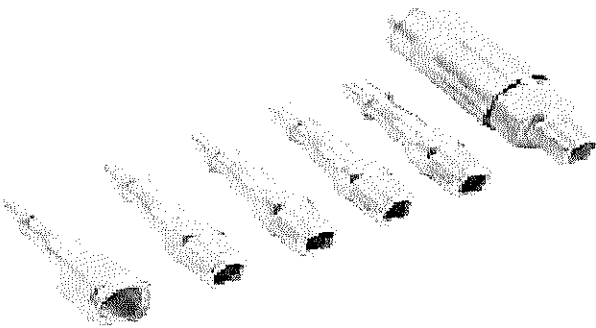

Juego de Acoplamiento
rapidos para aire 1/4
galvanizados

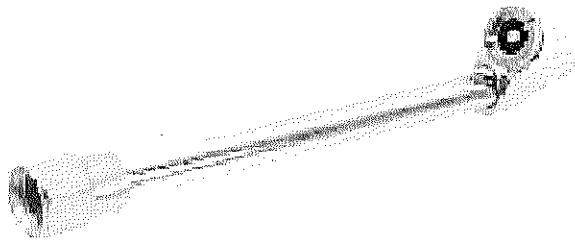

keno para inflar llantas
auto y camiones



Medidor presion de
aire de llantas



Manguera para aire 3/8
x 50FTS 200psi con
terminales machos 1/4"
para instalacion de
aconles.