

# PLAYA MACAO

# MACAO



**Reconstrucción de vía de Acceso y Estacionamiento Vehicular  
en la Playa Macao, Provincia La Altagracia.**

14 de mayo 2021

**ELABORADO POR:**

**Dirección de diseño:**  
Shaney Peña, Arq. Ma.

**Coordinación de Diseño:**  
Milé González, Arq. Ma.

**Diseño:**  
Myvell Mahfoud, Arq. Ma.

# UBICACION



Las Antillas

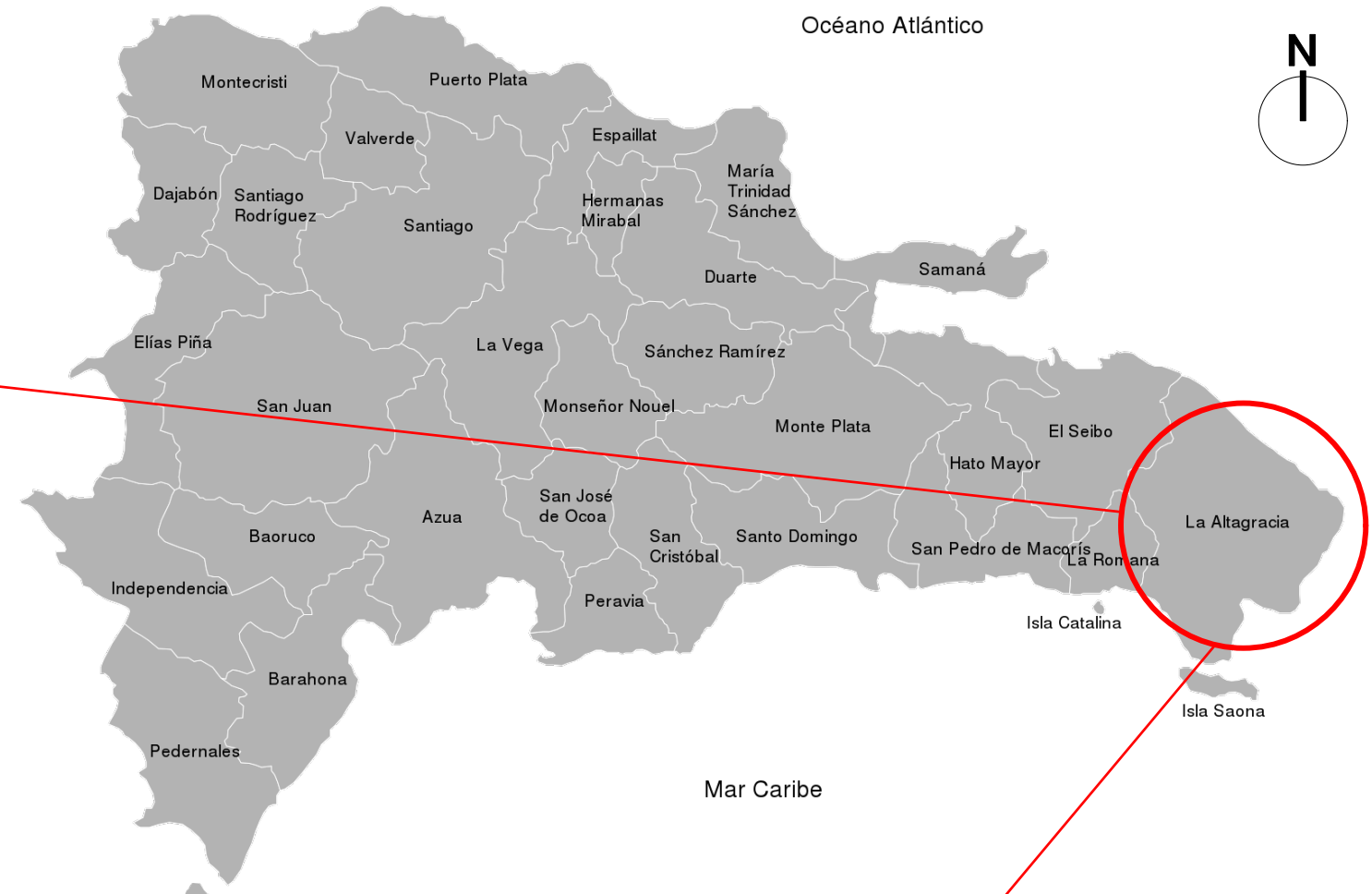

Océano Atlántico

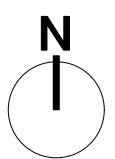

Mar Caribe

ÍNDICE			ÍNDICE		
HOJA NO.	NO.	CONTENIDO	HOJA NO.	NO.	CONTENIDO
1		Ubicación - Localización - Índice	11		Detalles Bancos Pergolado I
2		Plano de sitio	12		Detalles Bancos Pergolado II
3		Planta de Conjunto	13		Detalles Garita y Pergolado
4		Planta de Arquitectónica Estacionamiento #4	14		Planta de Conjunto Zona 3
5		Planta Dimensionada Estacionamiento #4	15		Planos Arquitectónicos Módulo Nuevo Zona 3
6		Sección Vial tipo 1			
7		Secciones I (Estacionamiento #4)			
8		Secciones II (Estacionamiento #4)			
9		Detalles Generales 1			
10		Detalles Generales 2			





mapa © 2021 CNES / Airbus  
 © 2021 Google  
 mapa © 2021 Maxar Technologies

200 m

 <p><b>D.P.P.</b>          Dirección de Planificación y Proyectos  <b>Ministerio de Turismo</b></p>	NOMBRE DEL PROYECTO: <b>Reconstrucción de vía de Acceso y Estacionamiento Vehicular en la Playa Macao, Provincia La Altagracia.</b>			FECHA DE ELABORACIÓN: MAYO 2021	
	ZONA DE INTERVENCIÓN : <i>Macao, La Altagracia</i>	CONTENIDO DEL DIBUJO: Plano de Sitio	DIRECCIÓN DE DISEÑO: Shaney Peña, Arq. Ma. Codia:26339	COORDINACIÓN DE DISEÑO: Milé González, Arq. Ma.	ENTREGA No : 01
				No. DE DIBUJO 02/15	



01  
01

PLANTA DE CONJUNTO  
Estacionamiento No.4 (vehicular). Esc.: 1:300



 <p><b>D.P.P.</b> Dirección de Planificación y Proyectos <b>Ministerio de Turismo</b></p>	<b>NOMBRE DEL PROYECTO:</b> <b>Reconstrucción de vía de Acceso y Estacionamiento Vehicular en la Playa Macao, Provincia La Altagracia.</b>			<b>FECHA DE ELABORACIÓN:</b> MAYO 2021 <b>ENTREGA No :</b> 01	
	<b>ZONA DE INTERVENCIÓN:</b> <i>Macao, La Altagracia</i>	<b>CONTENIDO DEL DIBUJO:</b> Planta de Conjunto Estacionamiento No.4	<b>DIRECCIÓN DE DISEÑO:</b> Shaney Peña, Arq. Ma. Codia:26339	<b>COORDINACIÓN DE DISEÑO:</b> Milé González, Arq. Ma.	<b>DISEÑO:</b> Myvell Mahfoud, Arq. Ma.

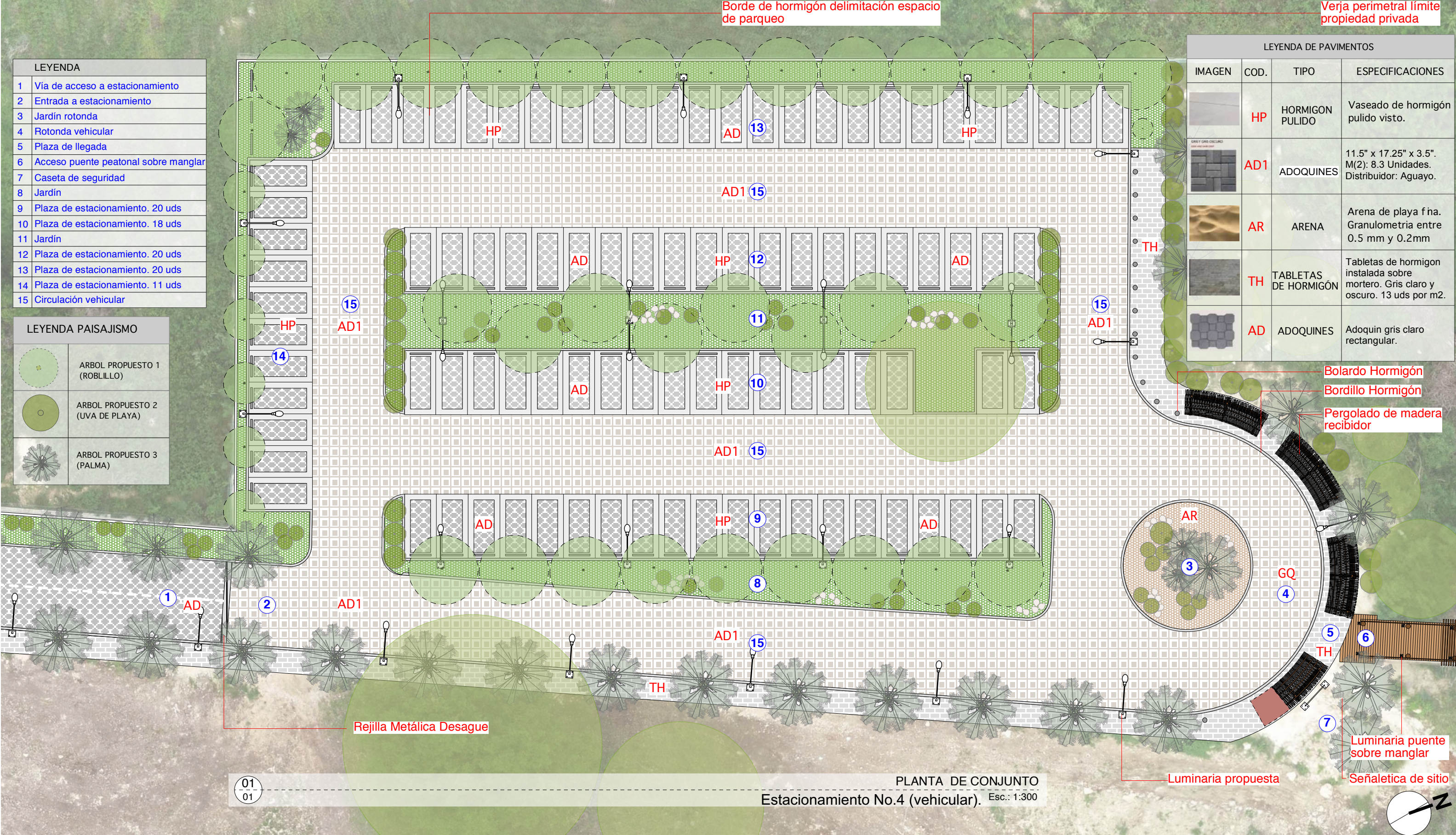

LEYENDA	
1	Vía de acceso a estacionamiento
2	Entrada a estacionamiento
3	Jardín rotonda
4	Rotonda vehicular
5	Plaza de llegada
6	Acceso puente peatonal sobre manglar
7	Caseta de seguridad
8	Jardín
9	Plaza de estacionamiento. 20 uds
10	Plaza de estacionamiento. 18 uds
11	Jardín
12	Plaza de estacionamiento. 20 uds
13	Plaza de estacionamiento. 20 uds
14	Plaza de estacionamiento. 11 uds
15	Circulación vehicular

LEYENDA PAISAJISMO	
	ARBOL PROPUESTO 1 (ROBILLLO)
	ARBOL PROPUESTO 2 (UVA DE PLAYA)
	ARBOL PROPUESTO 3 (PALMA)

LEYENDA DE PAVIMENTOS			
IMAGEN	COD.	TIPO	ESPECIFICACIONES
	HP	HORMIGON PULIDO	Vaseado de hormigón pulido visto.
	AD1	ADOQUINES	11.5" x 17.25" x 3.5". M(2): 8.3 Unidades. Distribuidor: Aguayo.
	AR	ARENA	Arena de playa fina. Granulometria entre 0.5 mm y 0.2mm
	TH	TABLETAS DE HORMIGÓN	Tabletas de hormigon instalada sobre mortero. Gris claro y oscuro. 13 uds por m2.
	AD	ADOQUINES	Adoquin gris claro rectangular.

01  
01

PLANTA DE CONJUNTO  
Estacionamiento No.4 (vehicular). Esc.: 1:300

 <b>D.P.P.</b> Dirección de Planificación y Proyectos	NOMBRE DEL PROYECTO: <b>Reconstrucción de vía de Acceso y Estacionamiento Vehicular en la Playa Macao, Provincia La Altagracia.</b>			FECHA DE ELABORACIÓN: MAYO 2021	
	ZONA DE INTERVENCIÓN: <i>Macao, La Altagracia</i>			ENTREGA No : 01	
 <b>Ministerio de Turismo</b>	CONTENIDO DEL DIBUJO: Planta Arquitectónica Estacionamiento No.4		DIRECCIÓN DE DISEÑO: Shaney Peña, Arq. Ma. Codia:26339		No. DE DIBUJO 04/15
	COORDINACIÓN DE DISEÑO: Milé González, Arq. Ma.		DISEÑO: Myvell Mahfoud, Arq. Ma.		

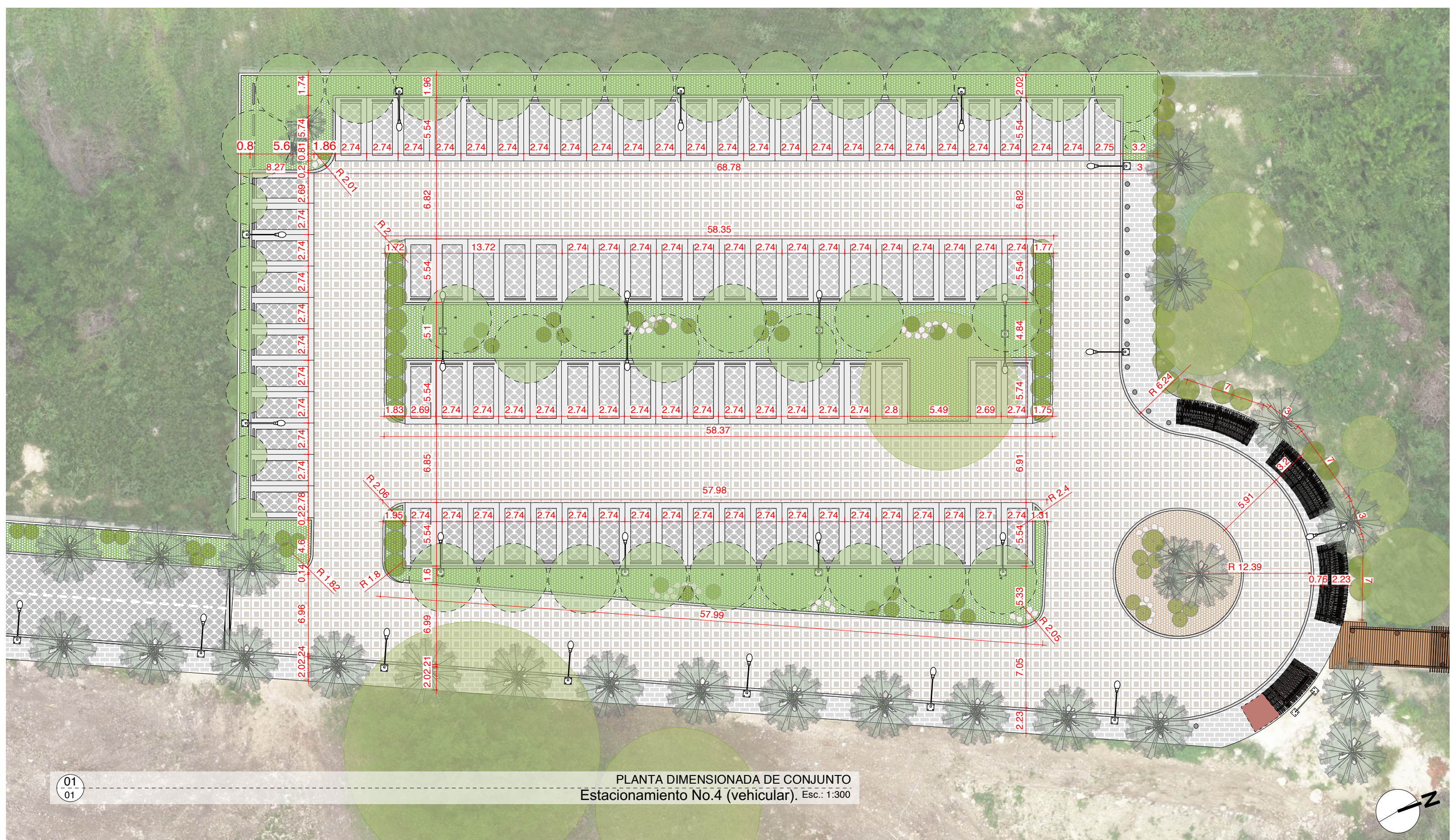

PLANTA DIMENSIONADA DE CONJUNTO  
Estacionamiento No.4 (vehicular). Esc.: 1:300

01  
01

 <p><b>D.P.P.</b> Dirección de Planificación y Proyectos <b>Ministerio de Turismo</b></p>	<b>NOMBRE DEL PROYECTO:</b> Reconstrucción de vía de Acceso y Estacionamiento Vehicular en la Playa Macao, Provincia La Altagracia.			<b>FECHA DE ELABORACIÓN:</b> MAYO 2021 <b>ENTREGA No :</b> 01	
	<b>ZONA DE INTERVENCIÓN:</b> Macao, La Altagracia	<b>CONTENIDO DEL DIBUJO:</b> Planta Dimensionada Estacionamiento No.4	<b>DIRECCIÓN DE DISEÑO:</b> Shaney Peña, Arq. Ma. Codia:26339	<b>COORDINACIÓN DE DISEÑO:</b> Milé González, Arq. Ma.	<b>DISEÑO:</b> Myvell Mahfoud, Arq. Ma.

DETALLE SECCIÓN VÍA DE ACCESO A ESTACIONAMIENTO

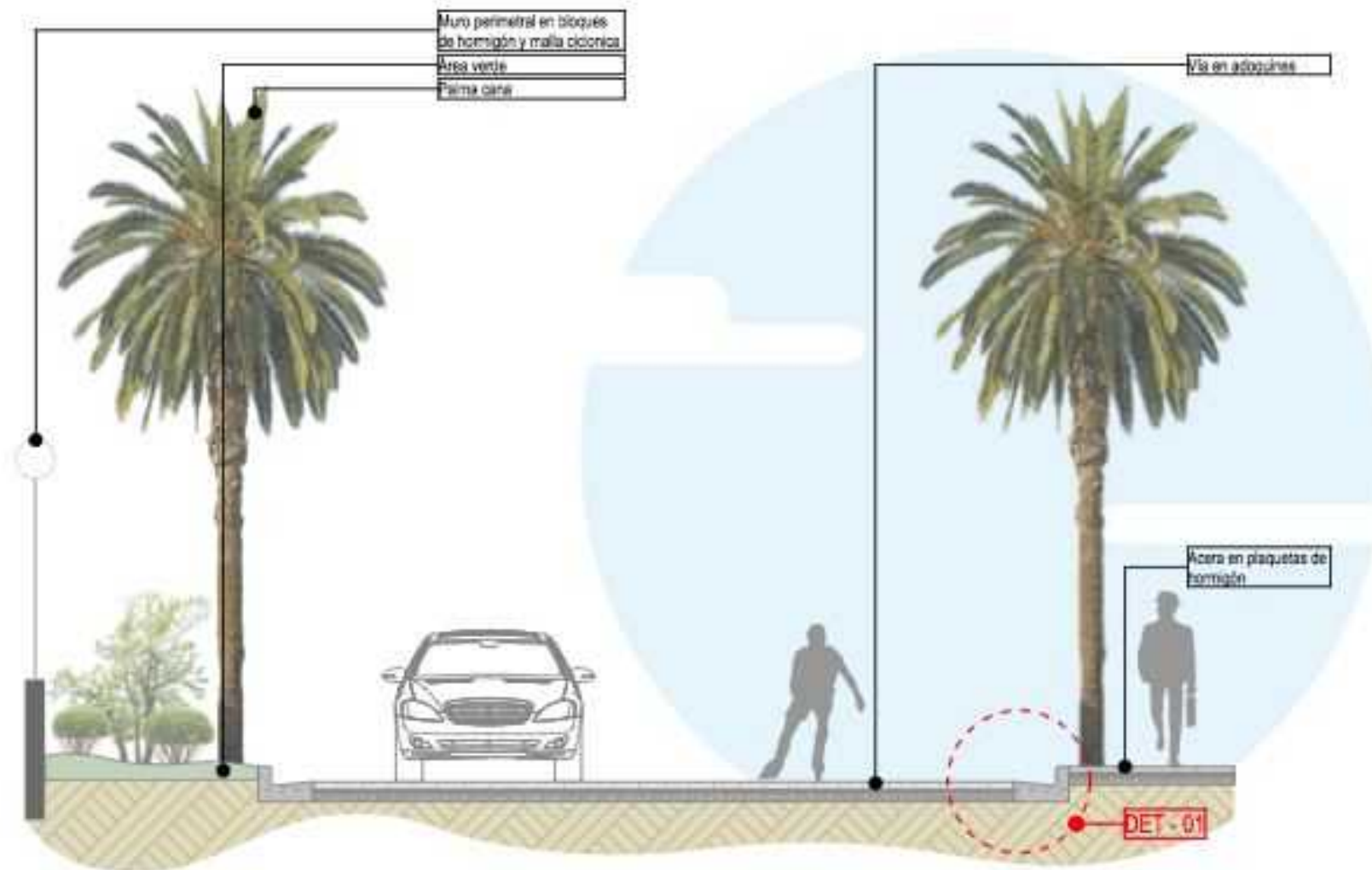

**NOTA DET - 01:** Dimensiones de conten fueron extraídas de las "Especificaciones técnicas para la construcción y reparación de aceras, contenes, badenes e imbornales en el país" del Ministerio de Obras Públicas y Comunicaciones MOPC de fecha septiembre 2020. Ver documento anexo.

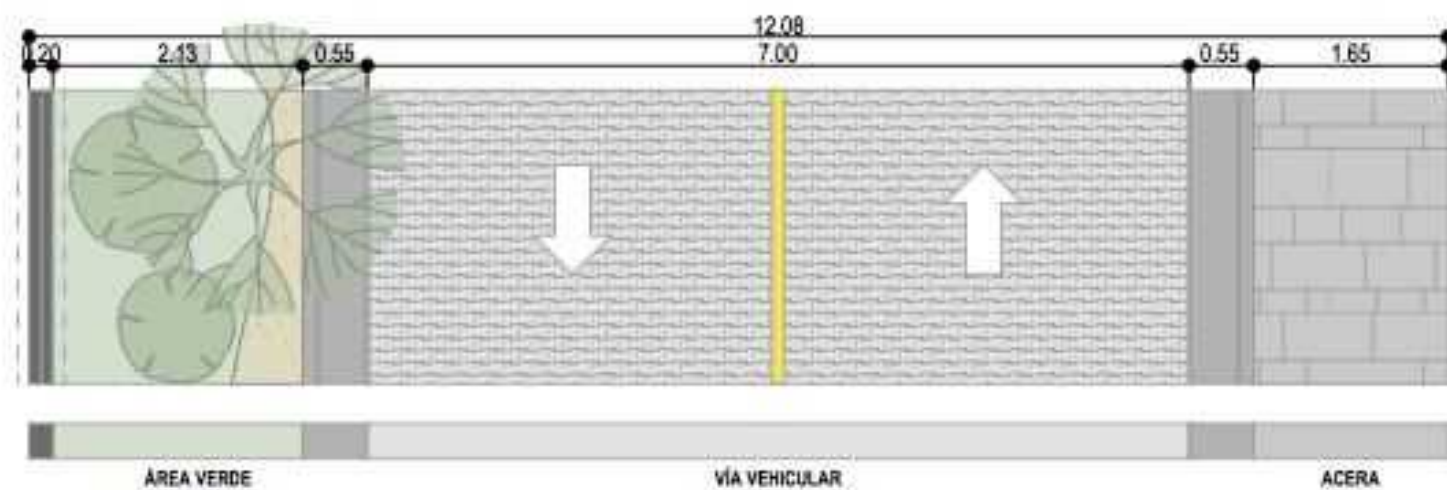

01 01 SECCIÓN VIAL ESC 1:70

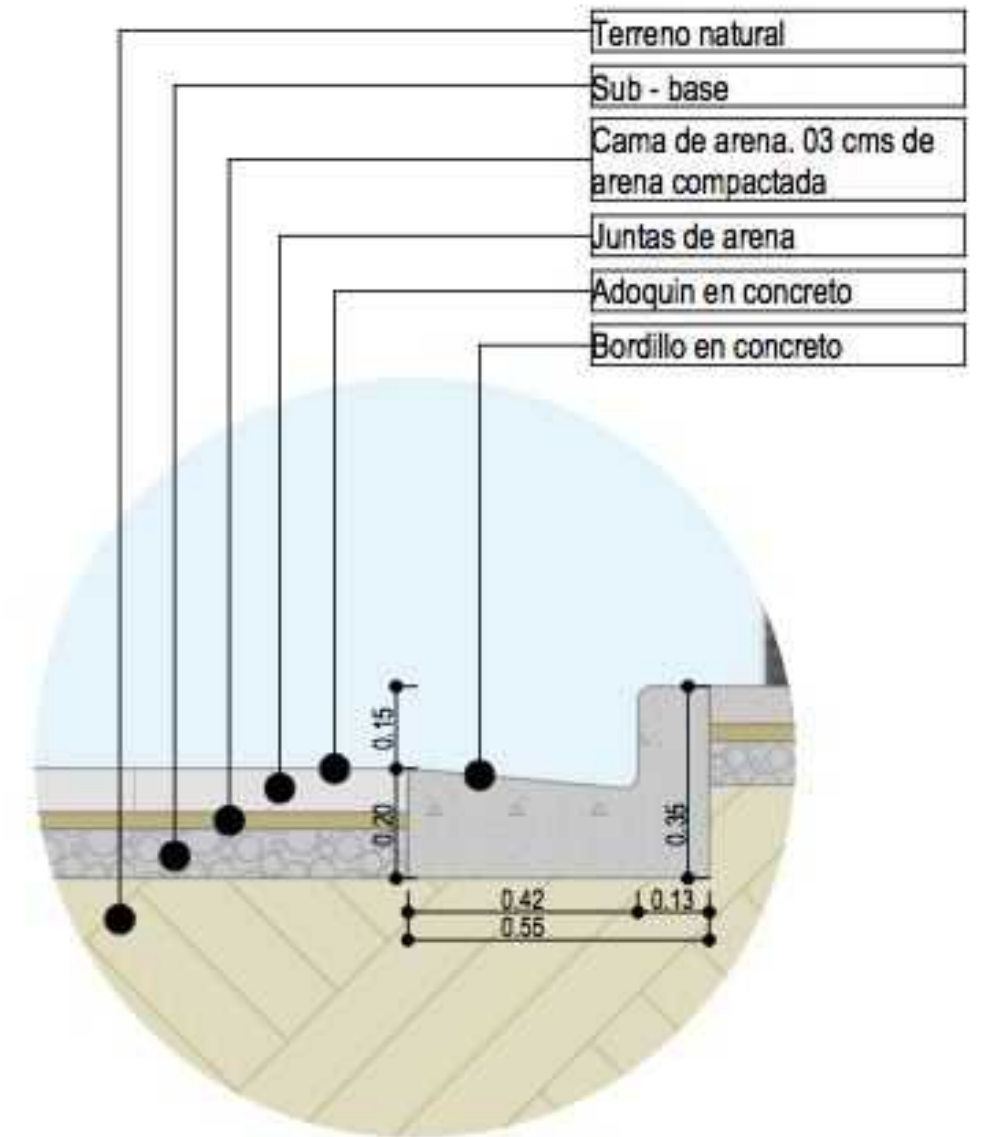

02 01 DET - 01 ESC 1:15

<p><b>D.P.P.</b> Dirección de Planificación y Proyectos</p> <p><b>Ministerio de Turismo</b></p>	<p>NOMBRE DEL PROYECTO: <b>Reconstrucción de vía de Acceso y Estacionamiento Vehicular en la Playa Macao, Provincia La Altagracia.</b></p>			<p>FECHA DE ELABORACIÓN: MAYO 2021</p>	
	<p>ZONA DE INTERVENCIÓN: <i>Macao, La Altagracia</i></p>	<p>CONTENIDO DEL DIBUJO: Sección Vial Tipo 1</p>	<p>DIRECCIÓN DE DISEÑO: Shaney Peña, Arq. Ma. Codia: 26339</p>	<p>COORDINACIÓN DE DISEÑO: Milé González, Arq. Ma.</p>	<p>DISEÑO: Myvell Mahfoud, Arq. Ma. Pedro Y. González, Arq. Ma.</p>

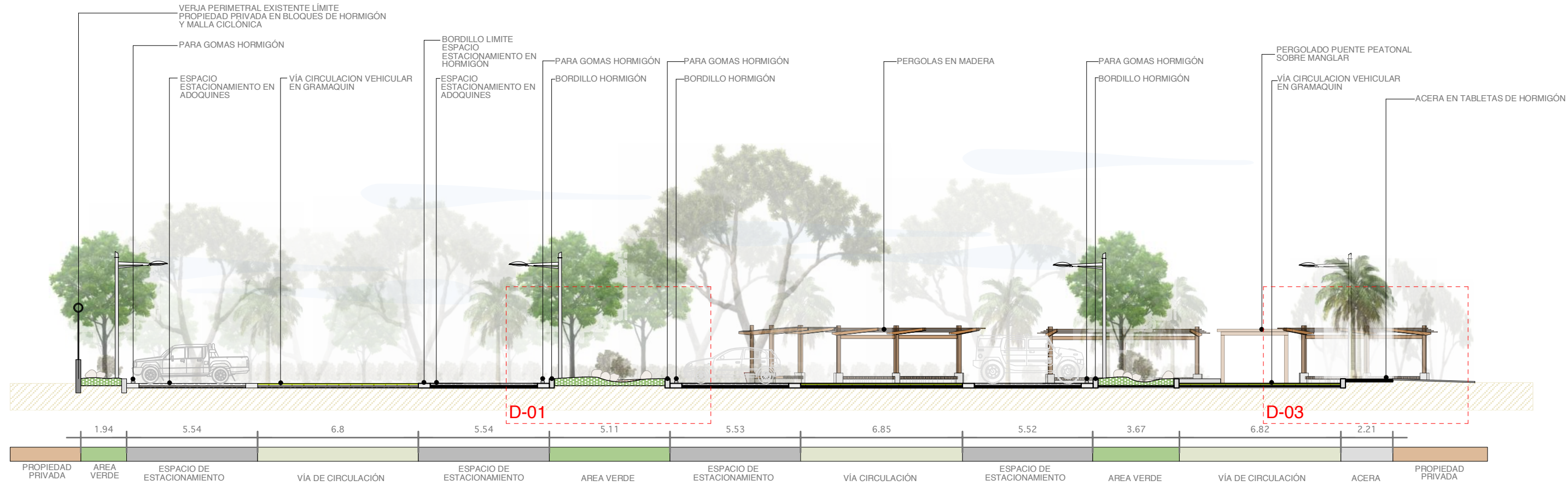

D-01

D-03

01  
01

SECCIÓN TRANSVERSAL

Esc.: 1:175

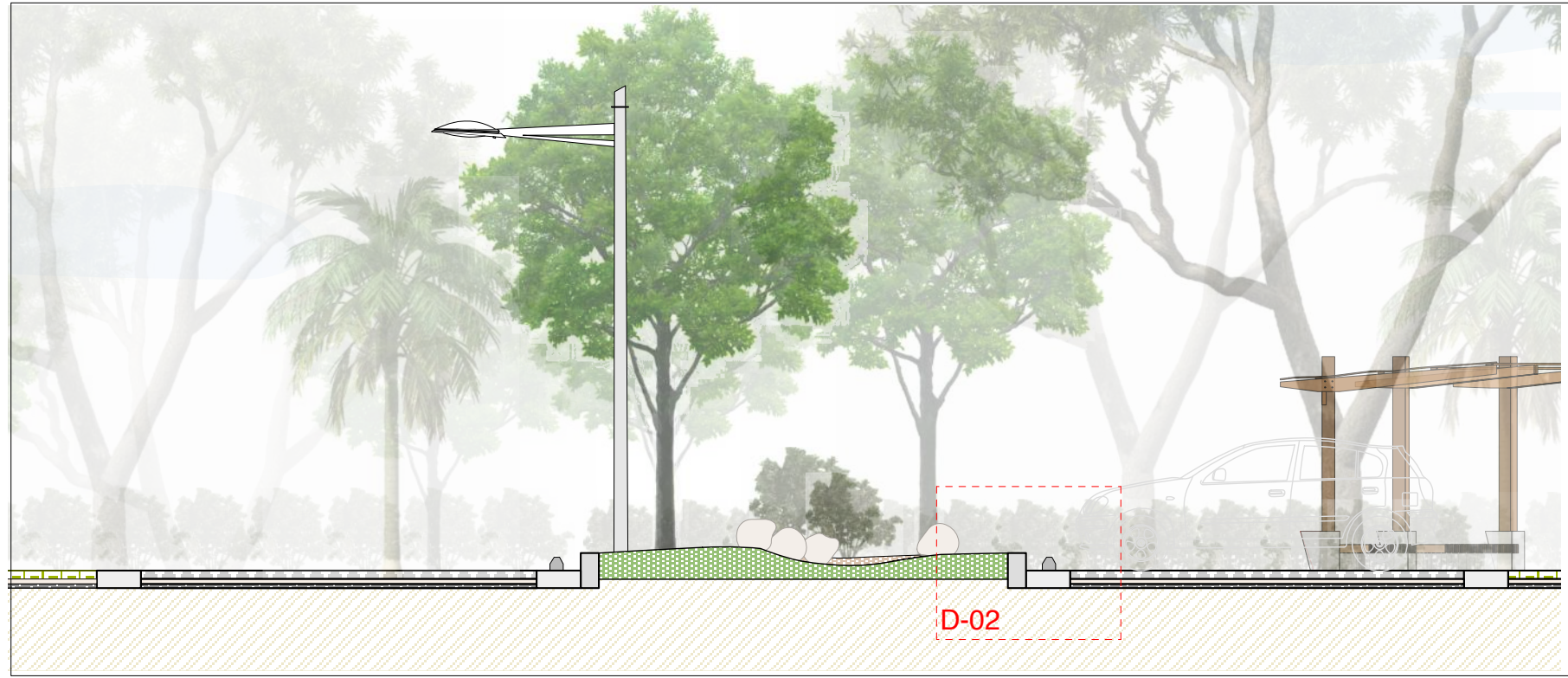

02  
01

DET- 01  
Esc.: 1:75

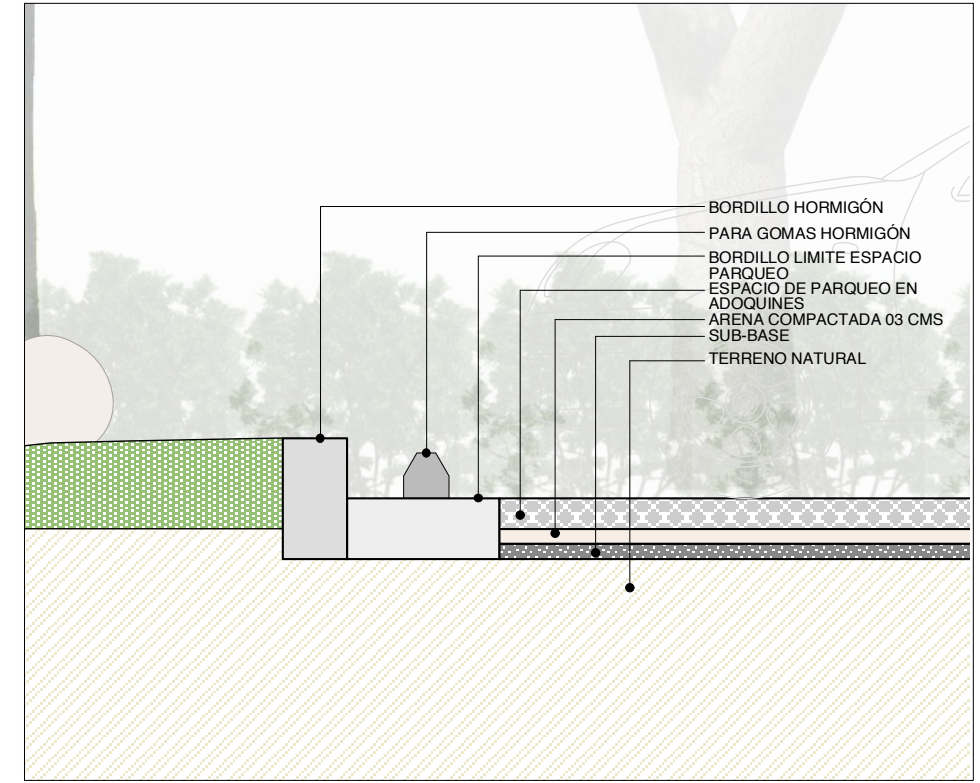

02  
01

DET- 02  
Esc.: 1:25

<p><b>D.P.P.</b> Dirección de Planificación y Proyectos</p> <p><b>Ministerio de Turismo</b></p>	<p>NOMBRE DEL PROYECTO: <b>Reconstrucción de vía de Acceso y Estacionamiento Vehicular en la Playa Macao, Provincia La Altagracia.</b></p>			<p>FECHA DE ELABORACIÓN: MAYO 2021</p>	
	<p>ZONA DE INTERVENCIÓN: <i>Macao, La Altagracia</i></p>			<p>ENTREGA No : 01</p>	
		<p>CONTENIDO DEL DIBUJO: Secciones I Estacionamiento No.4</p>		<p>DISEÑO: Myvell Mahfoud, Arq. Ma.</p>	
		<p>DIRECCIÓN DE DISEÑO: Shaney Peña, Arq. Ma. Codia:26339</p>		<p>COORDINACIÓN DE DISEÑO: Milé González, Arq. Ma.</p>	
				<p>No. DE DIBUJO 07/15</p>	

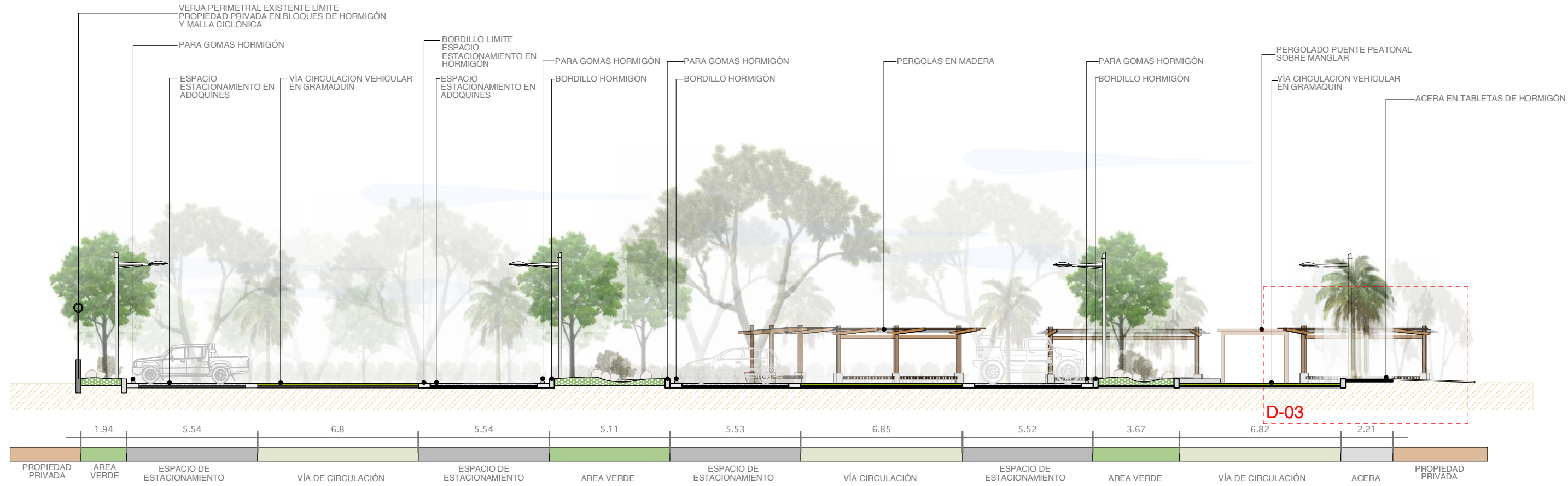

D-03

01  
01

SECCIÓN TRANSVERSAL

Esc.: 1:175

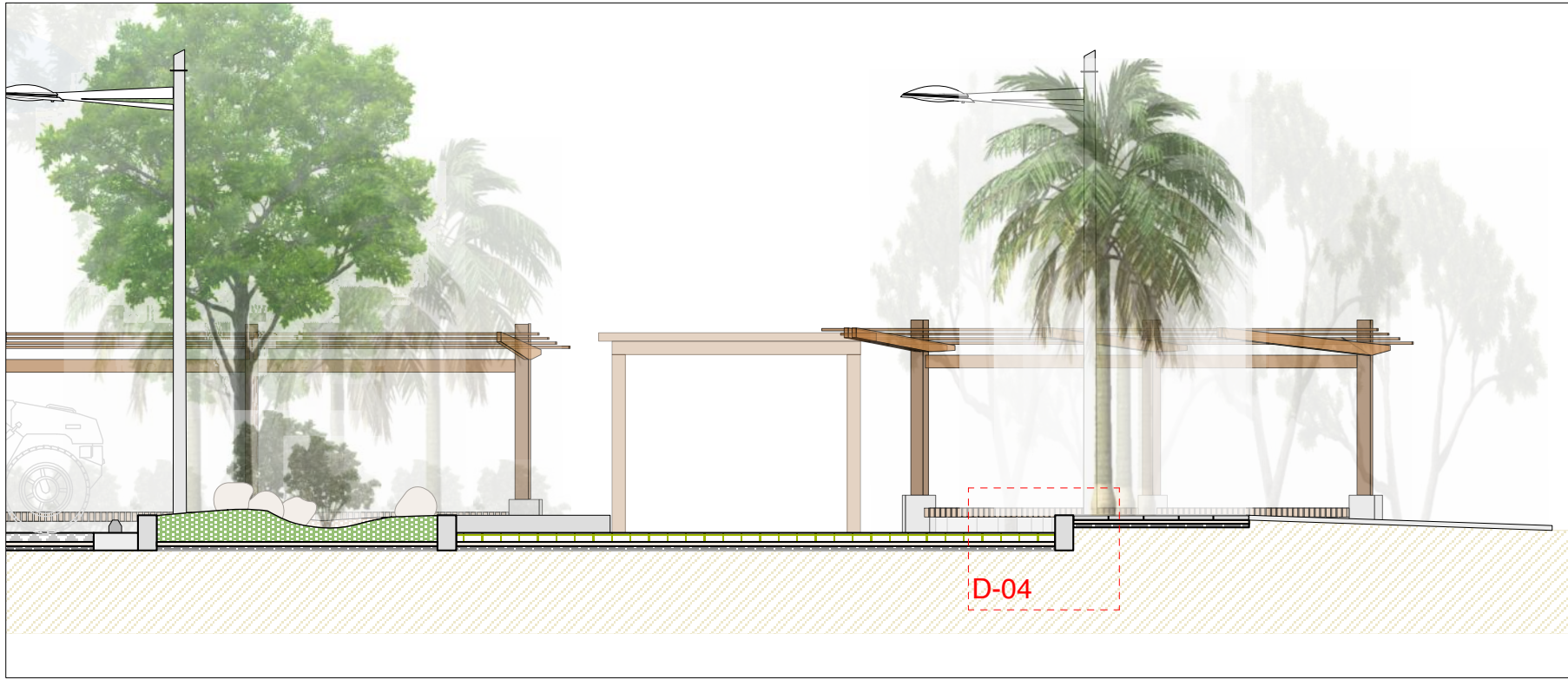

02  
01

DET- 03  
Esc.: 1:75

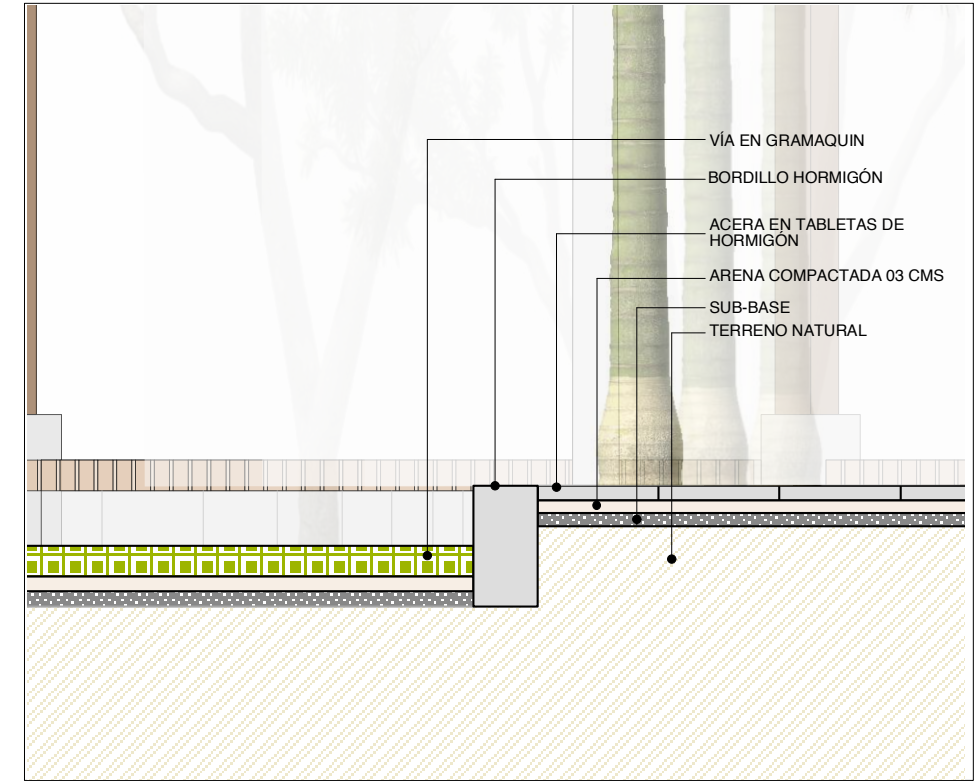

02  
01

DET- 04  
Esc.: 1:25

<p><b>D.P.P.</b> Dirección de Planificación y Proyectos</p> <p><b>Ministerio de Turismo</b></p>	<p>NOMBRE DEL PROYECTO: <b>Reconstrucción de vía de Acceso y Estacionamiento Vehicular en la Playa Macao, Provincia La Altagracia.</b></p>			<p>FECHA DE ELABORACIÓN: MAYO 2021</p>	
	<p>ZONA DE INTERVENCIÓN: <i>Macao, La Altagracia</i></p>			<p>ENTREGA No : 01</p>	
<p>CONTENIDO DEL DIBUJO: Secciones II Estacionamiento No.4</p>		<p>DIRECCIÓN DE DISEÑO: Shaney Peña, Arq. Ma. Codia:26339</p>		<p>COORDINACIÓN DE DISEÑO: Milé González, Arq. Ma.</p>	
<p>DISEÑO: Myvell Mahfoud, Arq. Ma.</p>			<p>No. DE DIBUJO 08/15</p>		

### DETALLE SEÑALETICA DE SITIO

Esc.: 1:35

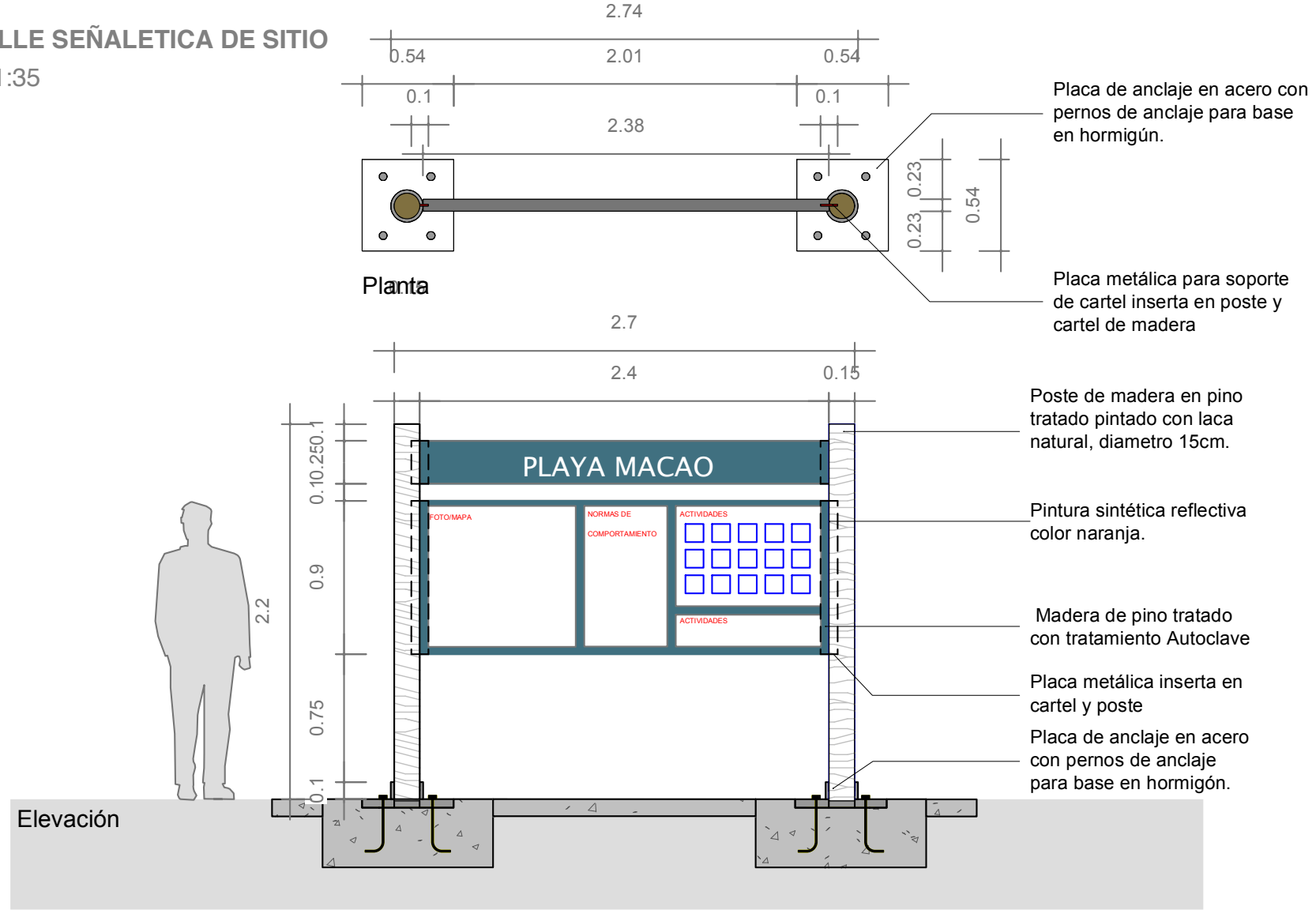

Señalización de entrada a zona uso público  
Informativo de acceso - escala local

Tipo de letra: Lucida Sans Unicode  
Tamaño: 10 cm

### DETALLE SEÑALETICA CORDON DUNAR

Esc.: 1:35

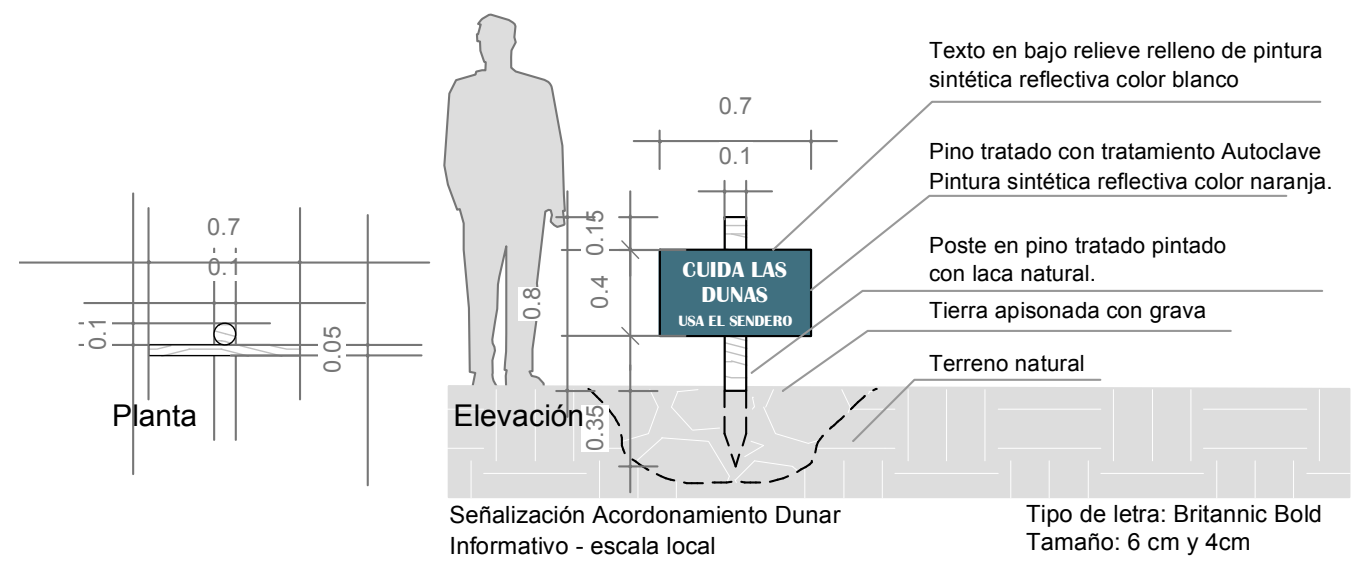

Señalización Acordonamiento Dunar  
Informativo - escala local

Tipo de letra: Britannic Bold  
Tamaño: 6 cm y 4cm

### DETALLE LUMINARIA PUEBLO SOBRE MANGLAR

Esc.: 1:35  
Madera de pino tratado y base acero inoxidable

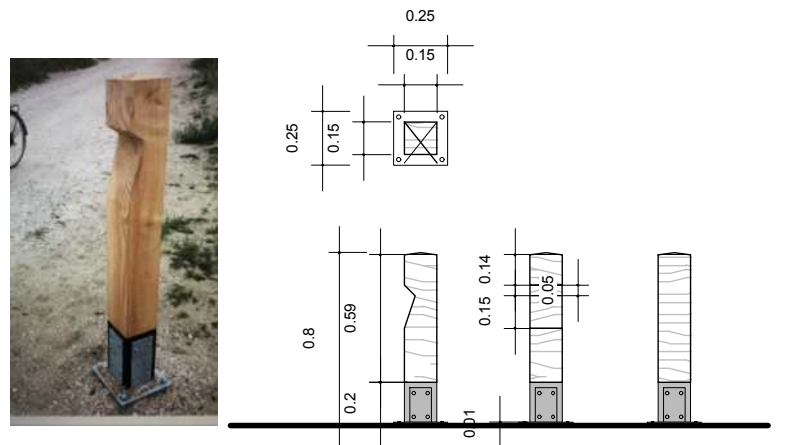

### ZAFACÓN MADERA

Esc.: 1:35  
Cant: 25 uds

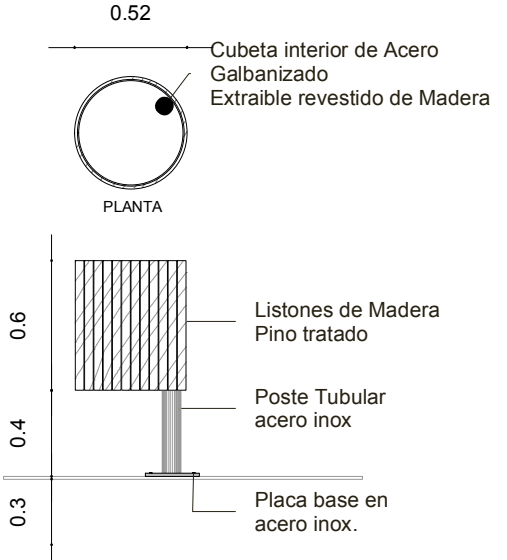

**D.P.P.**  
Dirección de Planificación y Proyectos  
**Ministerio de Turismo**

NOMBRE DEL PROYECTO: **Reconstrucción de vía de Acceso y Estacionamiento Vehicular en la Playa Macao, Provincia La Altagracia.**

ZONA DE INTERVENCIÓN: **Macao, La Altagracia**

CONTENIDO DEL DIBUJO: **Detalles Generales 1**

DIRECCIÓN DE DISEÑO: **Shaney Peña, Arq. Ma. Codia: 26339**

COORDINACIÓN DE DISEÑO: **Milé González, Arq. Ma.**

FECHA DE ELABORACIÓN: **MAYO 2021**

ENTREGA No : **01**

DISEÑO: **Myvell Mahfoud, Arq. Ma.**

No. DE DIBUJO: **09/15**

## DETALLE ALCORQUE ACERA

Esc.: 1:35

### CARACTERISTICAS

MARCO	hormigón armado / acero
COLOR	gris granítico
ACABADO	decapado e hidrofugado
AROS	fundición de aluminio
ACABADO	pintado oxirón negro forja
COLOCACIÓN	empotrado a nivel pavimento

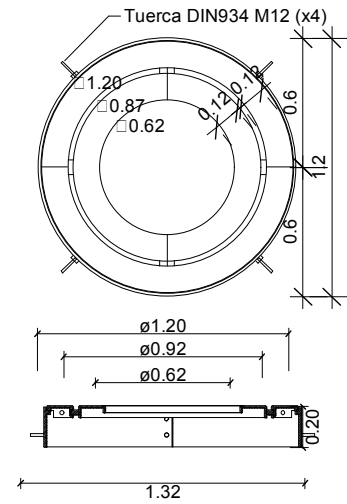
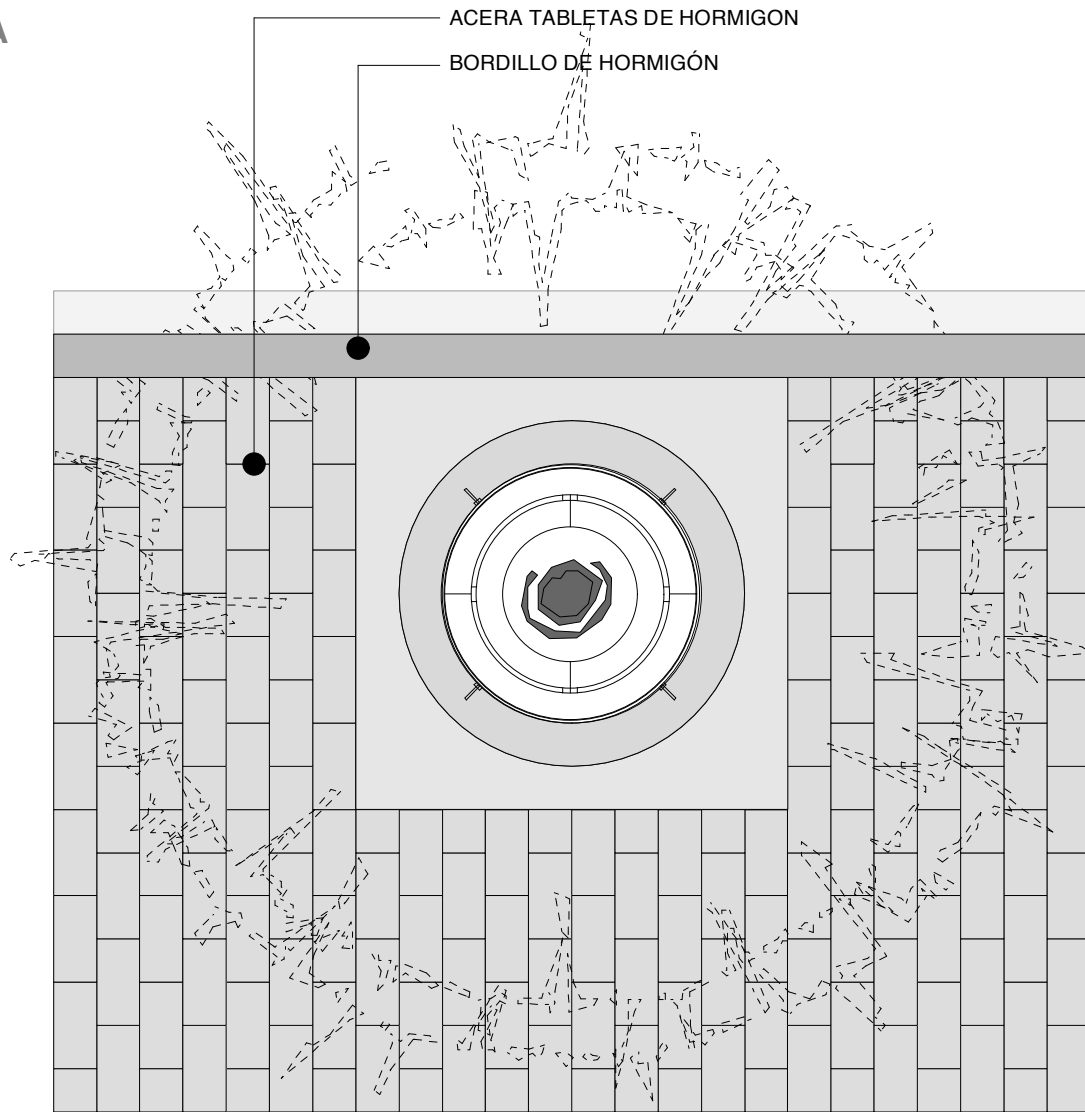

## DETALLE LUMINARIA

Esc.: 1:35

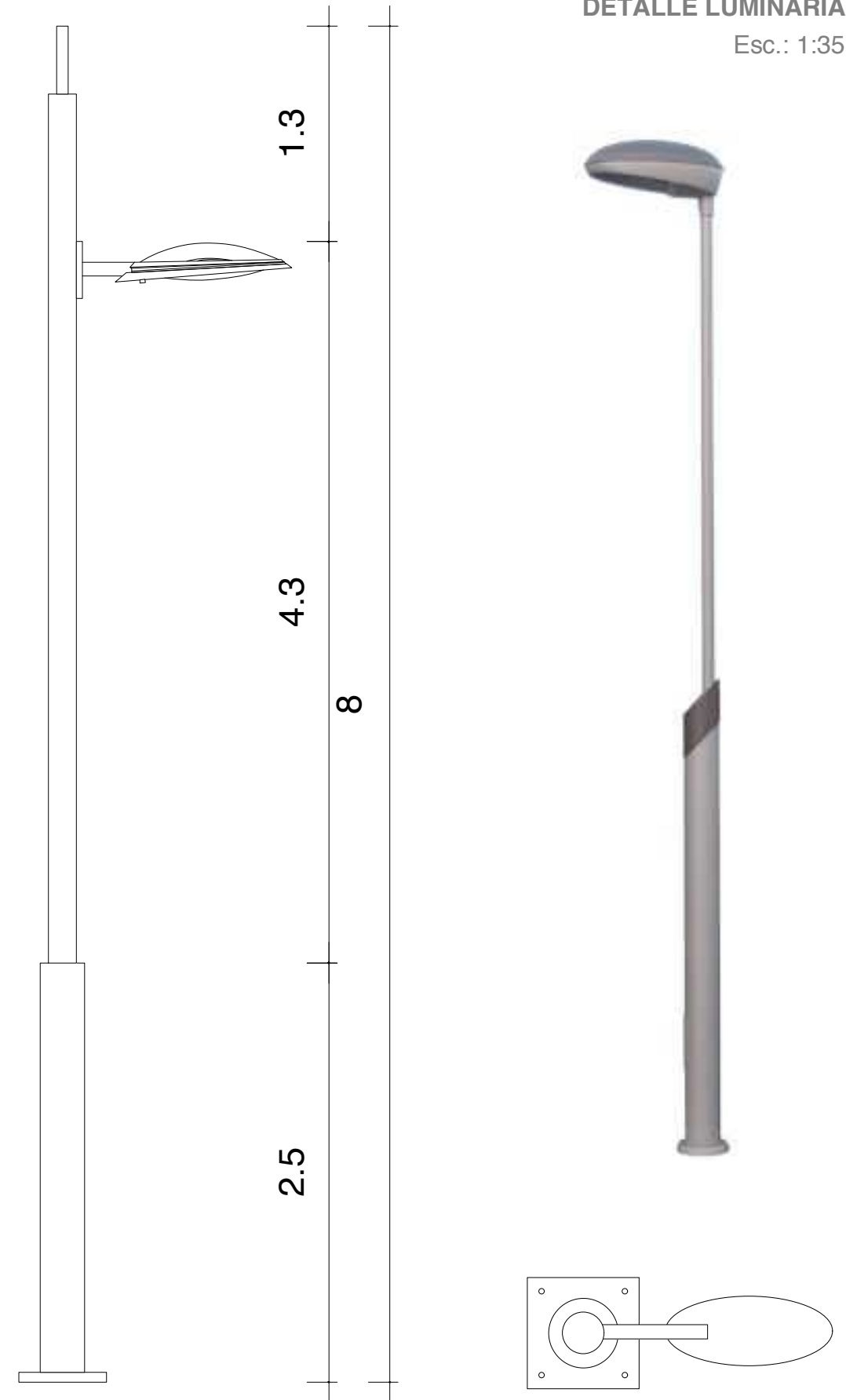

## DETALLE BOLARDO EN HORMIGÓN

Esc.: 1:35

Cantidad: 12 uds

### CARACTERISTICAS

MATERIAL	hormigón
COLOR	gris granito
ACABADO	decapado e hidrofugado
COLOCACIÓN	anclado con tornillo

### SISTEMA DE COLOCACION

Roscar el tornillo a fondo  
Taladrar el pavimento y llenar con resina o mortero y colocar el elemento

- ① casquillo M-16
- ② tornillo M-16 x 140mm

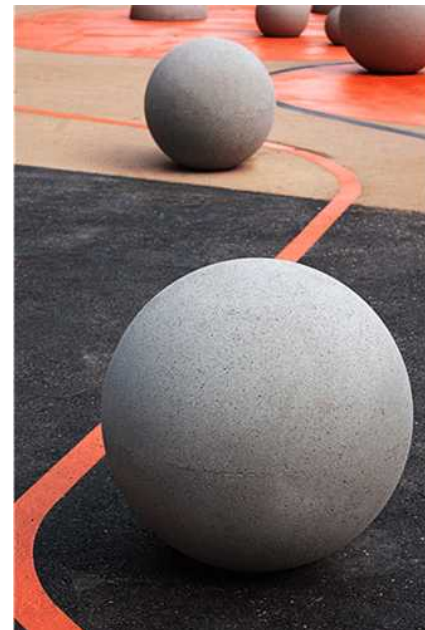
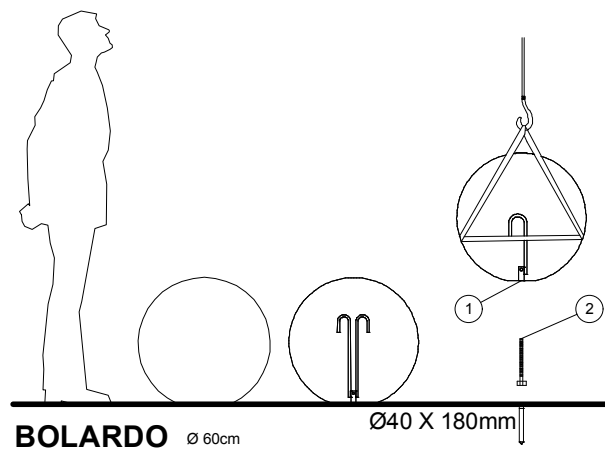

<p><b>D.P.P.</b> Dirección de Planificación y Proyectos <b>Ministerio de Turismo</b></p>	<b>NOMBRE DEL PROYECTO:</b> Reconstrucción de vía de Acceso y Estacionamiento Vehicular en la Playa Macao, Provincia La Altagracia.			<b>FECHA DE ELABORACIÓN:</b> MAYO 2021	
	<b>ZONA DE INTERVENCIÓN:</b> Macao, La Altagracia			<b>ENTREGA No :</b> 01	
<b>CONTENIDO DEL DIBUJO:</b> Detalles Generales 2		<b>DIRECCIÓN DE DISEÑO:</b> Shaney Peña, Arq. Ma. Codia: 26339		<b>COORDINACIÓN DE DISEÑO:</b> Milé González, Arq. Ma.	
<b>DISEÑO:</b> Myvell Mahfoud, Arq. Ma.			<b>No. DE DIBUJO</b> 10/15		

# Estacionamiento No.4 (vehicular).

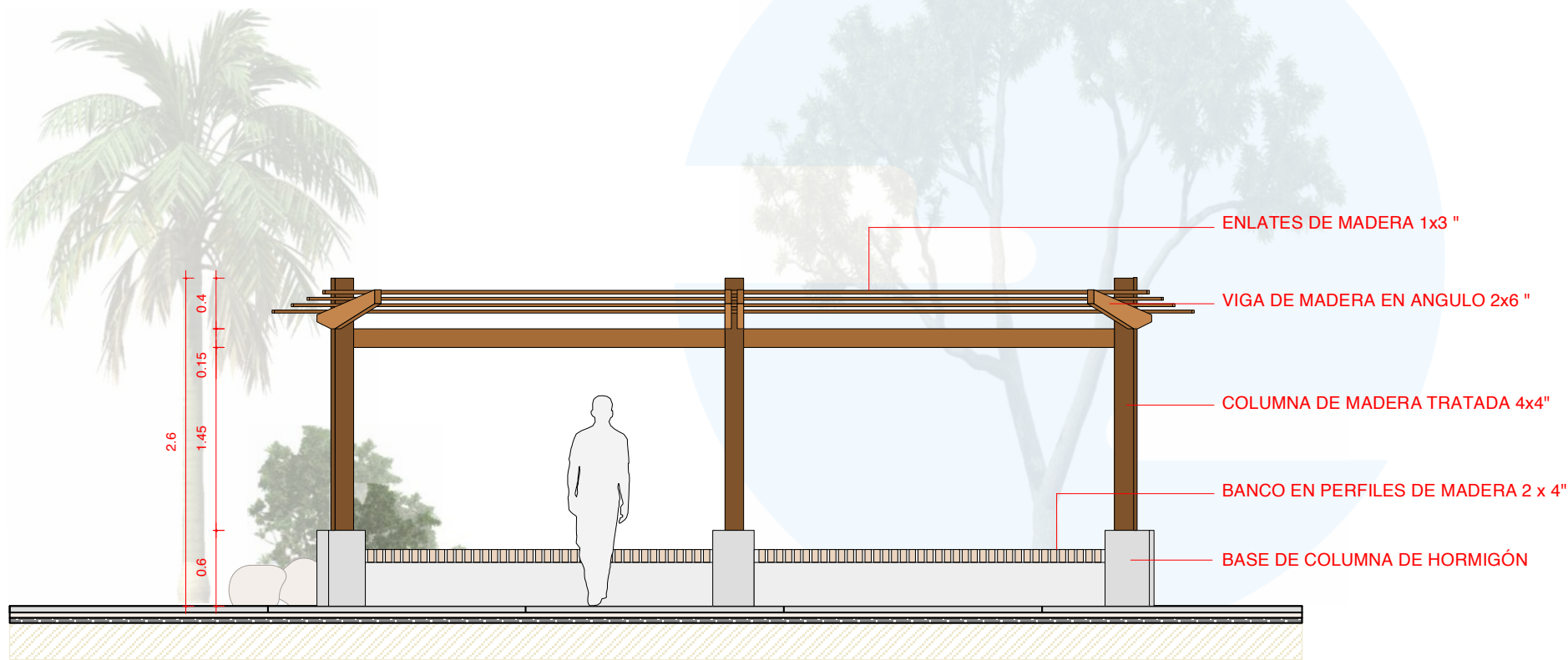

ELEVACIÓN

Esc.: 1:50

01  
01

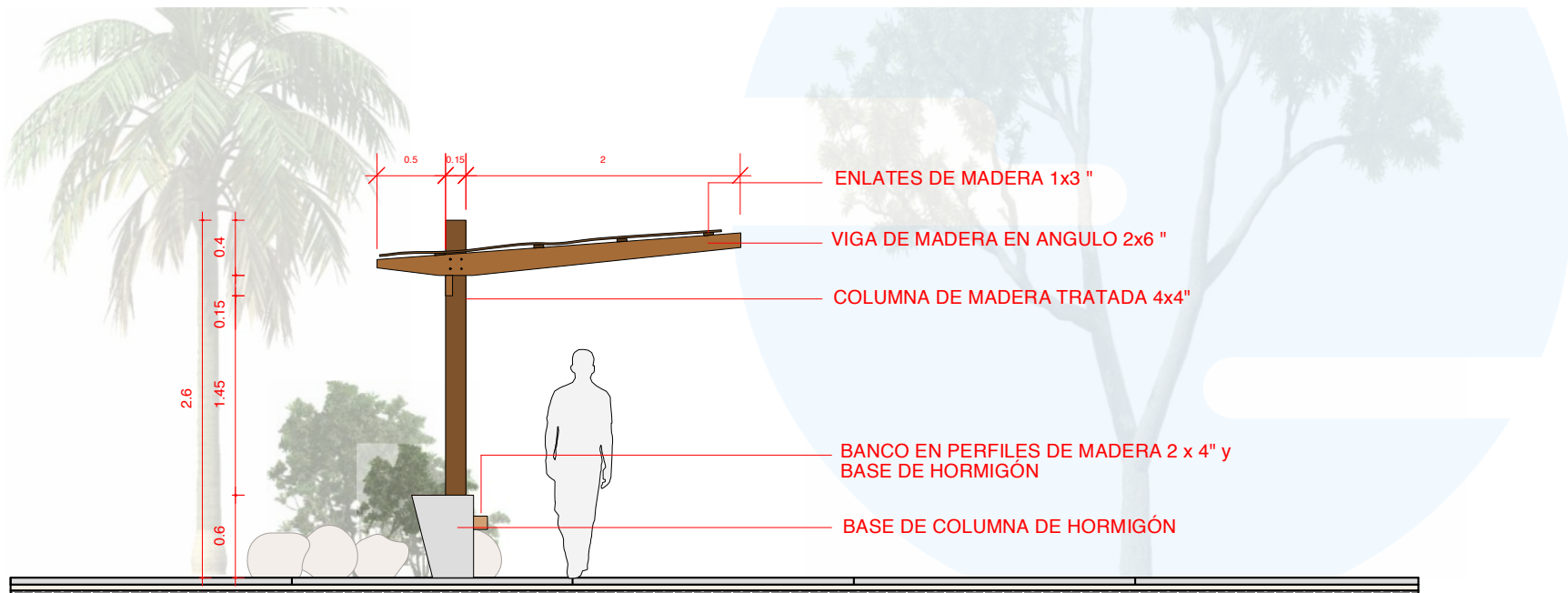

ELEVACIÓN

Esc.: 1:50

01  
01

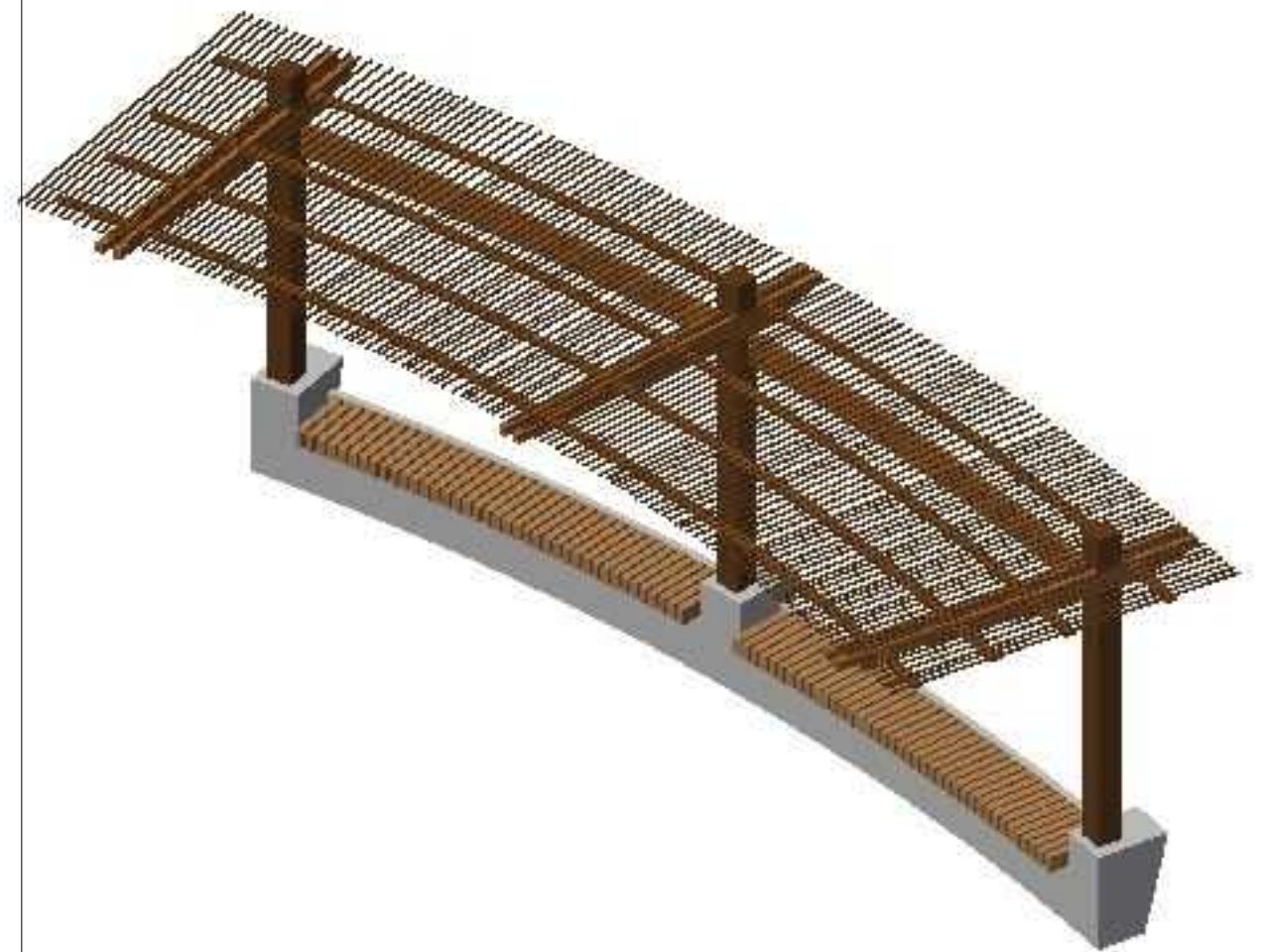

VISTA 3D

Esc.: 1:50

01  
01

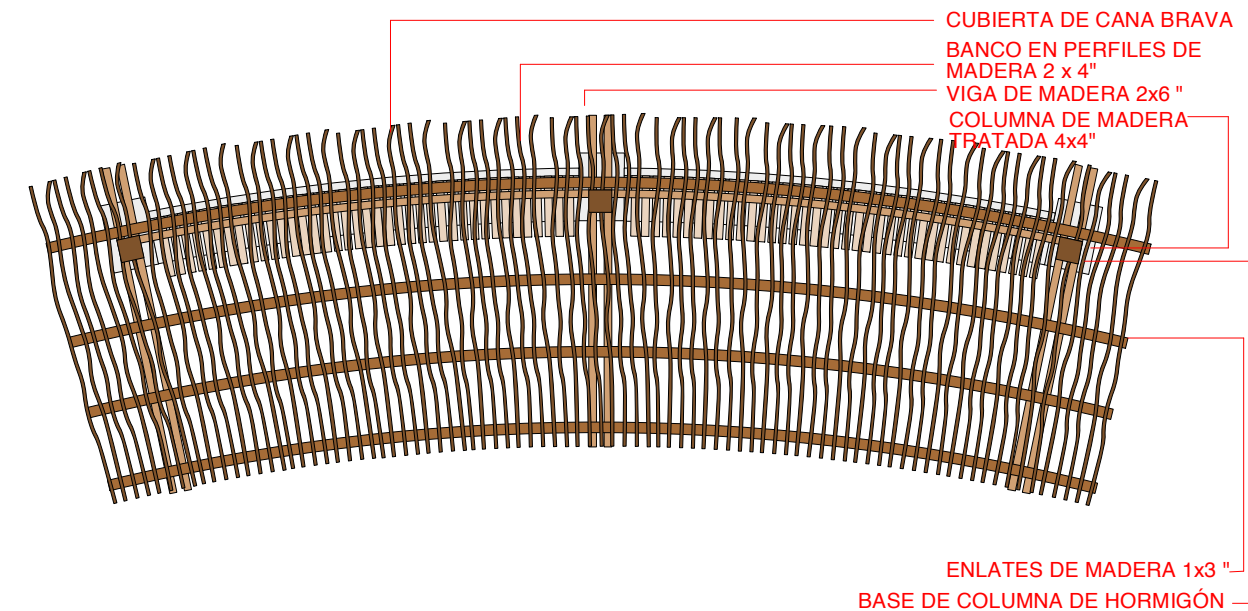

VISTA EN PLANTA

Esc.: 1:50

01  
01



**D.P.P.**  
Dirección de Planificación y Proyectos  
**Ministerio de Turismo**

NOMBRE DEL PROYECTO:

**Reconstrucción de vía de Acceso y Estacionamiento Vehicular en la Playa Macao, Provincia La Altagracia.**

ZONA DE INTERVENCIÓN:

*Macao, La Altagracia*

CONTENIDO DEL DIBUJO:

Detalles Bancos Pergolados I

DIRECCIÓN DE DISEÑO:

Shaney Peña, Arq. Ma. Codia: 26339

COORDINACIÓN DE DISEÑO:

Milé González, Arq. Ma.

FECHA DE ELABORACIÓN:

MAYO 2021

ENTREGA No : 01

DISEÑO:

Myvell Mahfoud, Arq. Ma.

No. DE DIBUJO

11/15

# Estacionamiento No.4 (vehicular).

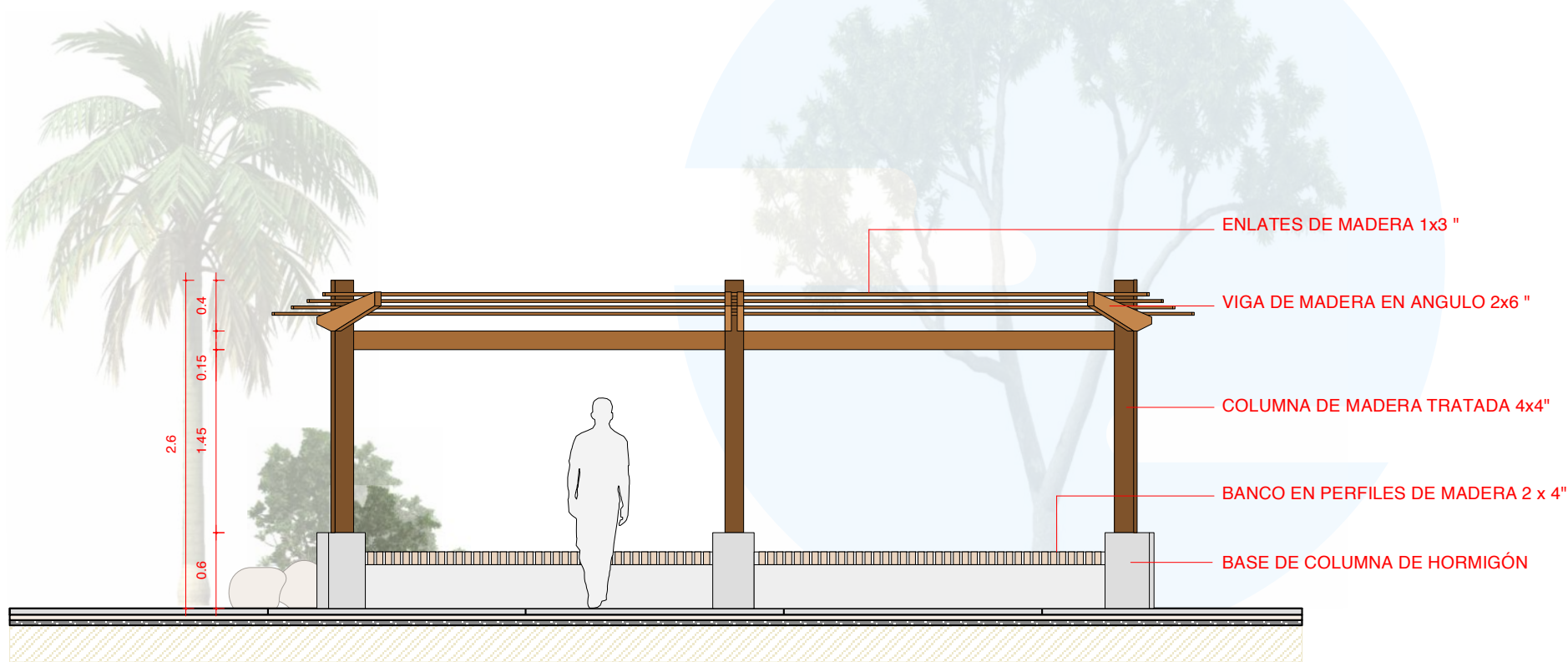

ELEVACIÓN  
Esc.: 1:50

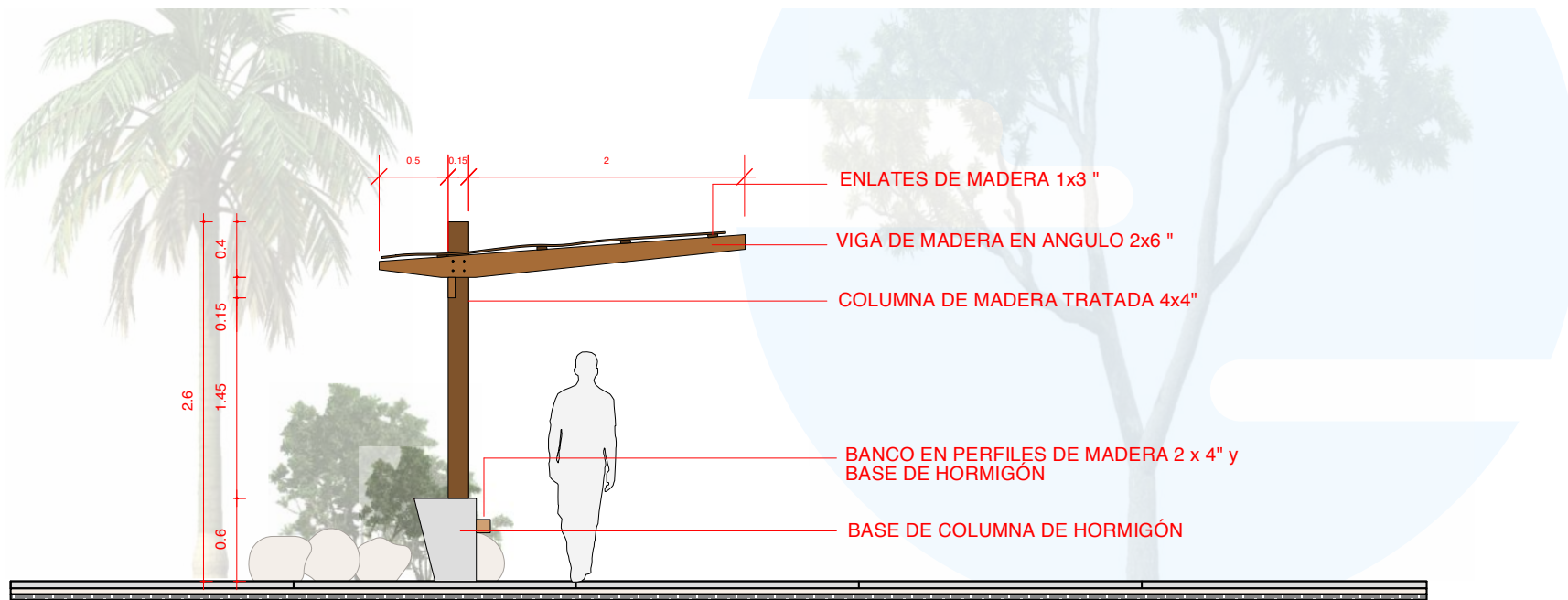

ELEVACIÓN  
Esc.: 1:50

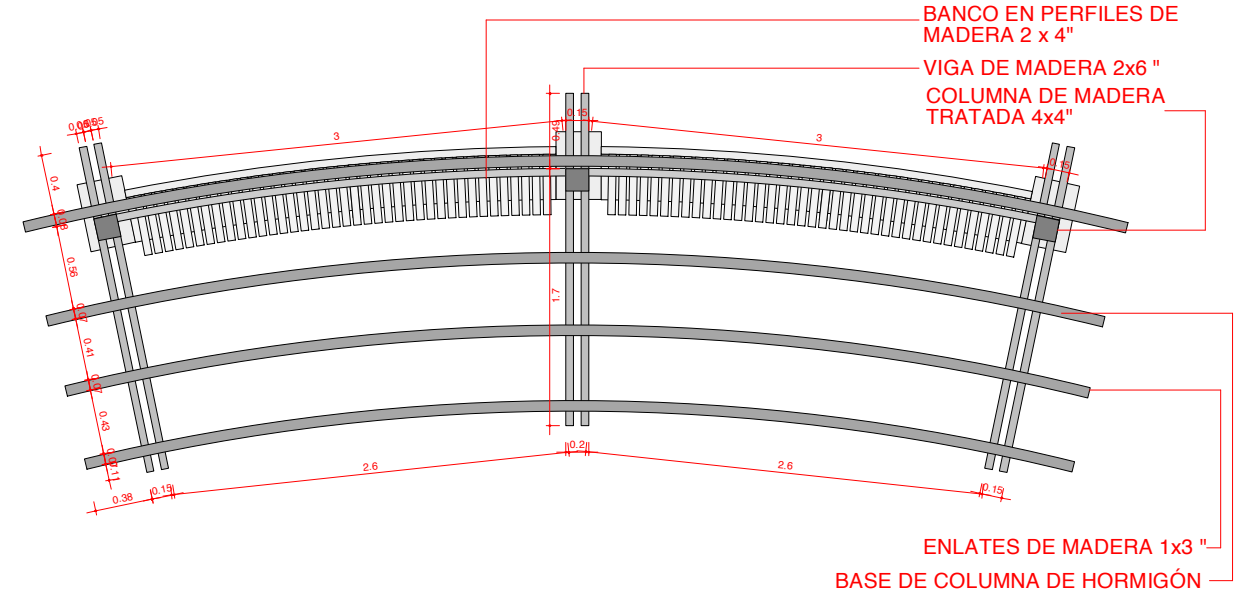

PLANTA PERGOLADO  
Esc.: 1:50

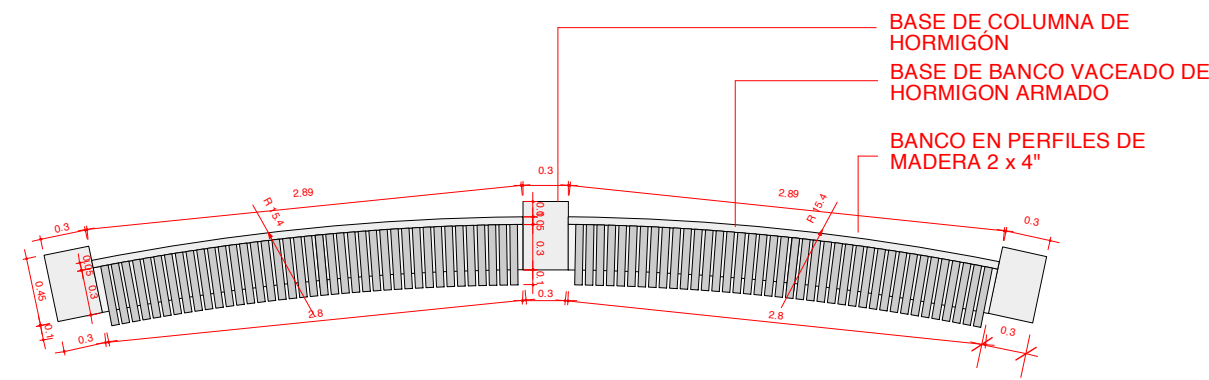

PLANTA BANCO  
Esc.: 1:50

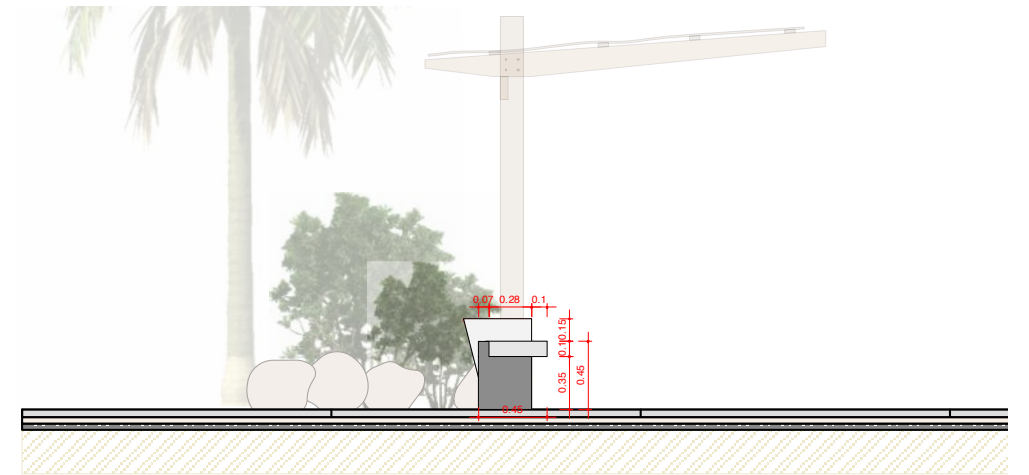

VISTA 3D  
Esc.: 1:50

<p><b>D.P.P.</b> Dirección de Planificación y Proyectos <b>Ministerio de Turismo</b></p>	<b>NOMBRE DEL PROYECTO:</b> Reconstrucción de vía de Acceso y Estacionamiento Vehicular en la Playa Macao, Provincia La Altagracia.			<b>FECHA DE ELABORACIÓN:</b> MAYO 2021 <b>ENTREGA No :</b> 01	
	<b>ZONA DE INTERVENCIÓN:</b> Macao, La Altagracia	<b>CONTENIDO DEL DIBUJO:</b> Detalles Bancos Pergolados II	<b>DIRECCIÓN DE DISEÑO:</b> Shaney Peña, Arq. Ma. Codia:26339	<b>COORDINACIÓN DE DISEÑO:</b> Milé González, Arq. Ma.	<b>DISEÑO:</b> Myvell Mahfoud, Arq. Ma.



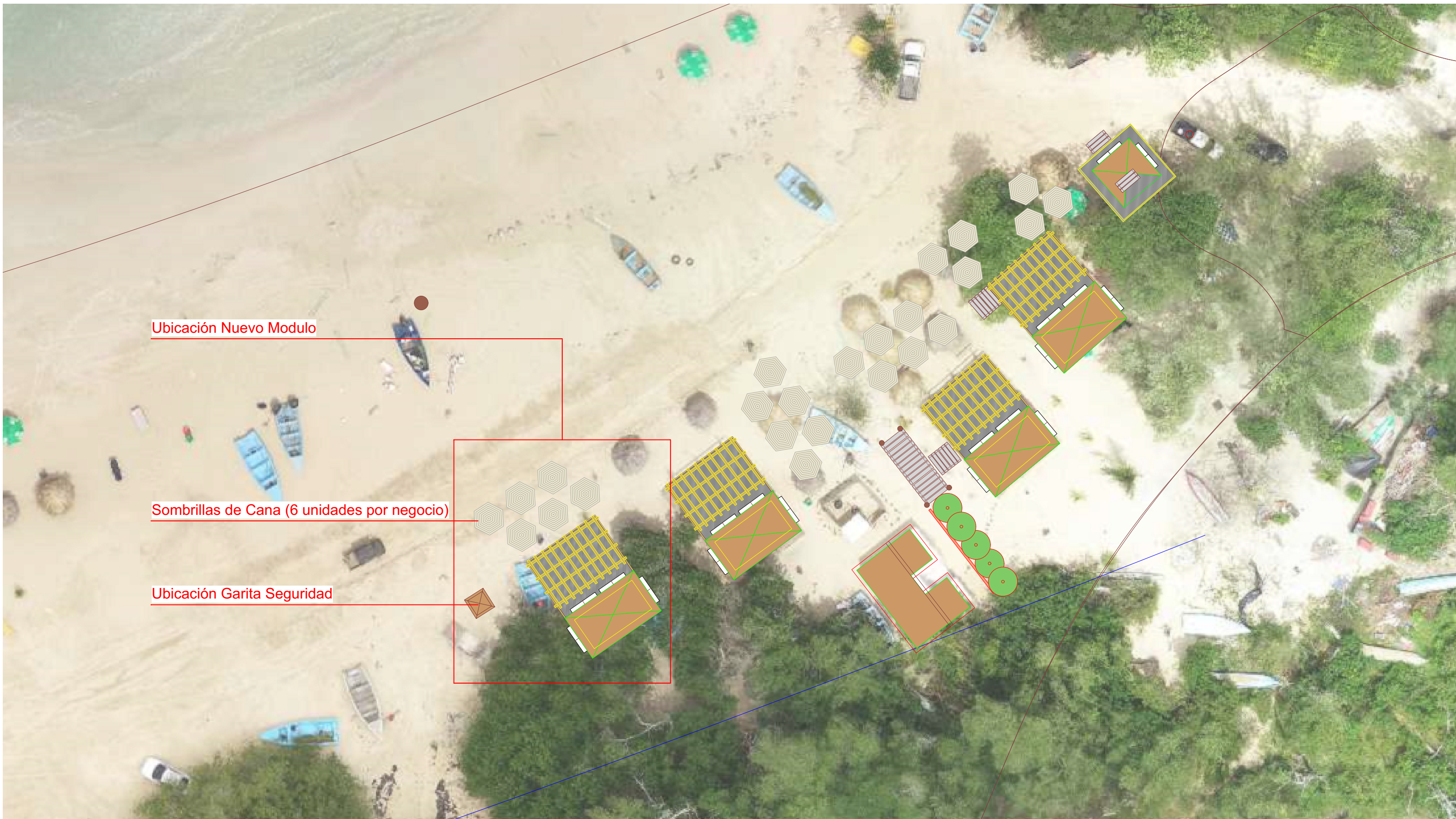

Ubicación Nuevo Modulo

Sombrillas de Cana (6 unidades por negocio)

Ubicación Garita Seguridad



**D.P.P.**  
Dirección de Planificación y Proyectos

**Ministerio de Turismo**

NOMBRE DEL PROYECTO:

**Reconstrucción de vía de Acceso y Estacionamiento Vehicular en la Playa Macao, Provincia La Altagracia.**

ZONA DE INTERVENCIÓN :

*Macao, La Altagracia*

CONTENIDO DEL DIBUJO:

Planta de Conjunto Zona 3

DIRECCIÓN DE DISEÑO:

Shaney Peña, Arq. Ma. Codia: 26339

COORDINACIÓN DE DISEÑO:

Milé González, Arq. Ma.

FECHA DE ELABORACIÓN:

MAYO 2021

ENTREGA No : 01

DISEÑO:

Myvell Mahfoud, Arq.Ma

No. DE DIBUJO

14/15

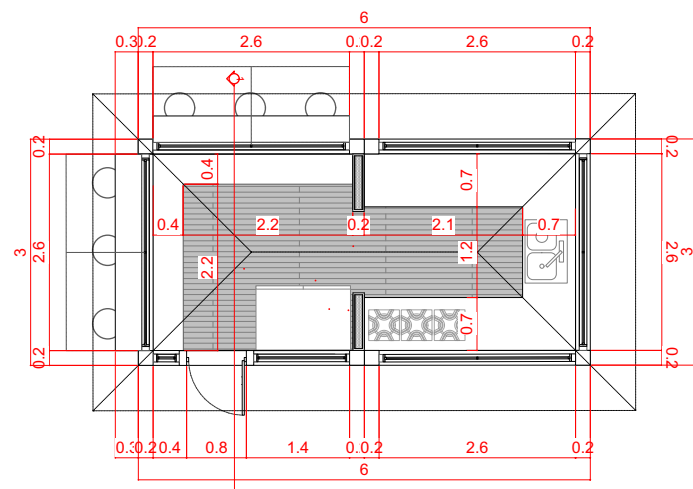

01  
01 PLANTA ARQUITECTÓNICA  
Esc.: 1:100

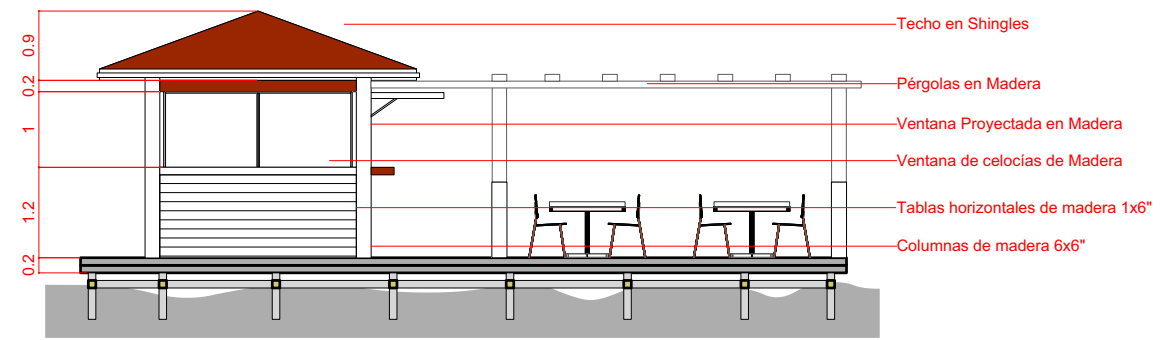

04  
01 ELEVACIÓN LATERAL IZQ.  
Esc.: 1:100

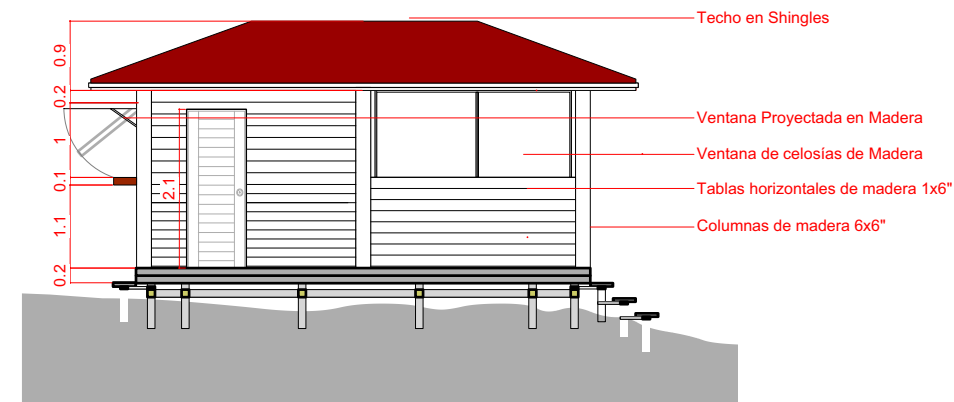

02  
01 ELEVACIÓN POSTERIOR  
Esc.: 1:100

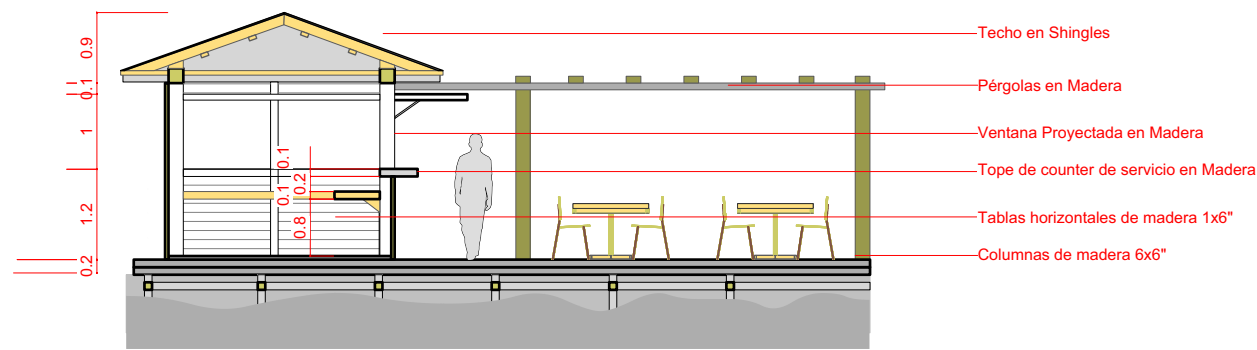

05  
01 SECCIÓN  
Esc.: 1:100

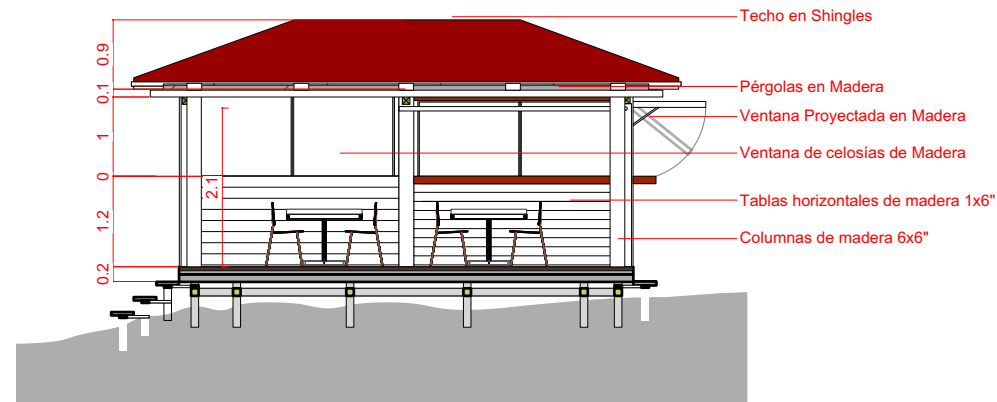

03  
01 ELEVACIÓN FRONTAL  
Esc.: 1:100

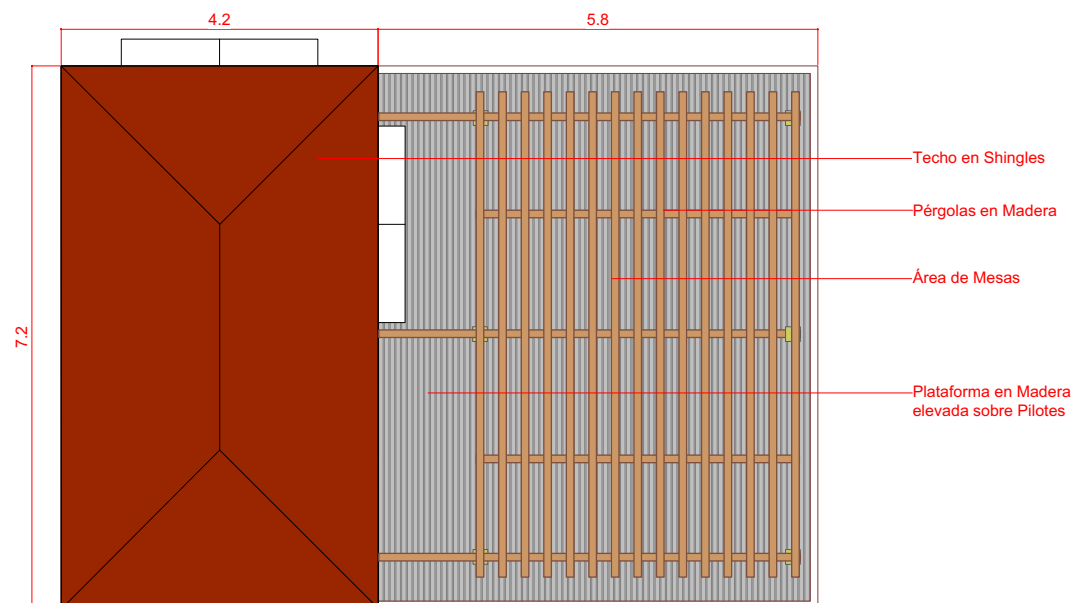

06  
01 PLANTA DE CONJUNTO/TECHOS  
Esc.: 1:100



**D.P.P.**  
Dirección de Planificación y Proyectos  
**Ministerio de Turismo**

NOMBRE DEL PROYECTO:  
**Reconstrucción de vía de Acceso y Estacionamiento Vehicular en la Playa Macao, Provincia La Altagracia.**

ZONA DE INTERVENCIÓN :  
*Macao, La Altagracia*

CONTENIDO DEL DIBUJO:  
Planos Arquitectónicos Módulo Nuevo Zona 3

DIRECCIÓN DE DISEÑO:  
Shaney Peña, Arq. Ma. Codia: 26339

COORDINACIÓN DE DISEÑO:  
Milé González, Arq. Ma.

FECHA DE ELABORACIÓN: MAYO 2021

ENTREGA No : 01

DISEÑO:  
Myvell Mahfoud, Arq.Ma

No. DE DIBUJO  
15/15

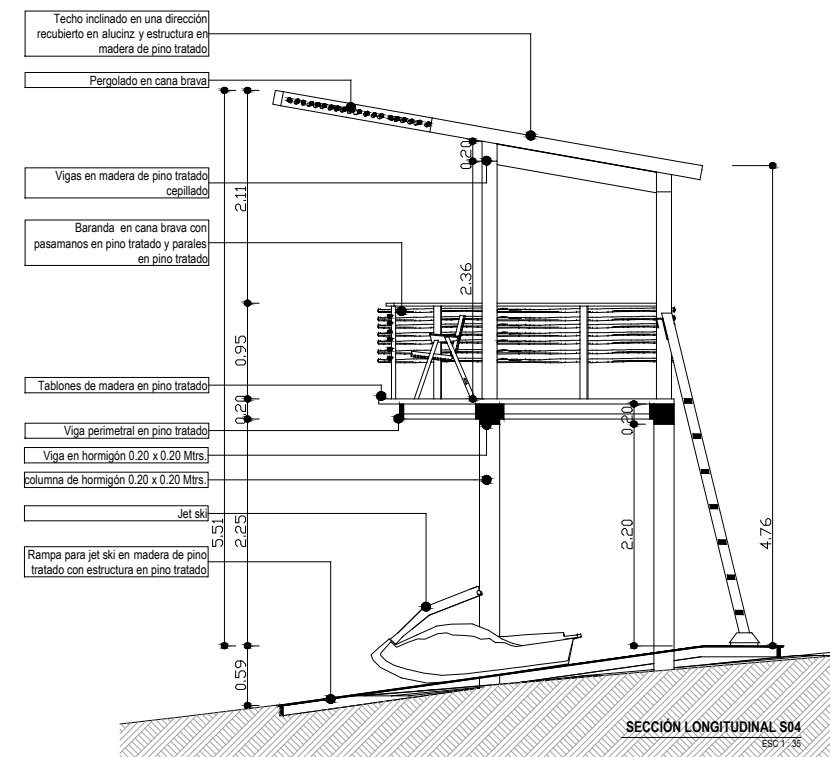
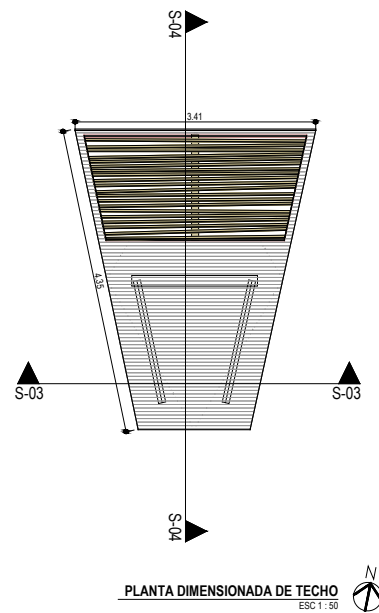
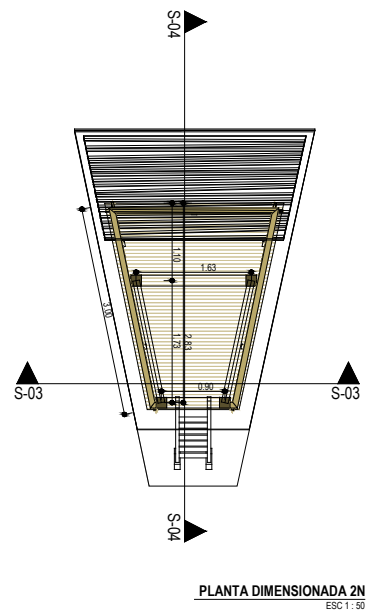
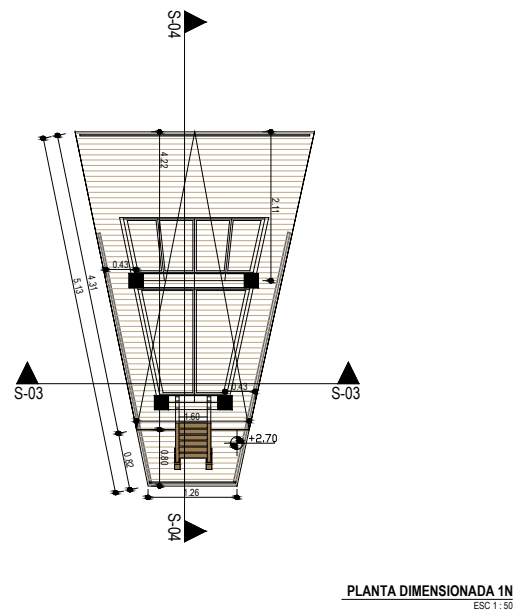
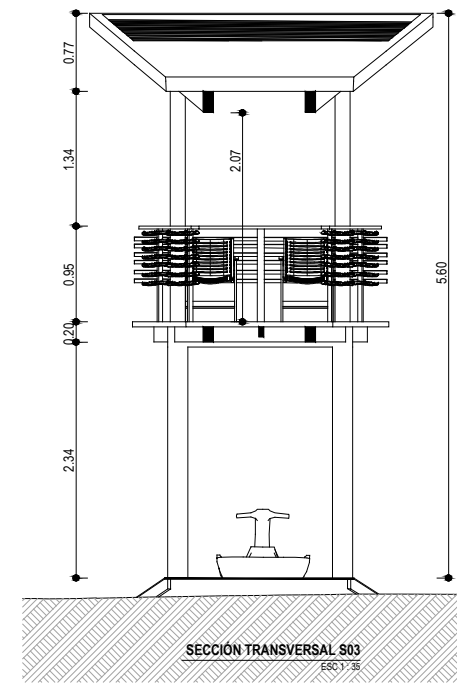
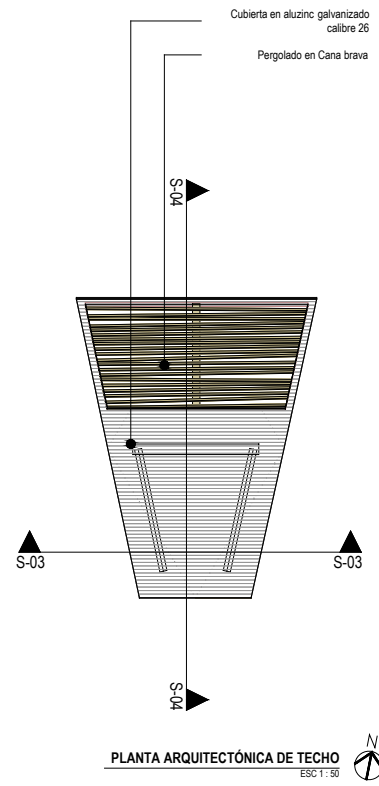
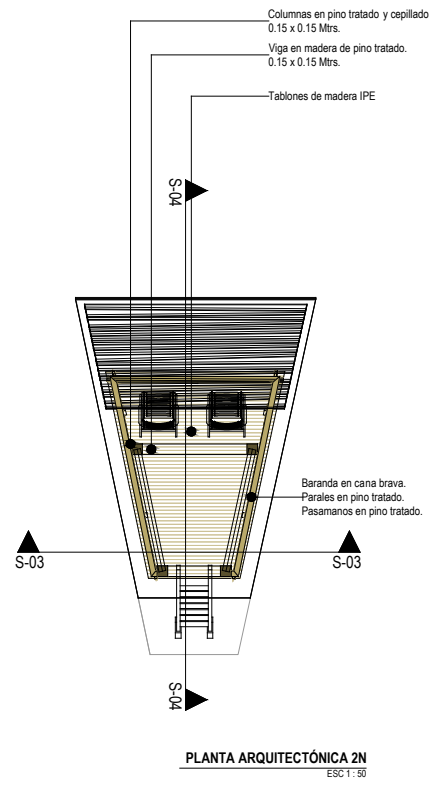
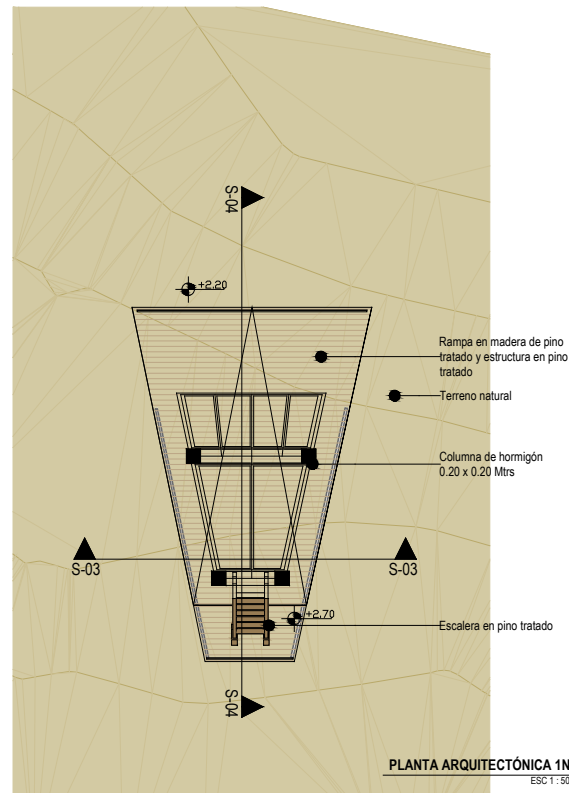

<b>NOMBRE DEL PROYECTO</b> <b>RECONSTRUCCIÓN VÍA DE ACCESO Y ESTACIONAMIENTO VEHICULAR EN PLAYA MACAO, PROVINCIA LA ALTAGRACIA</b>		
DIRECCION EJECUTIVA <b>Arq. Sixto Brea Ricourt</b> Director Ejecutivo CEIZTUR	SUPERVISION: <b>Ing. Elizabeth Peralta</b> Encargada del Depto. de Ingeniería	DISEÑO ESTRUCTURAL: <b>Ing. Bethania Viñas</b> Encargada de Edificaciones

<b>AREA DE INTERVENCION</b> <b>MACAO, PROVINCIA LA ALTAGRACIA</b>
DISEÑO ELECTRICO: <b>Ing. Manuel Ortega</b> Ingeniero Electromecánico

<b>CONTENIDO DE LA HOJA :</b> <b>TORRE DE VIGILANCIA</b>
DISEÑO SANITARIO: <b>Ing. Emil Suarez</b> Ingeniero Sanitario
INTERVENCION DE DISEÑO: Depto de Ingeniería

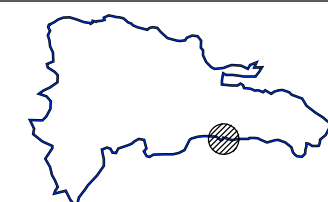

MAYO 2021  
**A-01**  
**04**





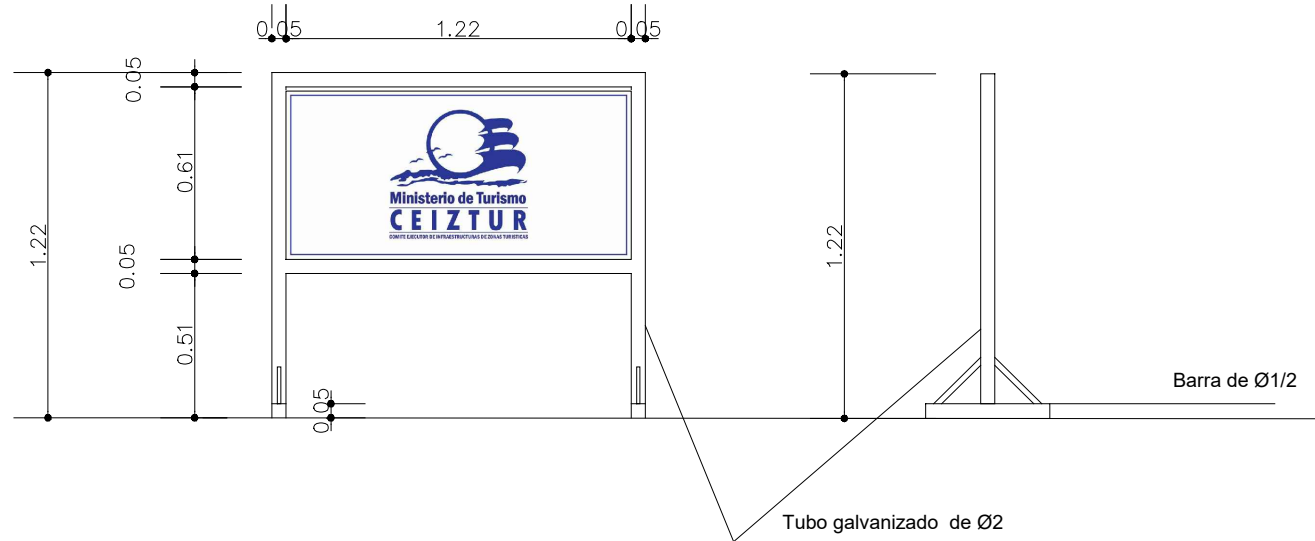

<b>NOMBRE DEL PROYECTO</b>		<b>AREA DE INTERVENCION</b>		<b>CONTENIDO DE LA HOJA :</b>	
<b>RECONSTRUCCIÓN VÍA DE ACCESO Y ESTACIONAMIENTO VEHICULAR EN PLAYA MACAO, PROVINCIA LA ALTAGRACIA</b>		<b>MACAO, PROVINCIA LA ALTAGRACIA</b>		<ul style="list-style-type: none"> <li>• DETALLE SEÑALIZACIÓN DE OBRA</li> <li>• ARTE DE SEÑALIZACIÓN DE OBRA</li> </ul>	
<small>DIRECCION EJECUTIVA</small> <b>Arq. Sixto Brea Ricourt</b> <small>Director Ejecutivo CEIZTUR</small>	<small>SUPERVISION:</small> <b>Ing. Elizabeth Peralta</b> <small>Encargada del Depto. de Ingenieria</small>	<small>DISEÑO ESTRUCTURAL:</small> <b>Ing. Bethania Viñas</b> <small>Encargada de Edificaciones</small>	<small>DISEÑO ELECTRICO:</small> <b>Ing. Manuel Ortega</b> <small>Ingeniero Electromecánico</small>	<small>DISEÑO SANITARIO:</small> <b>Ing. Emil Suarez</b> <small>Ingeniero Sanitario</small>	<small>INTERVENCION DE DISEÑO:</small> _____ <small>Depto de Ingenieria</small>

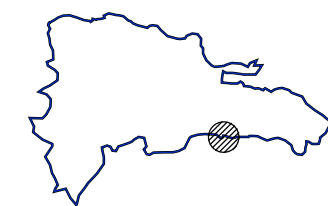

MAYO 2021

A-04  
04

ESPECIFICACIONES GENERALES

RESISTENCIAS UTILIZADAS PARA LOS DISEÑOS FUERON LAS SIGUIENTES:

	$F_c$ (Kg/cm <sup>2</sup> )	$F_y$ (Kg/cm <sup>2</sup> )
A. VIGAS, COLUMNAS Y MUROS HORMIGON	210	4,200
B. LOSAS	210	4,200
C. ZAPATAS	210	4,200
D. ZAPATAS DE MUROS MAMPOSTERIA	210	4,200
E. BLOQUES DE HORMIGON (sobre Area bruta)	70	4,200
F. HORMIGON HUECOS DE BLOQUES	180	4,200
G. MORTERO EN JUNTA DE BLOQUES	120	4,200

RECURRIMIENTOS:

	R (Cms.)
A. VIGAS, COLUMNAS Y MUROS H.A.	4.00
B. LOSAS	2.50
C. ZAPATAS	7.00

LOS GANCHOS Y DOBLEZ DE LAS ARMADURAS SE HARAN SEGUN LAS ESPECIFICACIONES DEL CODIGO ACI-318 Y DE LOS REQUISITOS DE LAS NORMAS DE LA D.C.G.R.S.

NOTA SOBRE LA ESTRUCTURA METALICA:  
 1.1- EL ACERO DE LA ESTRUCTURA METALICA SERA A36 ( $f_y=36,000$  psi)  
 1.2- LA SOLDADURA SERA E70-XX.

LONGITUD DE EMPALME DE BARRAS CORRUGADAS RECURRIMIENTOS:

DIAMETRO DE LA BARRA D (Pulg.)	LONGITUD DE EMPALME MINIMA Le (Cms.)
1"	120.00
3/4"	100.00
1/2"	50.00
3/8"	40.00

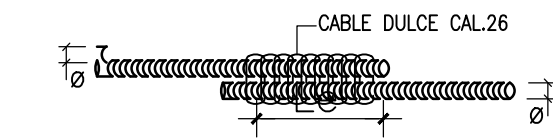

SOLAPE A TENSION: LOS SOLAPES DEBERAN COLOCARSE ESCALONADOS Y LA SECCION DE ESFUERZO MINIMO A TENSION.

NOTAS:  
 A. EMPALMES EN VIGAS Y LOSAS:  
 A.1 LOS EMPALMES EN EL ACERO INFERIOR SE HARAN EN LOS TERCIOS EXTREMOS.  
 A.2 LOS EMPALMES EN ACERO SUPERIOR SE HARAN EN EL TERCIO MEDIO.  
 A.3 EN AMBOS CASOS (A.1) Y (A.2) SE EVITARAN HACER EMPALMES A MAS DEL 50% DE LAS BARRAS DE UNA SECCION TRANSVERSAL CUALQUIERA.

B. EMPALMES EN COLUMNAS Y MUROS:  
 B.1 LOS EMPALMES EN COLUMNAS Y MUROS SE HARAN SOLO EN TERCIO MEDIO DE LA ALTURA DE LA COLUMNA.  
 B.2 SE EVITARA HACER EMPALMES A MAS DEL 50% DEL TOTAL DE LAS BARRAS DE UNA SECCION TRANSVERSAL CUALQUIERA.

C. PARA AMBOS CASOS (A) Y (B) LOS EMPALMES SE HARAN UTILIZANDO ALAMBRE DULCE CALIBRE 26.

DETALLES DE DOBLECES DE ARMADURA: ESTRIBOS DE VIGAS Y COLUMNAS, Y LONGITUD DE GANCHO STANDARD.

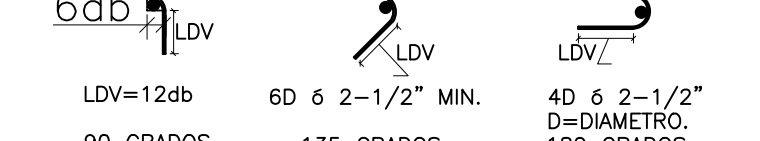

DIAMETRO BARRA A 180°	GANCHO A 90°	GANCHO A 135°	GANCHO
(#3) #3/8", db=0.375	12db=4.50 Ptg.	8db=3.00 Ptg.	6db=2.25 Ptg.
(#4) #1/2", db=0.500	12db=6.00 Ptg.	8db=4.00 Ptg.	6db=3.00 Ptg.
(#6) #3/4", db=0.750	12db=9.00 Ptg.	8db=6.00 Ptg.	6db=4.50 Ptg.
(#8) #1", db=1.000	12db=12.00 Ptg.	8db=8.00 Ptg.	6db=6.00 Ptg.
(#10) #1 1/4", db=1.250	8db=10.00 Ptg.	6db=7.50 Ptg.	4db=7.00 Ptg.

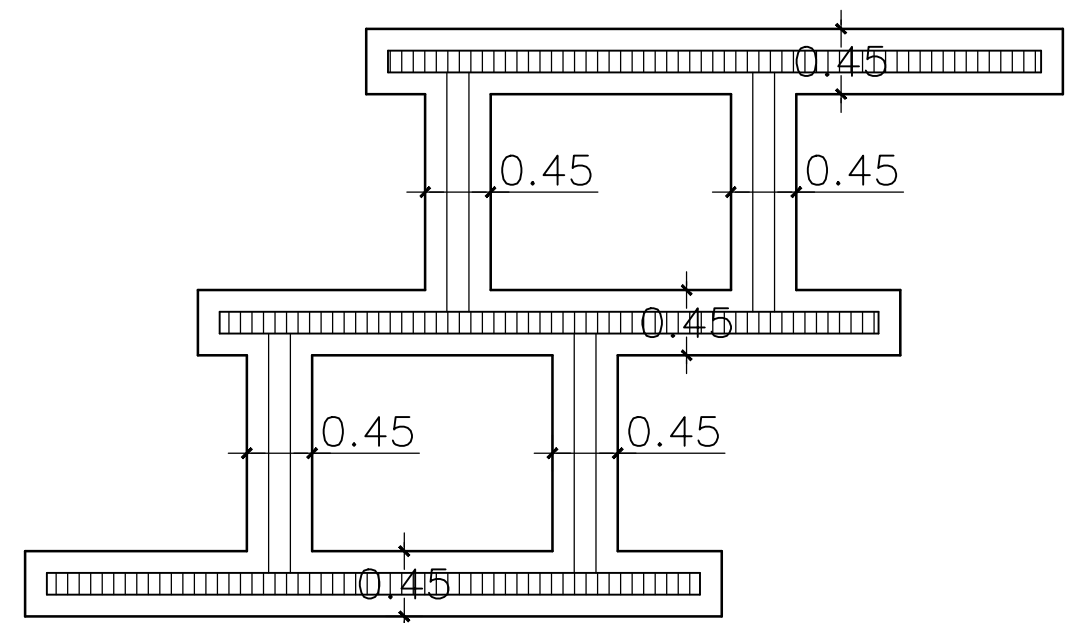

2 PLANTA DE FUNDACIONES  
E-1 / ESC. 1:50

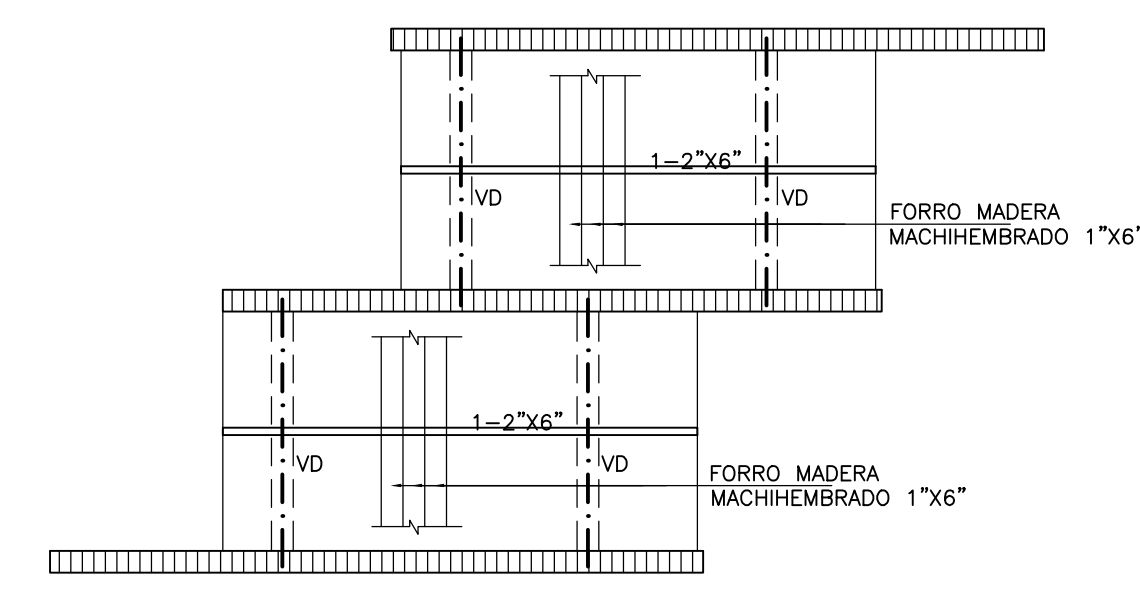

2 PLANTA ESTRUCTURAL TECHO  
E-1 / ESC. 1:50

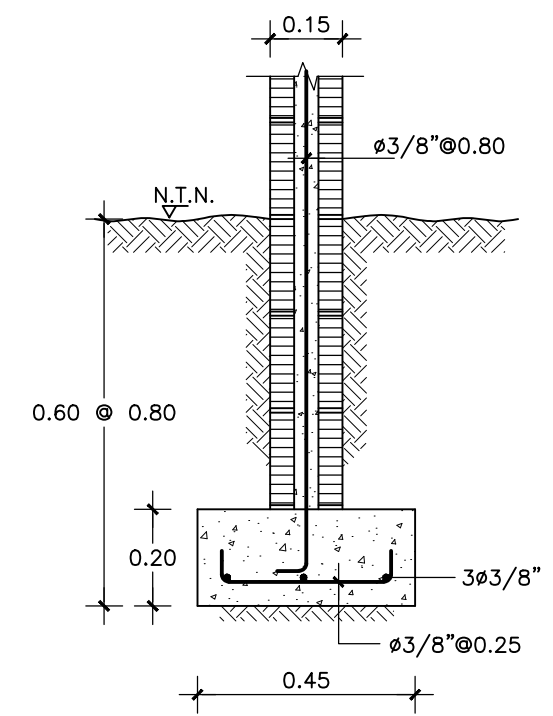

6 ZAPATA DE MUROS DE 0.15  
E-1 / ESCALA 1:15

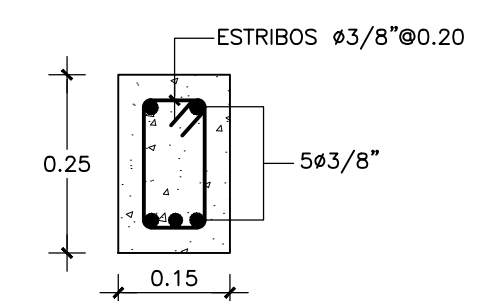

7 VIGA DINTEL VD  
E-1 / ESCALA 1:10

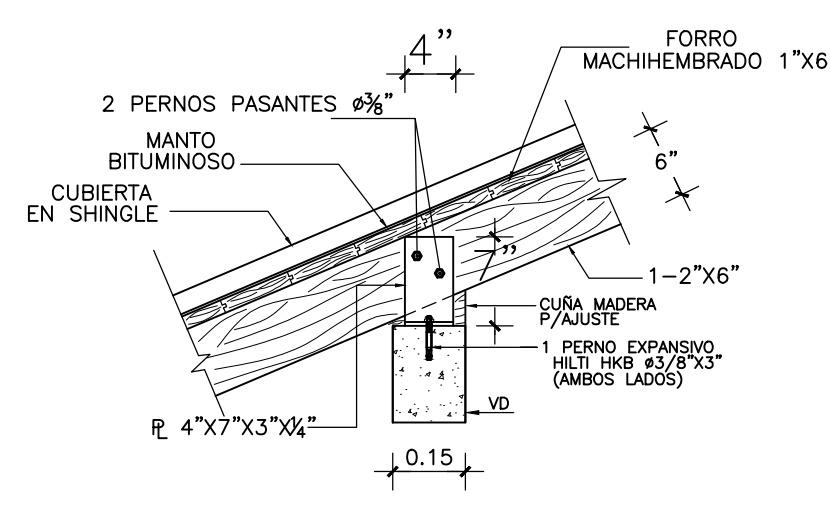

9 DET. UNION VIGAS MADERA CON VIGAS H.A.  
E-1 / ESCALA 1:15

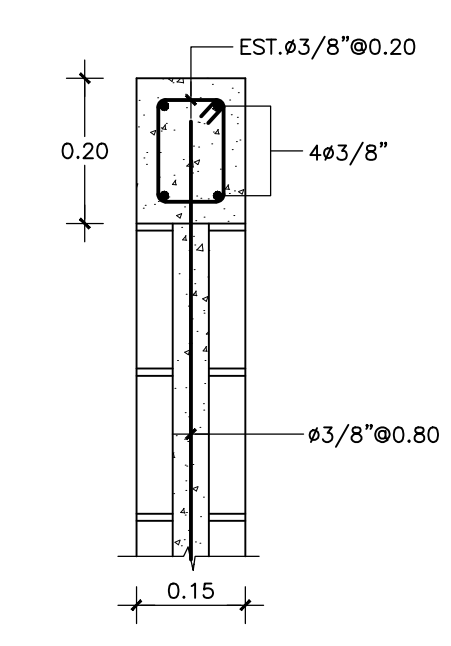

5 VIGA AMARRE VA ESCALA 1:15  
E-1 / CORONACION MUROS

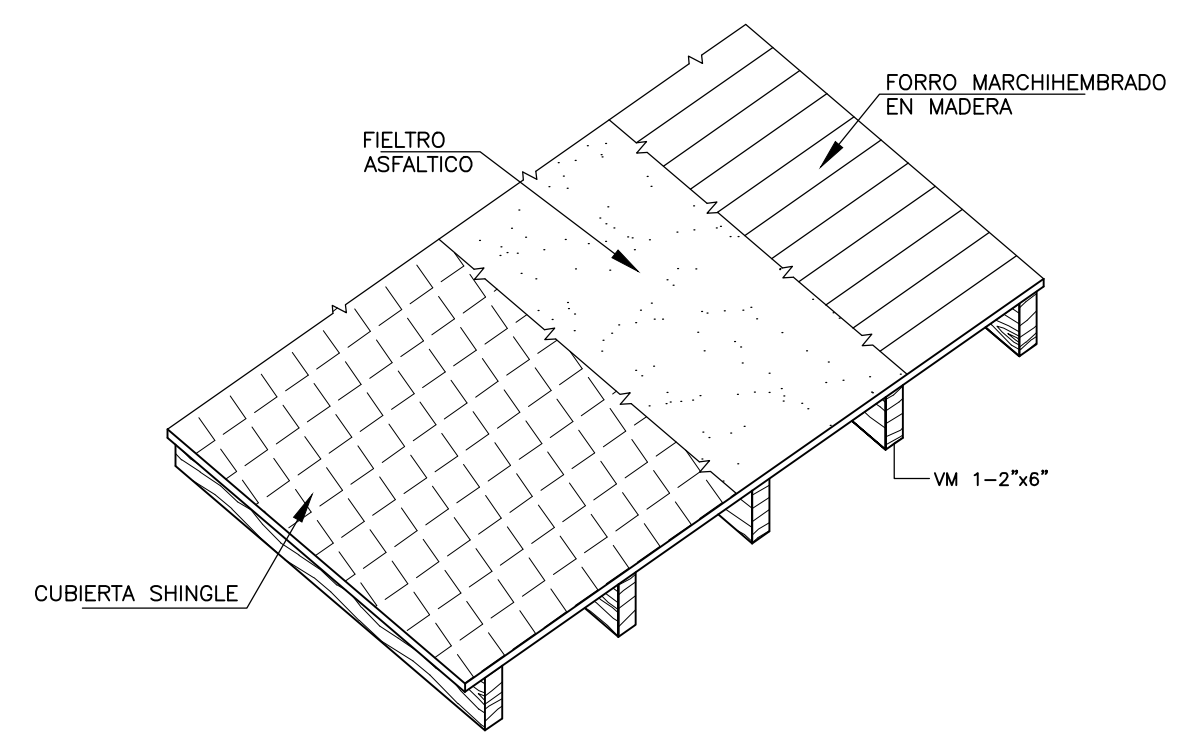

12 DETALLE GENERICO CUBIERTA DE TECHO  
E-1 / NO ESCALA

2 MADERA: PINO TRATADO AMERICANO

- A.- CARACTERISTICAS DE LA MADERA:  
 1.-ESFUERZOS ADMISIBLES:  
 1.1- COMPRESION PARALELA A LA VETA:  
 1.2- TRACCION PARALELA A LA VETA  
 1.3- CORTANTE HORIZONTAL  
 1.4- COMPRESION PERPENDICULAR A LA VETA C=1,200 Libras/Pulg2  
 2.-MODULO DE ELASTICIDAD f=1,200 Libras/Pulg2  
 3.-PESO ESPECIFICO fv=120 Libras/Pulg2  
 fc=390 Libras/Pulg2  
 E=1,760,000 Libras/Pulg2  
 M= 40 LBS/PIE3
- B.- ACERO PARA CONEXIONES MADERA  
 1.- LAS TOLAS USADAS EN LAS CONEXIONES SERAN ACERO A36 ( $F_y=36,000$  LBS/PULG2)  
 2.- LOS ANGULARES UTILIZADOS COMO PLETINA SERAN: ACERO A36 ( $F_y=36,000$  LBS/PULG2).  
 3.- EN CASO DE USO DE SOLDADURA SE REALIZARA CON ELECTRODO E-70-XX  
 4.- LOS PERNOS DE SUJECION DEBERAN DESARROLLAR LA CAPACIDAD PARA UN TIPO A307  
 5.- LOS PERNOS DE ANCLAJE SERAN ACERO  $F_y=2,800$  KG/CM2  
 6.- TODA LA ESTRUCTURA ESTARA EXPUESTA AL SALITRE MARINO POR LO QUE TODAS LAS TOLAS, CLAVOS, PERNOS DE ANCLAJE Y TORNILLOS DEBEN SER GALVANIZADOS.

3 ESFUERZO ADMISIBLE DEL TERRENO: EL ESFUERZO ADMISIBLE DEL TERRENO SERA DE  $F_t=2.00$ kg/cm2 (ASUMIDO)



NOMBRE DEL PROYECTO		AREA DE INTERVENCION		CONTENIDO DE LA HOJA :	
RECONSTRUCCION VIA DE ACCESO Y ESTACIONAMIENTO VEHICULAR EN PLAYA MACAO, PROVINCIA LA ALTAGRACIA		MACAO, PROVINCIA LA ALTAGRACIA		BAÑOS • PLANTAS Y DETALLES ESTRUCTURALES	
DIRECCION EJECUTIVA Arq. Sixto Brea Ricourt Director Ejecutivo CEIZTUR	SUPERVISION: Ing. Elizabeth Peralta Encargada del Depto. de Ingenieria	DISEÑO ESTRUCTURAL: Ing. Bethania Viñas Encargada de Edificaciones	DISEÑO ELECTRICO: Ing. Manuel Ortega Ingeniero Electromecánico	DISEÑO SANITARIO: Ing. Emil Suarez Ingeniero Sanitario	INTERVENCION DE DISEÑO: Depto de Ingenieria

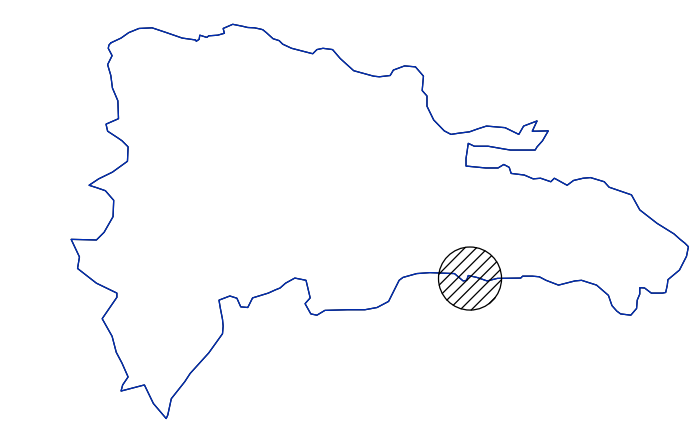

MAYO 2021  
**E-01**  
**02**

ESPECIFICACIONES GENERALES

RESISTENCIAS UTILIZADAS PARA LOS DISEÑOS FUERON LAS SIGUIENTES:

	$F_c$ (Kg/cm <sup>2</sup> )	$F_y$ (Kg/cm <sup>2</sup> )
A. VIGAS, COLUMNAS Y MUROS HORMIGON	210	4,200
B. LOSAS	210	4,200
C. ZAPATAS	210	4,200
D. ZAPATAS DE MUROS MAMPOSTERIA	210	4,200
E. BLOQUES DE HORMIGON (sobre Area bruta)	70	4,200
F. HORMIGON HUECOS DE BLOQUES	180	4,200
G. MORTERO EN JUNTA DE BLOQUES	120	4,200

RECURRIMIENTOS:

	R (Cms.)
A. VIGAS, COLUMNAS Y MUROS H.A.	4.00
B. LOSAS	2.50
C. ZAPATAS	7.00

LOS GANCHOS Y DOBLEZ DE LAS ARMADURAS SE HARAN SEGUN LAS ESPECIFICACIONES DEL CODIGO ACI-318 Y DE LOS REQUISITOS DE LAS NORMAS DE LA D.G.C.R.S.

NOTA SOBRE LA ESTRUCTURA METALICA:  
 1.1- EL ACERO DE LA ESTRUCTURA METALICA SERA A36 ( $f_y=36,000$  psi)  
 1.2- LA SOLDADURA SERA E70-XX.

LONGITUD DE EMPALME DE BARRAS CORRUGADAS RECURRIMIENTOS:

DIAMETRO DE LA BARRA D (Pulg.)	LONGITUD DE EMPALME MINIMA Le (Cms.)
1"	120.00
3/4"	100.00
1/2"	50.00
3/8"	40.00

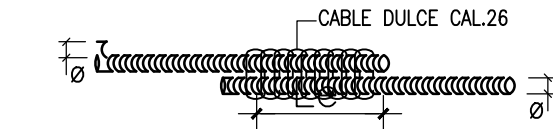

SOLAPE A TENSION: LOS SOLAPES DEBERAN COLOCARSE ESCALONADOS Y LA SECCION DE ESFUERZO MINIMO A TENSION.  $L_e$  = LONGITUD DE DESARROLLO Y DE EMPALME PARA PAQUETES.

NOTAS:  
 A. EMPALMES EN VIGAS Y LOSAS:  
 A.1 LOS EMPALMES EN EL ACERO INFERIOR SE HARAN EN LOS TERCIOS EXTREMOS.  
 A.2 LOS EMPALMES EN ACERO SUPERIOR SE HARAN EN EL TERCIO MEDIO.  
 A.3 EN AMBOS CASOS (A.1) Y (A.2) SE EVITARAN HACER EMPALMES A MAS DEL 50% DE LAS BARRAS DE UNA SECCION TRANSVERSAL CUALQUIERA.

B. EMPALMES EN COLUMNAS Y MUROS:  
 B.1 LOS EMPALMES EN COLUMNAS Y MUROS SE HARAN SOLO EN TERCIO MEDIO DE LA ALTURA DE LA COLUMNA.  
 B.2 SE EVITARA HACER EMPALMES A MAS DEL 50% DEL TOTAL DE LAS BARRAS DE UNA SECCION TRANSVERSAL CUALQUIERA.

C. PARA AMBOS CASOS (A) Y (B) LOS EMPALMES SE HARAN UTILIZANDO ALAMBRE DULCE CALIBRE 26.

DETALLES DE DOBLECES DE ARMADURA: ESTRIBOS DE VIGAS Y COLUMNAS, Y LONGITUD DE GANCHO STANDARD.



DIAMETRO BARRA A 180°	GANCHO A 90°	GANCHO A 135°	GANCHO
(#3) #3/8", db=0.375	12db=4.50 Plg.	8db=3.00 Plg.	6db=2.25 Plg.
(#4) #1/2", db=0.500	12db=6.00 Plg.	8db=4.00 Plg.	6db=3.00 Plg.
(#6) #3/4", db=0.750	12db=9.00 Plg.	8db=6.00 Plg.	6db=4.50 Plg.
(#8) #1", db=1.000	12db=12.00 Plg.	8db=8.00 Plg.	6db=6.00 Plg.
(#10) #1 1/4", db=1.250	8db=10.00 Plg.	6db=7.50 Plg.	4db=7.00 Plg.

2 MADERA: PINO TRATADO AMERICANO

A.- CARACTERISTICAS DE LA MADERA:

- ESFUERZOS ADMISIBLES:
  - COMPRESION PARALELA A LA VETA:
  - TRACCION PARALELA A LA VETA
  - CORTANTE HORIZONTAL
  - COMPRESION PERPENDICULAR A LA VETA  $C=1,200$  Libras/Pulg<sup>2</sup>
- MODULO DE ELASTICIDAD  $f=1,200$  Libras/Pulg<sup>2</sup>
- PESO ESPECIFICO  $f_v=120$  Libras/Pulg<sup>2</sup>  
 $f_c=390$  Libras/Pulg<sup>2</sup>  
 $E=1,760,000$  Libras/Pulg<sup>2</sup>

B.- ACERO PARA CONEXIONES MADERA  $M=40$  LBS/PIE<sup>3</sup>

- LAS TOLAS USADAS EN LAS CONEXIONES SERAN ACERO A36 ( $F_y=36,000$  LBS/PULG<sup>2</sup>)
- LOS ANGULARES UTILIZADOS COMO PLETINA SERAN: ACERO A36 ( $F_y=36,000$  LBS/PULG<sup>2</sup>).
- EN CASO DE USO DE SOLDADURA SE REALIZARA CON ELECTRODO E-70-XX
- LOS PERNOS DE SUJECION DEBERAN DESARROLLAR LA CAPACIDAD PARA UN TIPO A307
- LOS PERNOS DE ANCLAJE SERAN ACERO  $F_y=2,800$  KG/CM<sup>2</sup>
- TODA LA ESTRUCTURA ESTARA EXPUESTA AL SALITRE MARINO POR LO QUE TODAS LAS TOLAS, CLAVOS, PERNOS DE ANCLAJE Y TORNILLOS DEBEN SER GALVANIZADOS.

3 ESFUERZO ADMISIBLE DEL TERRENO: EL ESFUERZO ADMISIBLE DEL TERRENO SERA DE  $F_t=2.00$  Kg/cm<sup>2</sup> (ASUMIDO)

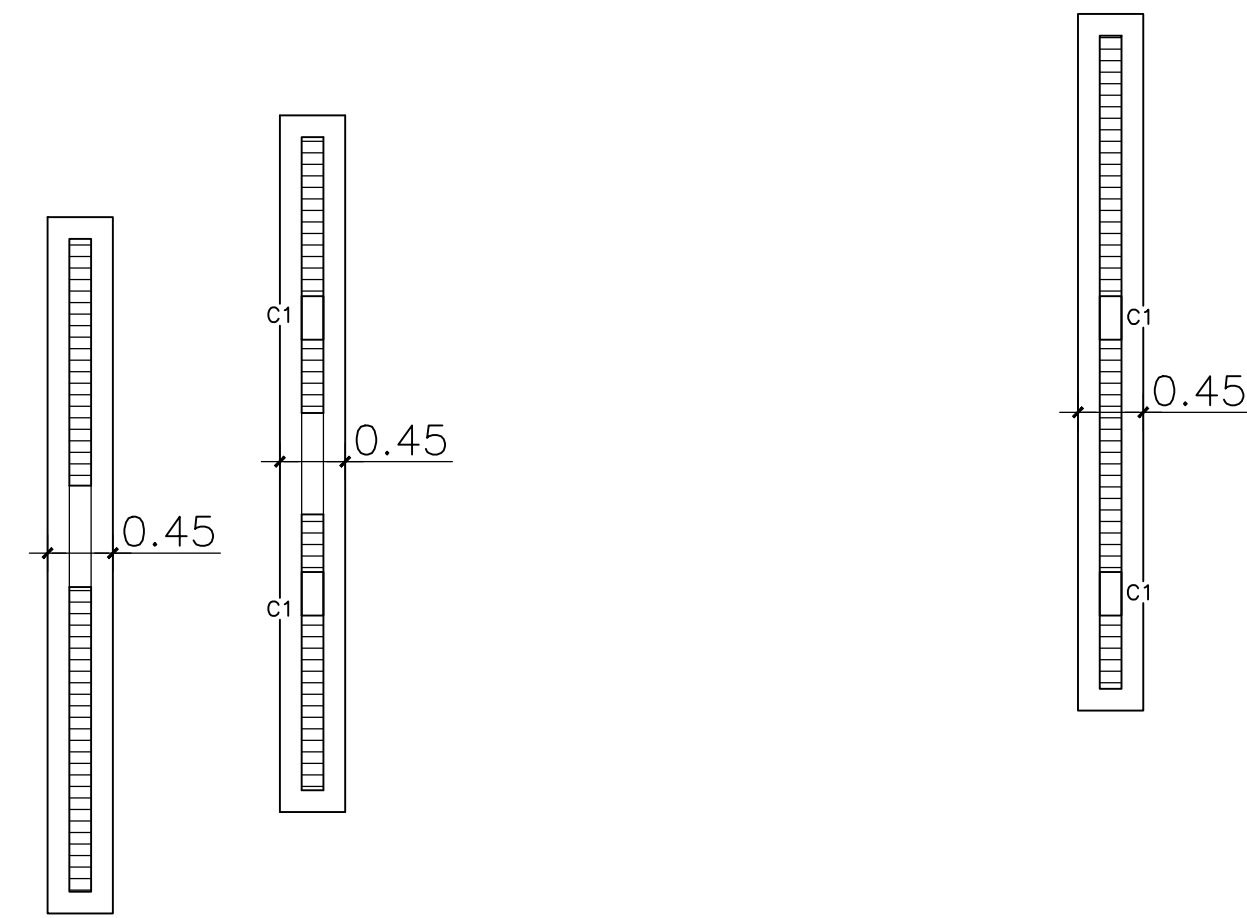

2 PLANTA DE FUNDACIONES ESC. 1:50

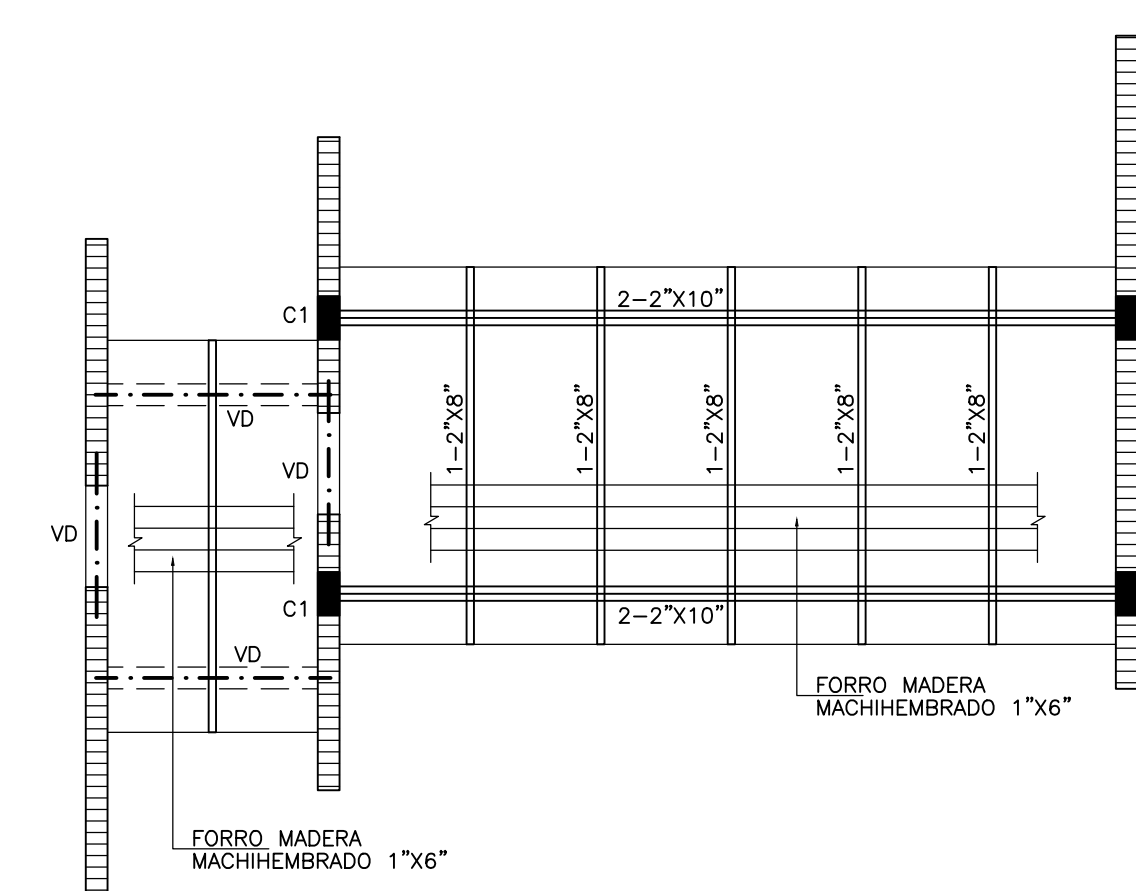

2 PLANTA ESTRUCTURAL DE TECHO ESC. 1:50

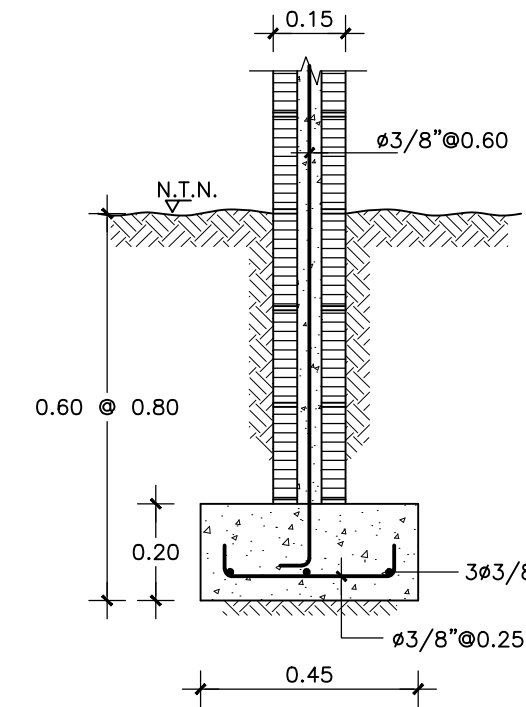

6 ZAPATA DE MUROS DE 0.15 ESCALA 1:15

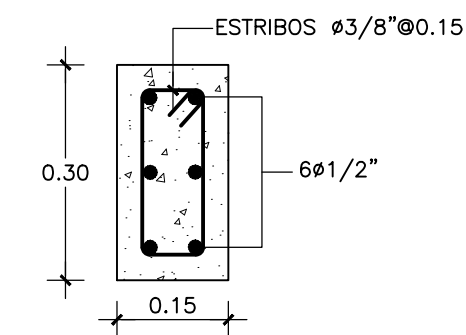

7 COLUMNA AMARRE C1 ESCALA 1:10

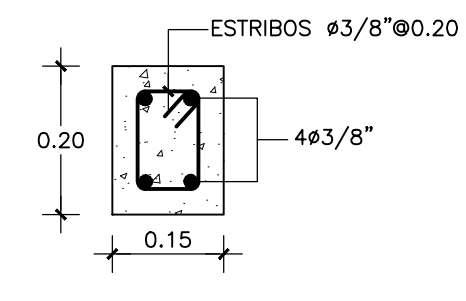

7 VIGA AMARRE ESCALA 1:10 E-1/A MITAD ALTURA DE MUROS

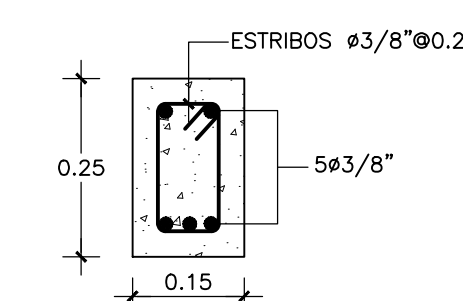

7 VIGA DINTEL VD ESCALA 1:10

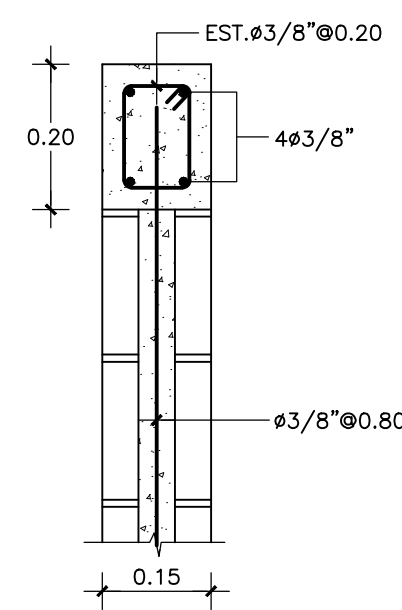

5 VIGA AMARRE VA ESCALA 1:15 E-1 CORONACION MUROS

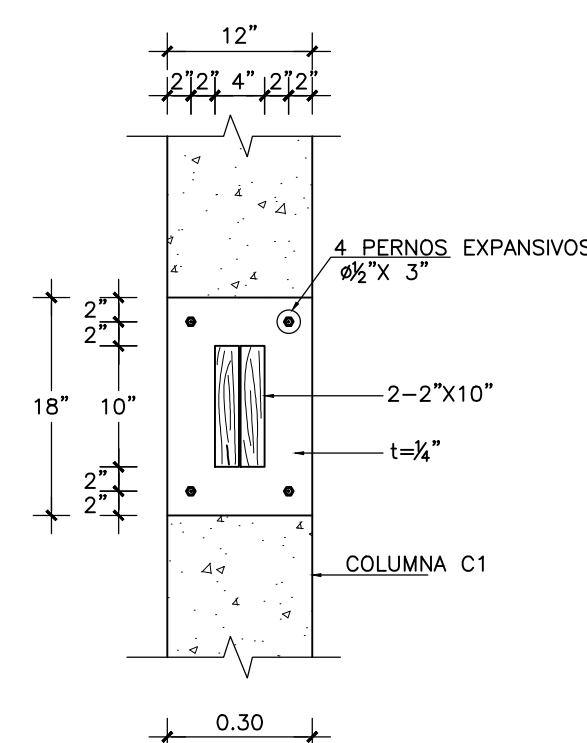

7 UNION VIGA MADERA 2-2"X10" ESCALA 1:15 E-1/A COLUMNA C1

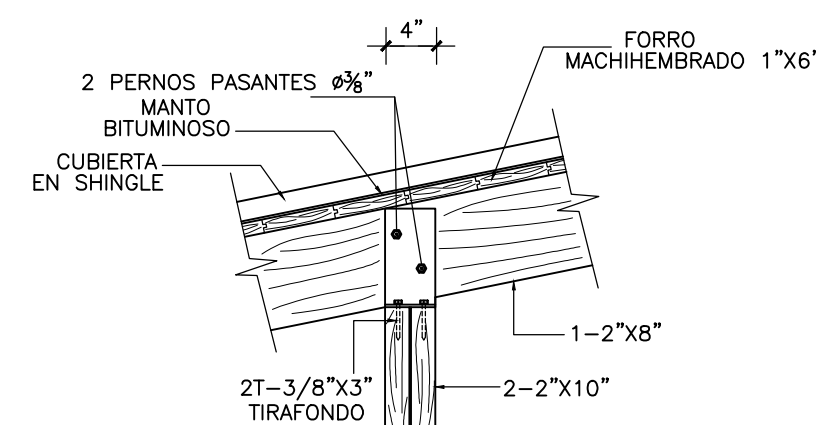

7 UNION VIGA MADERA 2-2"X10" ESCALA 1:15 E-1/A 1-2"X8"

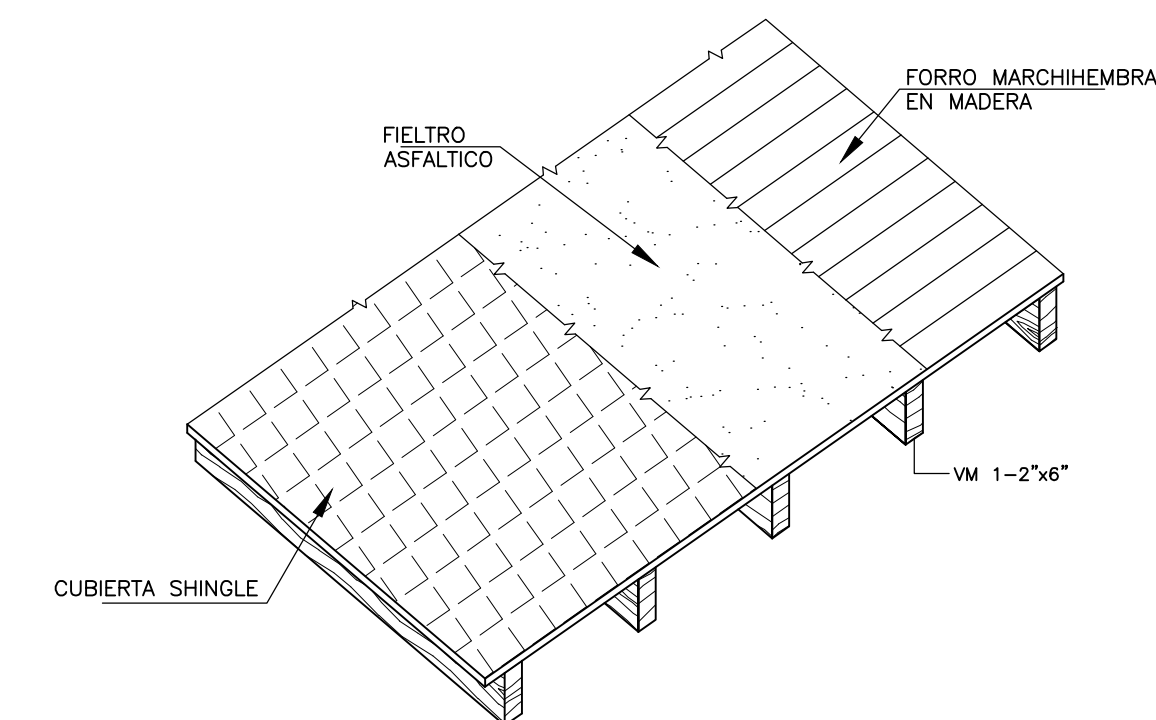

12 DETALLE GENERICO CUBIERTA DE TECHO ESCALA NO ESCALA



NOMBRE DEL PROYECTO  
**RECONSTRUCCIÓN VIA DE ACCESO Y ESTACIONAMIENTO VEHICULAR EN PLAYA MACAO, PROVINCIA LA ALTAGRACIA**

AREA DE INTERVENCION  
**MACAO, PROVINCIA LA ALTAGRACIA**

CONTENIDO DE LA HOJA :  
 GARITA ENTRADA  
 • PLANTAS Y DETALLES ESTRUCTURALES  
 • PERSPECTIVAS CONSTRUCTIVAS

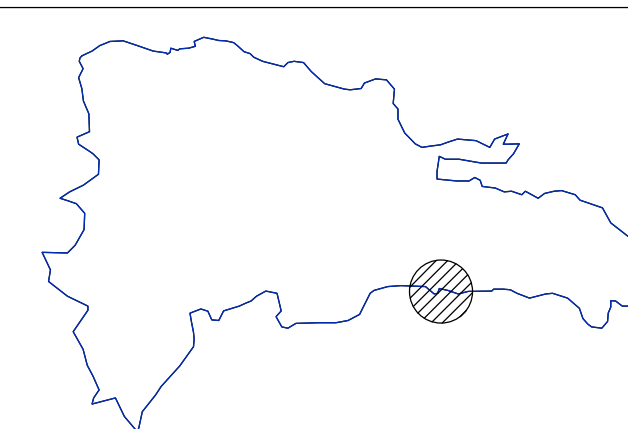

MAYO 2021  
**E-02**  
**02**

DIRECCION EJECUTIVA  
**Arq. Sixto Brea Ricourt**  
 Director Ejecutivo CEIZTUR

SUPERVISION:  
**Ing. Elizabeth Peralta**  
 Encargada del Depto. de Ingenieria

DISEÑO ESTRUCTURAL:  
**Ing. Bethania Viñas**  
 Encargada de Edificaciones

DISEÑO ELECTRICO:  
**Ing. Manuel Ortega**  
 Ingeniero Electromecánico

DISEÑO SANITARIO:  
**Ing. Emil Suarez**  
 Ingeniero Sanitario

INTERVENCION DE DISEÑO:  
 Depto de Ingenieria

ESPECIFICACIONES GENERALES

MATERIALES:  
 LA RESISTENCIAS UTILIZADAS PARA LOS DISEÑOS FUERON LAS SIGTES:

A. VIGAS, COLUMNAS Y MUROS HORMIGON	210	4,200
B. LOSAS	210	4,200
C. ZAPATAS	210	4,200
D. ZAPATAS DE MUROS MAMPOSTERIA	210	4,200
E. BLOQUES DE HORMIGON (excl. Area bruta)	70	4,200
F. HORMIGON HUECOS DE BLOQUES	180	4,200
G. MORTERO EN JUNTA DE BLOQUES	120	4,200

RECURRIMIENTOS:

A. VIGAS, COLUMNAS Y MUROS H.A.	R (Cms.)
B. LOSAS	4.00
C. ZAPATAS	2.50
D. ZAPATAS	7.00

LOS GANCHOS Y DOBLEZ DE LAS ARMADURAS SE HARAN SEGUN LAS ESPECIFICACIONES DEL CODIGO ACI-318 Y DE LOS REQUISITOS DE LAS NORMAS DE LA D.C.C.R.S.

NOTA SOBRE LA ESTRUCTURA METALICA:  
 1.1- EL ACERO DE LA ESTRUCTURA METALICA SERA A36 (fy=36,000 psi)  
 1.2- LA SOLDADURA SERA E70-XX.

LONGITUD DE EMPALME DE BARRAS CORRUGADAS RECURRIMIENTOS:

DIAMETRO DE LA BARRA D (Pulg.)	LONGITUD DE EMPALME MINIMA Le (Cms.)
1"	120.00
3/4"	100.00
1/2"	50.00
3/8"	40.00

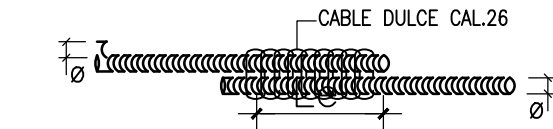

SOLAPE A TENSION:  
 LOS SOLAPES DEBERAN COLOCARSE ESCALONADOS Y LA SECCION DE ESFUERZO MINIMO A TENSION.

NOTAS:

- A. EMPALMES EN VIGAS Y LOSAS:  
 A.1 LOS EMPALMES EN EL ACERO INFERIOR SE HARAN EN LOS TERCIOS EXTREMOS.  
 A.2 LOS EMPALMES EN ACERO SUPERIOR SE HARAN EN EL TERCIO MEDIO.  
 A.3 EN AMBOS CASOS (A.1) Y (A.2) SE EVITARAN HACER EMPALMES A MAS DEL 50% DE LAS BARRAS DE UNA SECCION TRANSVERSAL CUALQUIERA.

- B. EMPALMES EN COLUMNAS Y MUROS:  
 B.1 LOS EMPALMES EN COLUMNAS Y MUROS SE HARAN SOLO EN TERCIO MEDIO DE LA ALTURA DE LA COLUMNA.  
 B.2 SE EVITARA HACER EMPALMES A MAS DEL 50% DEL TOTAL DE LAS BARRAS DE UNA SECCION TRANSVERSAL CUALQUIERA.

C. PARA AMBOS CASOS (A) Y (B) LOS EMPALMES SE HARAN UTILIZANDO ALAMBRE DULCE CALIBRE 26.

DETALLES DE DOBLEZ DE ARMADURA:  
 ESTRIBOS DE VIGAS Y COLUMNAS, Y LONGITUD DE GANCHO STANDARD.



DIAMETRO BARRA	GANCHO A 90°	GANCHO A 135°	GANCHO
A 180°			
(#3) #3/8", db=0.375	12db=4.50 Plg.	8db=3.00 Plg.	6db=2.25 Plg.
(#4) #1/2", db=0.500	12db=6.00 Plg.	8db=4.00 Plg.	6db=3.00 Plg.
(#6) #3/4", db=0.750	12db=9.00 Plg.	8db=6.00 Plg.	6db=4.50 Plg.
(#8) #1", db=1.000	12db=12.00 Plg.	8db=8.00 Plg.	6db=6.00 Plg.
(#10) #1 1/4", db=1.250	8db=10.00 Plg.	6db=7.50 Plg.	4db=7.00 Plg.

2 MADERA: PINO TRATADO AMERICANO

- A.- CARACTERISTICAS DE LA MADERA:  
 1.-ESFUERZOS ADMISIBLES:  
 1.1- COMPRESION PARALELA A LA VETA:  
 1.2- TRACCION PARALELA A LA VETA  
 1.3- CORTANTE HORIZONTAL  
 1.4- COMPRESION PERPENDICULAR A LA VETA C=1,200 Libras/Pulg2  
 2.-MODULO DE ELASTICIDAD f=1,200 Libras/Pulg2  
 3.-PESO ESPECIFICO fv=120 Libras/Pulg2  
 fc=390 Libras/Pulg2  
 E=1,760,000 Libras/Pulg2  
 M= 40 LBS/PIE3
- B.- ACERO PARA CONEXIONES MADERA  
 1.- LAS TOLAS USADAS EN LAS CONEXIONES SERAN ACERO A36 (Fy=36,000 LBS/PULG2)  
 2.- LOS ANGULARES UTILIZADOS COMO PLETINA SERAN: ACERO A36 (Fy=36,000 LBS/PULG2).  
 3.- EN CASO DE USO DE SOLDADURA SE REALIZARA CON ELECTRODO E-70-XX  
 4.- LOS PERNOS DE SUJECION DEBERAN DESARROLLAR LA CAPACIDAD PARA UN TIPO A307  
 5.- LOS PERNOS DE ANCLAJE SERAN ACERO Fy=2,800 KG/CM2  
 6.- TODA LA ESTRUCTURA ESTARA EXPUESTA AL SALITRE MARINO POR LO QUE TODAS LAS TOLAS, CLAVOS, PERNOS DE ANCLAJE Y TORNILLOS DEBEN SER GALVANIZADOS.

3 ESFUERZO ADMISIBLE DEL TERRENO:  
 EL ESFUERZO ADMISIBLE DEL TERRENO SERA DE Ft=2.00kg/cm2 (ASUMIDO)

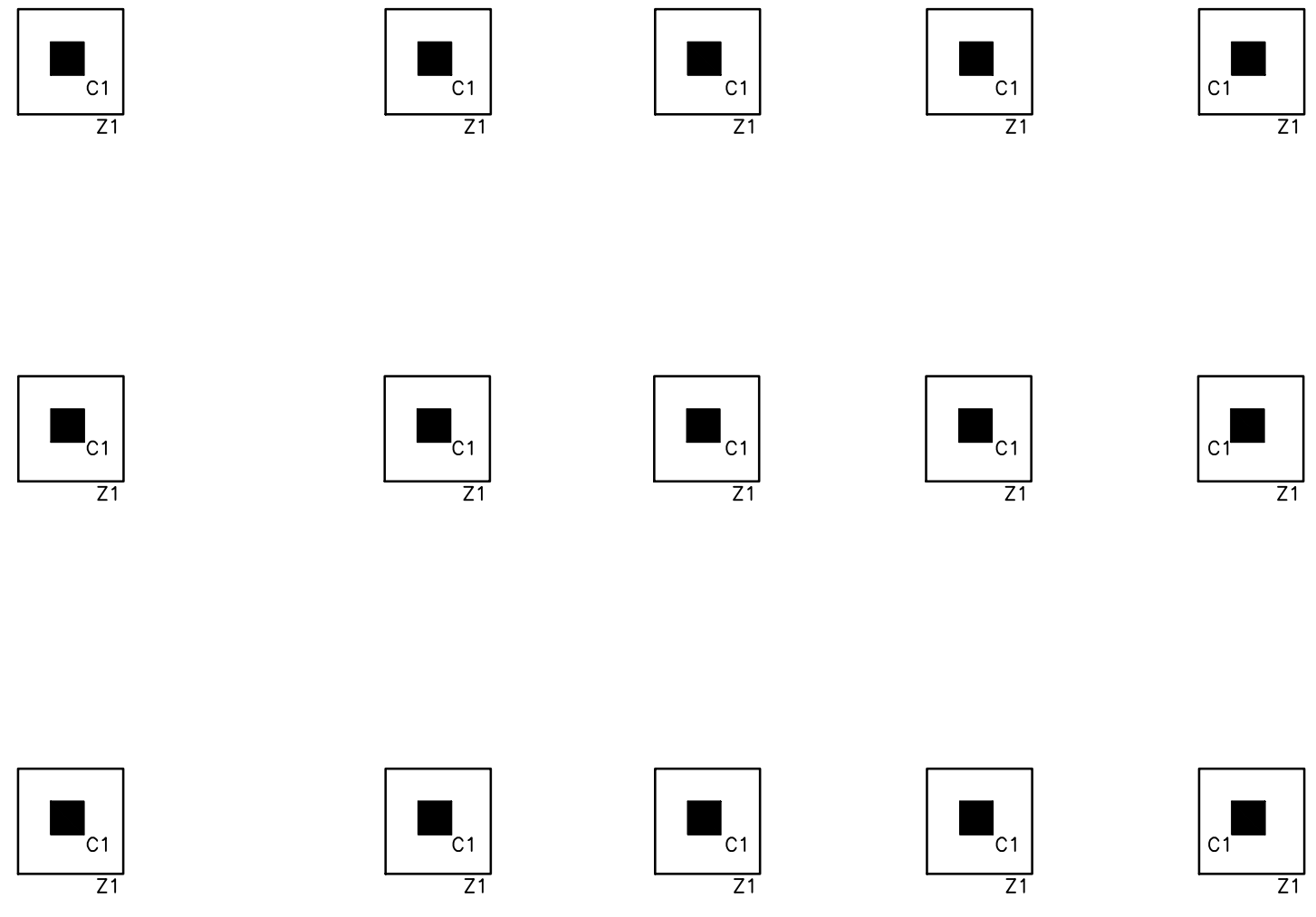

1 PLANTA DE FUNDACIONES  
 E-1 ESC. 1:50

NOTA: PARA REPLANTEO USAR PLANOS ARQUITECTONICOS

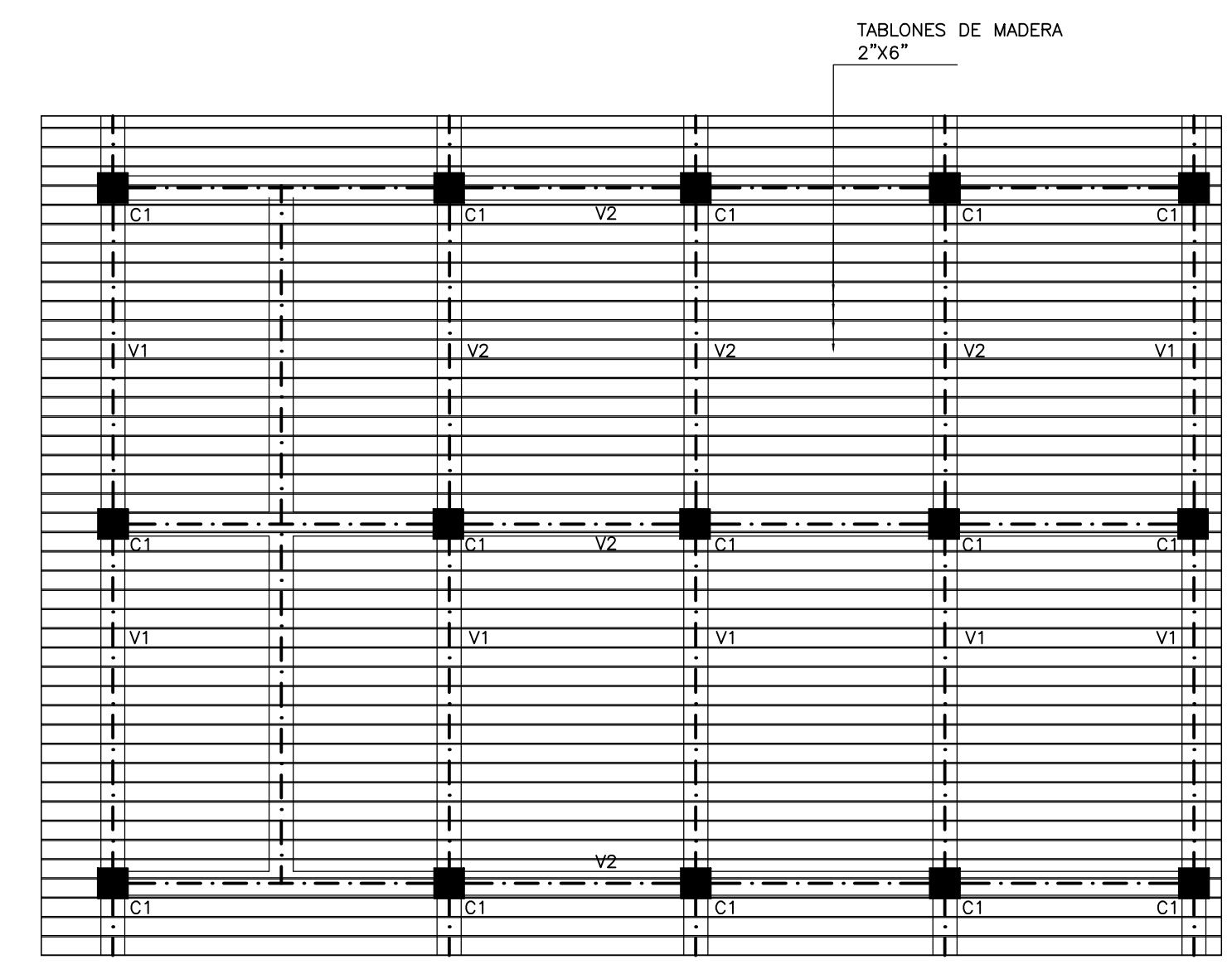

2 PLANTA ESTRUCTURAL DE PISO  
 E-1 ESC. 1:50

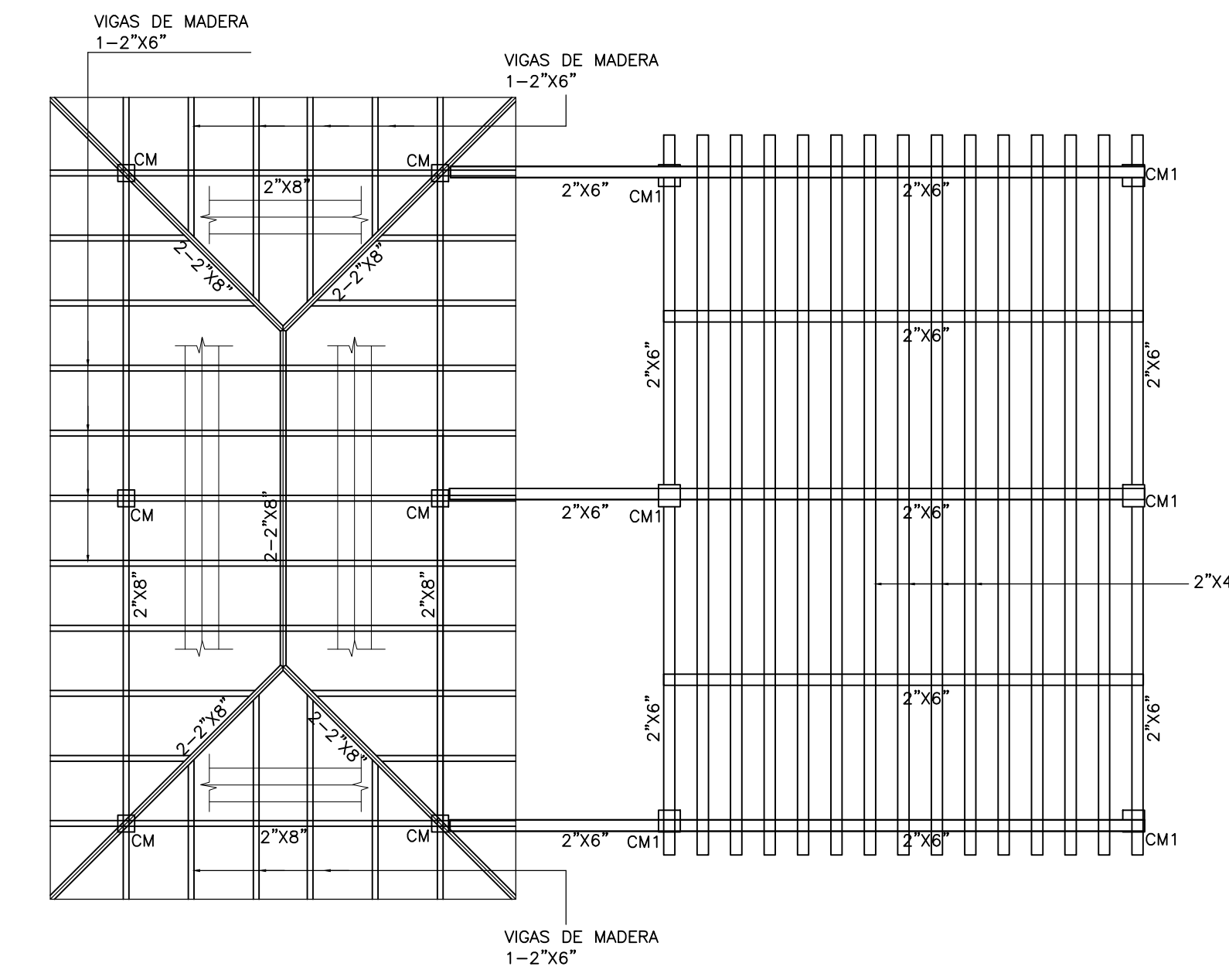

3 PLANTA ESTRUCTURAL DE TECHO  
 E-1 ESC. 1:50

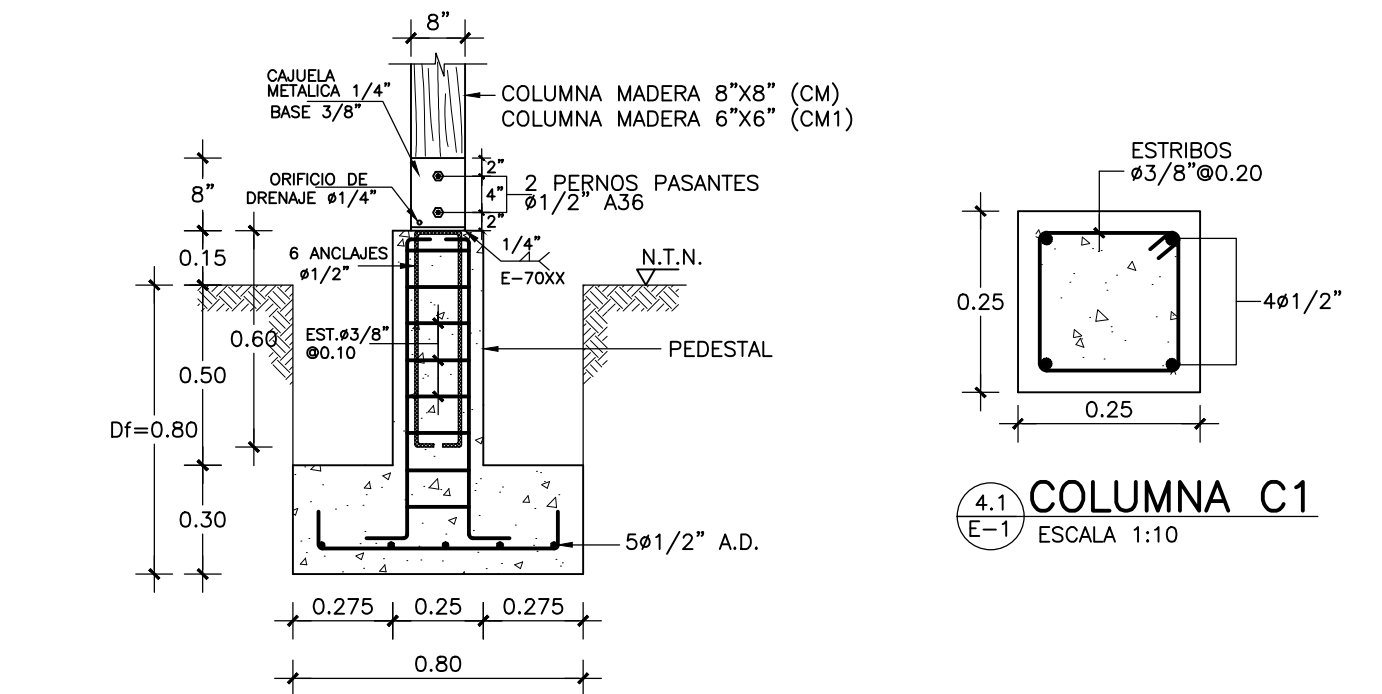

4.1 COLUMNA C1  
 E-1 ESCALA 1:10

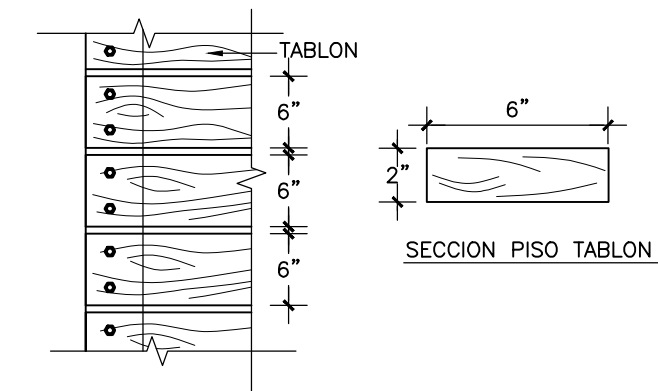

5 PISO TABLON MADERA (PLANTA)  
 E-1

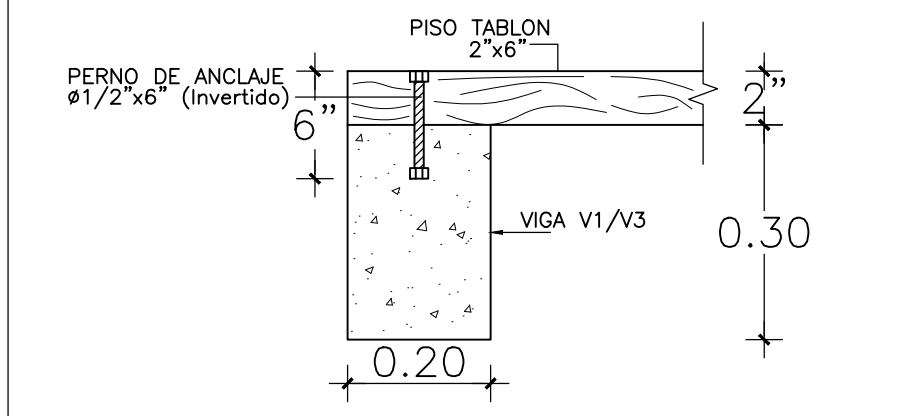

6 UNION TABLONES (PISO) CON VIGAS (EN BORDE)  
 E-1 ESCALA 1:10

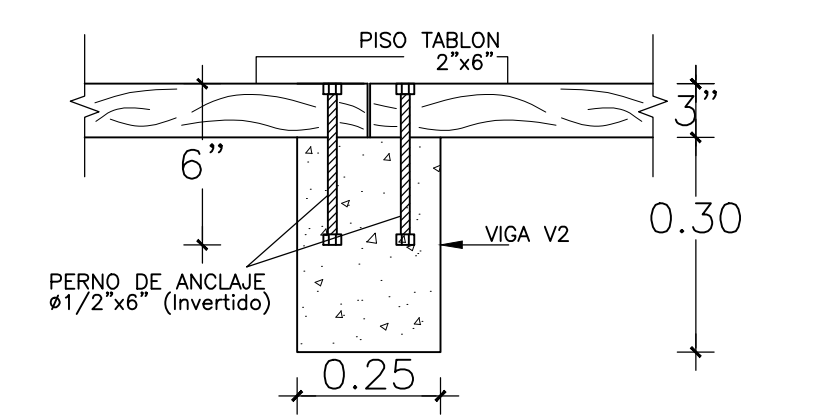

7 UNION TABLONES (PISO) CON VIGA INTERMEDIA  
 E-1 ESCALA 1:10

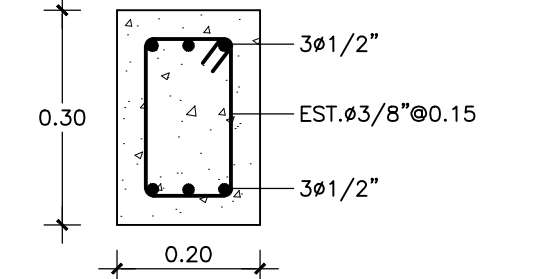

8 VIGA V1  
 E-1 ESCALA 1:10

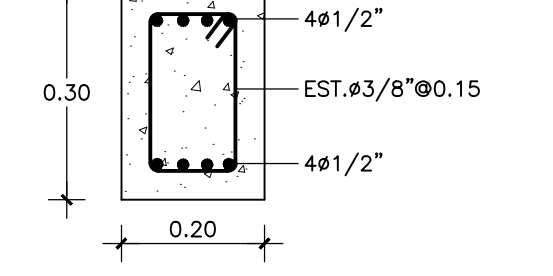

9 VIGA V2  
 E-1 ESCALA 1:10

4 ZAPATA COLUMNA MADERA PARA VERJA DE MADERA  
 E-1 ESCALA 1:20

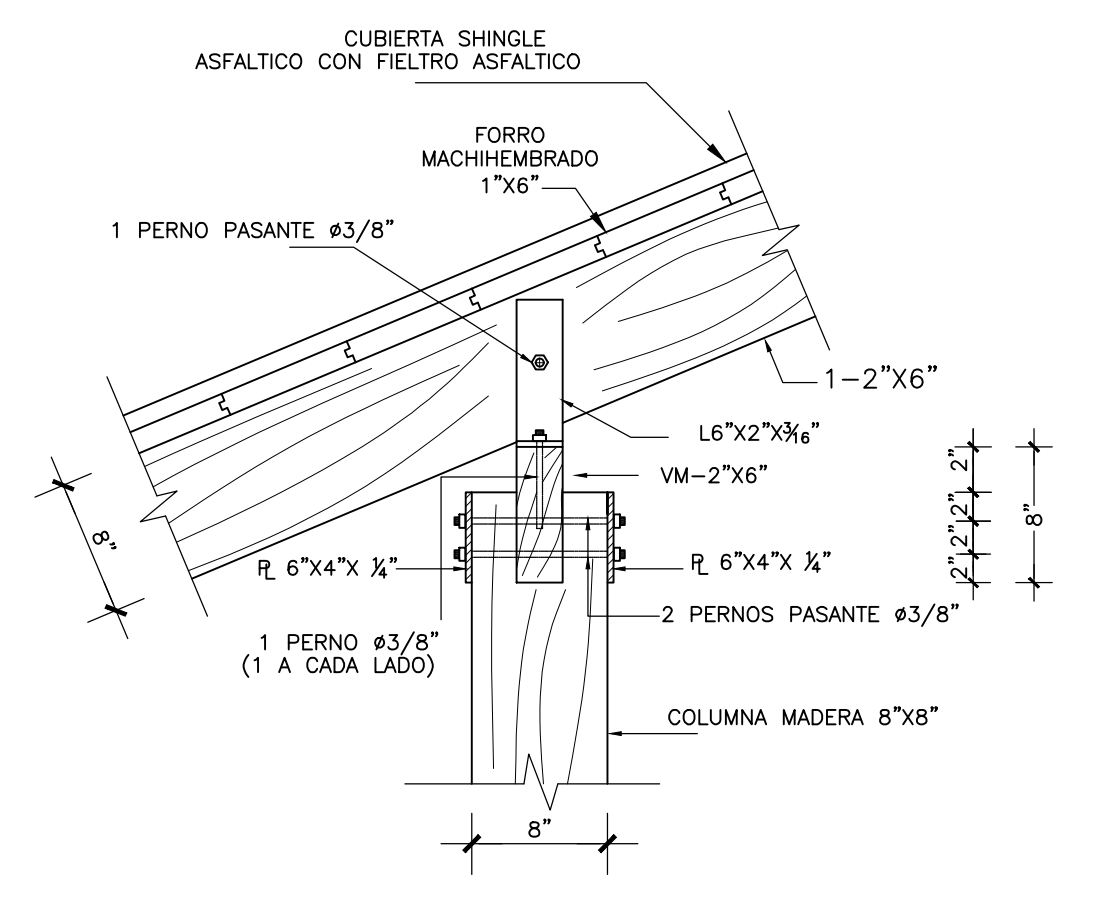

10 UNION VIGA-COLUMNA MADERA  
 E-1

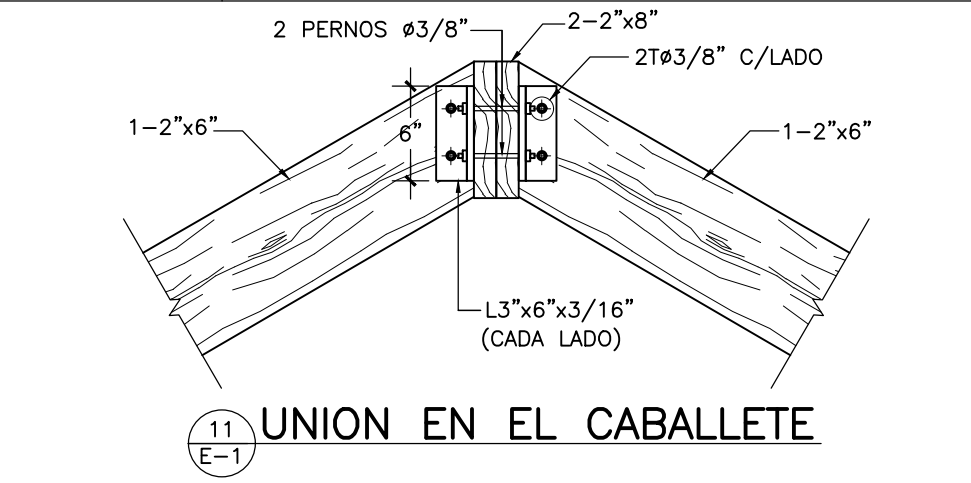

11 UNION EN EL CABALLETE  
 E-1

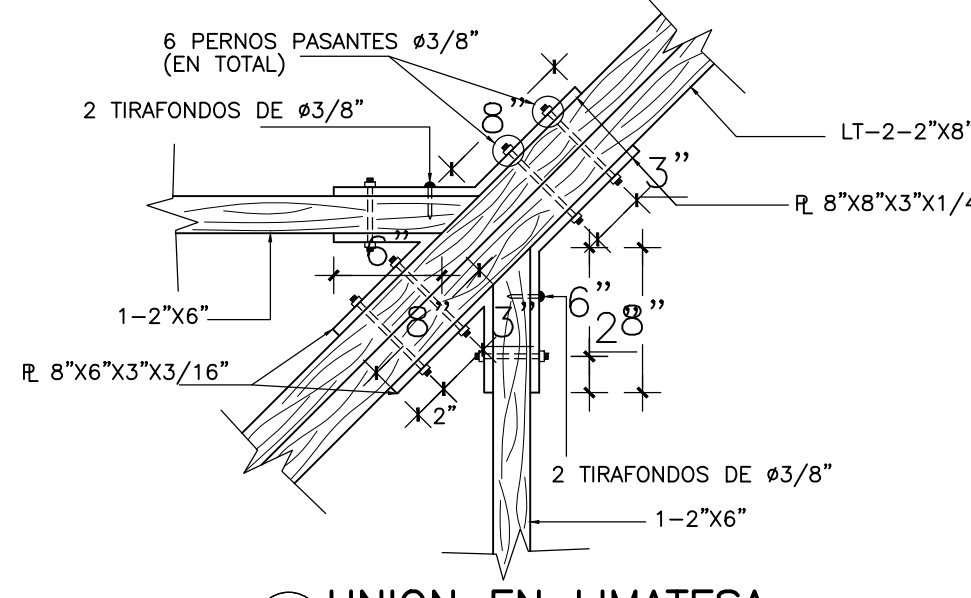

12 UNION EN LIMATESA  
 E-1

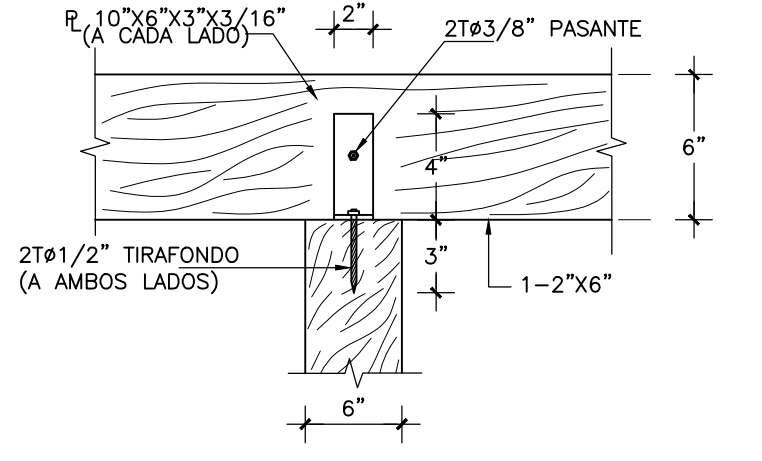

13 UNION COLUMNA MADERA CM CON VIGA PERGOLA 2x12  
 E-1 ESC. 1:15

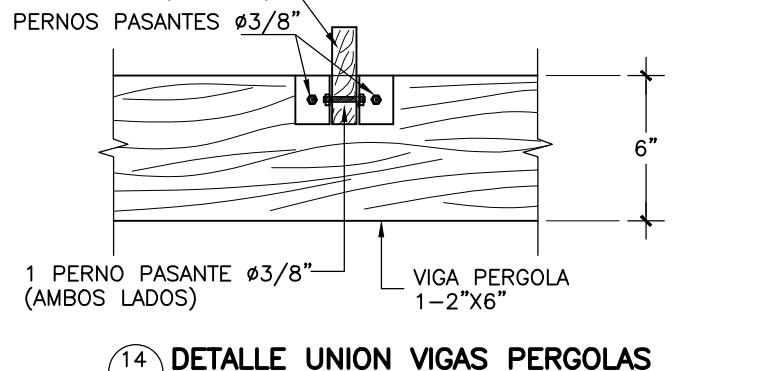

14 DETALLE UNION VIGAS PERGOLAS  
 E-1 ESC. 1:15

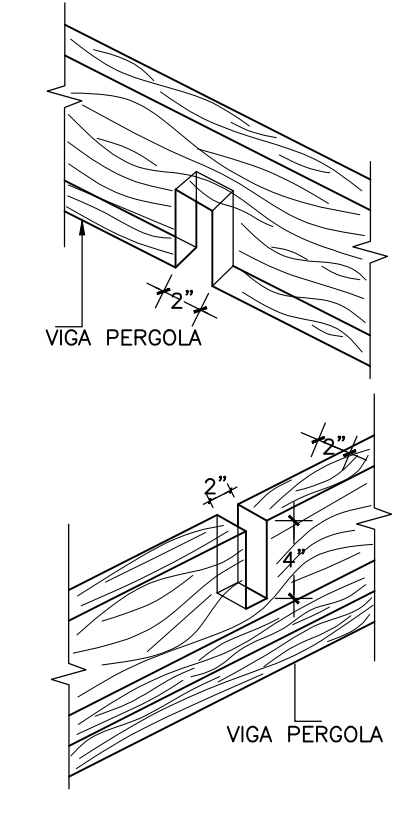

15 UNION TRABADA VIGAS PERGOLAS  
 E-1 NO ESCALA

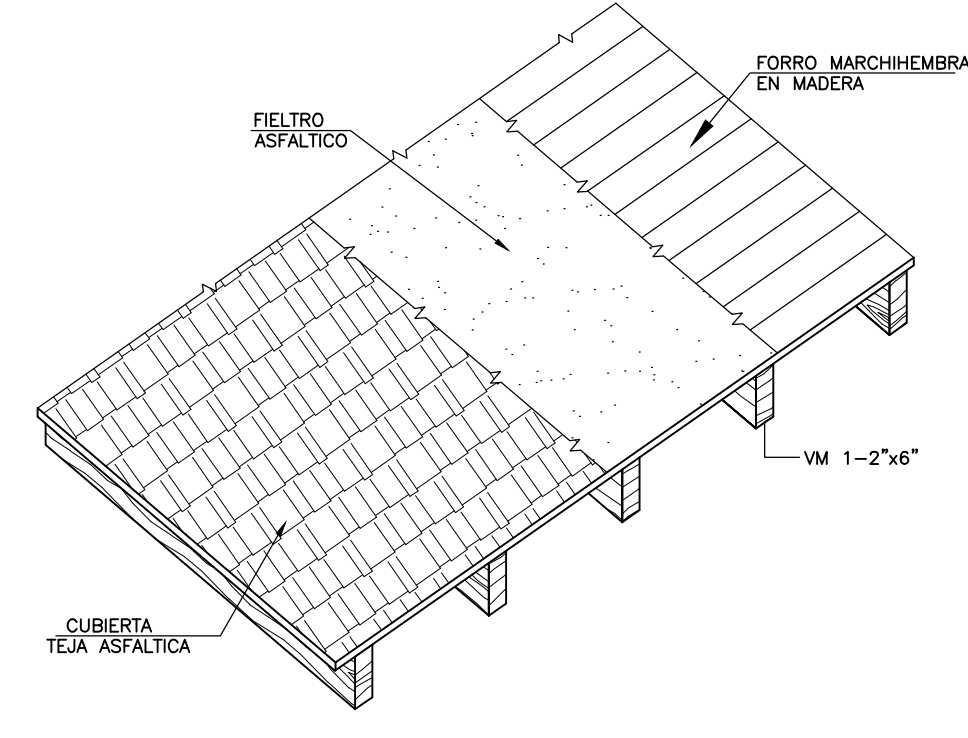

16 DETALLE GENERICO CUBIERTA DE TECHO  
 E-1



NOMBRE DEL PROYECTO			AREA DE INTERVENCION			CONTENIDO DE LA HOJA :		
RECONSTRUCCION VIA DE ACCESO Y ESTACIONAMIENTO VEHICULAR EN PLAYA MACAO, PROVINCIA LA ALTAGRACIA			MACAO, PROVINCIA LA ALTAGRACIA			CASETA VENDEDORES • PLANTAS Y DETALLES ESTRUCTURALES		
DIRECCION EJECUTIVA	SUPERVISION:	DISEÑO ESTRUCTURAL:	DISEÑO ELECTRICO:	DISEÑO SANITARIO:	INTERVENCION DE DISEÑO:			
Arq. Sixto Brea Ricourt Director Ejecutivo CEIZTUR	Ing. Elizabeth Peralta Encargada del Depto. de Ingenieria	Ing. Bethania Viñas Encargada de Edificaciones	Ing. Manuel Ortega Ingeniero Electromecánico	Ing. Emil Suarez Ingeniero Sanitario	Depto de Ingenieria			

MAYO 2021

E-01

01

ESPECIFICACIONES GENERALES

MATERIALES:  
 LA RESISTENCIAS UTILIZADAS PARA LOS DISEÑOS FUERON LAS SIGTES:  
 $F_c$  (Kg/cm<sup>2</sup>)  $F_y$  (Kg/cm<sup>2</sup>)

A. ZAPATAS FUNDACION	240	4,200
B. VIGAS Y COLUMNAS HORMIGON	240	4,200

NOTA: DEBE USARSE HORMIGON INDUSTRIAL CON ADITIVO INHIBIDOR DE CORROSION.  
 LA MEZCLA DE HORMIGON DEBE TENER UNA RELACION A/C  $\leq$  0.35 & 0.40 PARA EVITAR PENETRACION DE LAS SALES.

RECUBRIMIENTOS: R (Cms.)

A. PLATAFORMA FUNDACION	7.0
B. COLUMNAS H.A.	4.0
C. COLUMNAS H.A.	4.0

LOS GANCHOS Y DOBLEZ DE LAS ARMADURAS SE HARAN SEGUN LAS ESPECIFICACIONES DEL CODIGO ACI-318 Y DE LOS REQUISITOS DE LAS NORMAS DE LA D.G.G.R.S.

LONGITUD DE EMPALME DE BARRAS CORRUGADAS RECUBRIMIENTOS:

DIAMETRO DE LA BARRA (Pulg.)	LONGITUD DE EMPALME MINIMA (Cms.)
3/4"	120.00
1/2"	50.00
3/8"	40.00

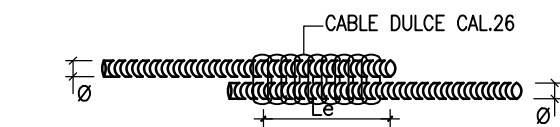

SOLAPE A TENSION: LOS SOLAPES DEBERAN COLOCARSE ESCALONADOS Y LA SECCION DE ESFUERZO MINIMO A TENSION.

$L_d$  = LONGITUD DE DESARROLLO Y DE EMPALME PARA PAQUETES.

- NOTAS:
- A. EMPALMES EN VIGAS:
    - A.1. LOS EMPALMES EN EL ACERO INFERIOR SE HARAN EN LOS TERCIOS EXTREMOS.
    - A.2. LOS EMPALMES EN ACERO SUPERIOR SE HARAN EN EL TERCIO MEDIO.
    - A.3. EN AMBOS CASOS (A.1) Y (A.2) SE EVITARAN HACER EMPALMES A MAS DEL 50% DE LAS BARRAS DE UNA SECCION TRANSVERSAL CUALQUIERA.
  - B. EMPALMES EN COLUMNAS:
    - B.1. LOS EMPALMES EN COLUMNAS Y MUROS SE HARAN SOLO EN TERCIO MEDIO DE LA ALTURA DE LA COLUMNA.
    - B.2. SE EVITARA HACER EMPALMES A MAS DEL 50% DEL TOTAL DE LAS BARRAS DE UNA SECCION TRANSVERSAL CUALQUIERA.
  - C. PARA AMBOS CASOS (A) Y (B) LOS EMPALMES SE HARAN UTILIZANDO ALAMBRE DULCE CALIBRE 26.

DETALLES DE DOBLECES DE ARMADURA: ESTRIBOS DE VIGAS Y COLUMNAS. Y LONGITUD DE GANCHO STANDARD.



DIAMETRO BARRA	GANCHO A 90°	GANCHO A 135°	GANCHO A 180°
(#3) 43/8"	db=3.15	12db=4.50 Ptg.	8db=3.00 Ptg.
(#4) #1/2"	db=5.00	12db=6.00 Ptg.	8db=4.00 Ptg.
(#6) #3/4"	db=7.50	12db=9.00 Ptg.	8db=6.00 Ptg.
(#8) #5/8"	db=10.00	12db=12.00 Ptg.	8db=8.00 Ptg.
(#10) #1/4"	db=12.50	12db=15.00 Ptg.	8db=10.00 Ptg.

A.- CARACTERISTICAS DE LA MADERA PINO AMERICANO:

- 1.-ESFUERZOS ADMISIBLES:
- 1.1.- COMPRESION PARALELA A LA VETA:  $C=1,200$  Libras/Pulg<sup>2</sup>
  - 1.2.- TRACCION PARALELA A LA VETA:  $f=1,200$  Libras/Pulg<sup>2</sup>
  - 1.3.- CORTANTE HORIZONTAL:  $f_v=120$  Libras/Pulg<sup>2</sup>
  - 1.4.- COMPRESION PERPENDICULAR A LA VETA:  $f_c=390$  Libras/Pulg<sup>2</sup>
- 2.-MODULO DE ELASTICIDAD:  $E=1,760,000$  Libras/Pulg<sup>2</sup>
- 3.-PESO ESPECIFICO:  $\gamma=40$  lb/pie<sup>3</sup>
- 4.-TODOS LOS TORNILLOS Y TUERCAS DEBERAN SER GALVANIZADOS PARA EVITAR LA CORROSION DEBIDO A LA CERCANIA CON EL MAR.

B.- CARACTERISTICAS DE LA MADERA IPE:

- 1.-ESFUERZOS ADMISIBLES:
- 1.1.- ESFUERZO A LA FLEXION ESTATICA:  $C=1,750$  kg/cm<sup>2</sup>
  - 1.2.- COMPRESION PARALELA A VETA:  $f=890$  kg/cm<sup>2</sup>
  - 2.-MODULO DE ELASTICIDAD:  $E=200,000$  kg/cm<sup>2</sup>
  - 3.-PESO ESPECIFICO:  $\gamma=1,300$  kg/m<sup>3</sup>
  - 4.-DENSIDAD:  $1,050$  kg/m<sup>3</sup>

C.- CARACTERISTICAS MATERIALES POLIETILENO DE ALTA DENSIDAD (PLASTICO RECICLABLE):

- 1.-ESFUERZOS ADMISIBLES:
- 1.1.- RESISTENCIA A LA TRACCION:  $f=280$  kg/cm<sup>2</sup>
  - 1.2.- DUREZA SUPERFICIAL:  $458$  kg/cm<sup>2</sup>
  - 1.3.- MODULO ELASTICIDAD:  $E=1,400$  Kg/cm<sup>2</sup>

\* TODOS LOS TORNILLOS, TUERCAS, PLACAS, ANGULARES Y ALUZINC DEBERAN SER GALVANIZADOS PARA EVITAR LA CORROSION DEBIDO DEBIDO AL AMBIENTE MARINO DONDE SE ENCUENTRA.

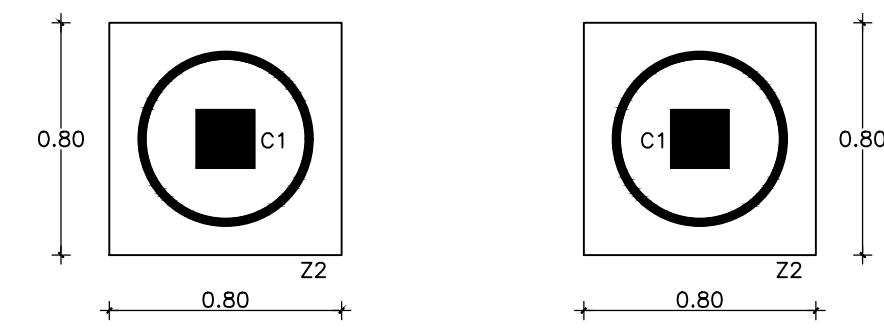

1 PLANTA FUNDACIONES  
 E-1 ESCALA 1:25

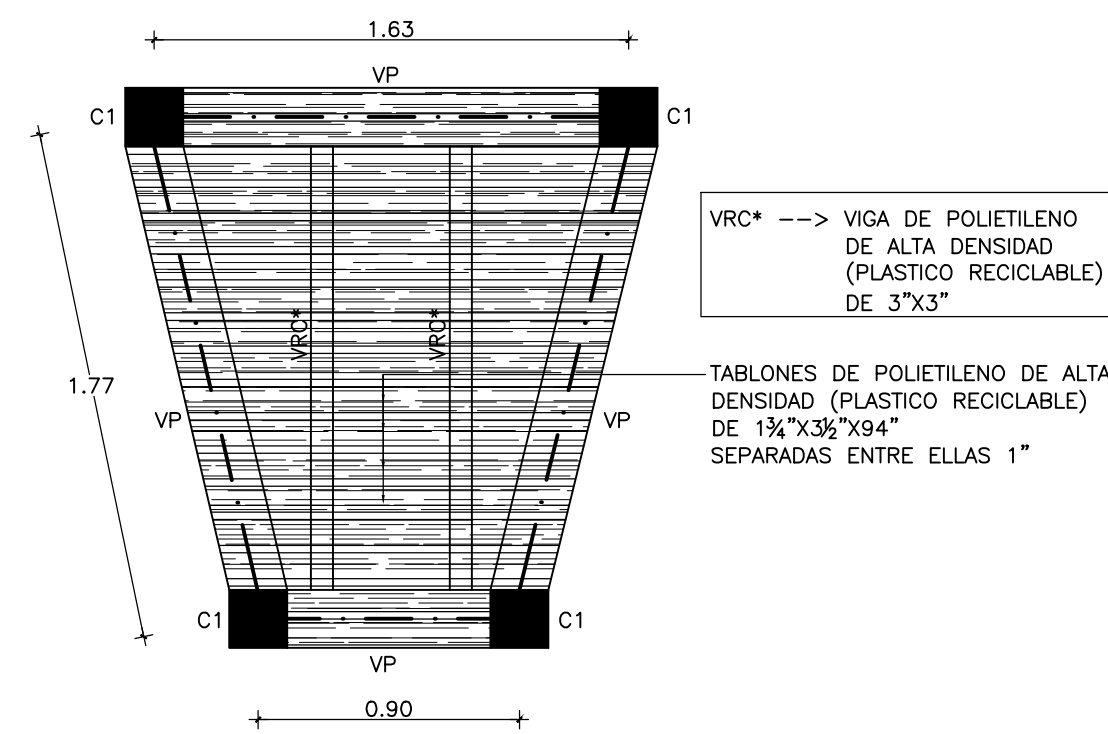

2 PLANTA ESTRUCTURAL PISO  
 E-1 ESCALA 1:25

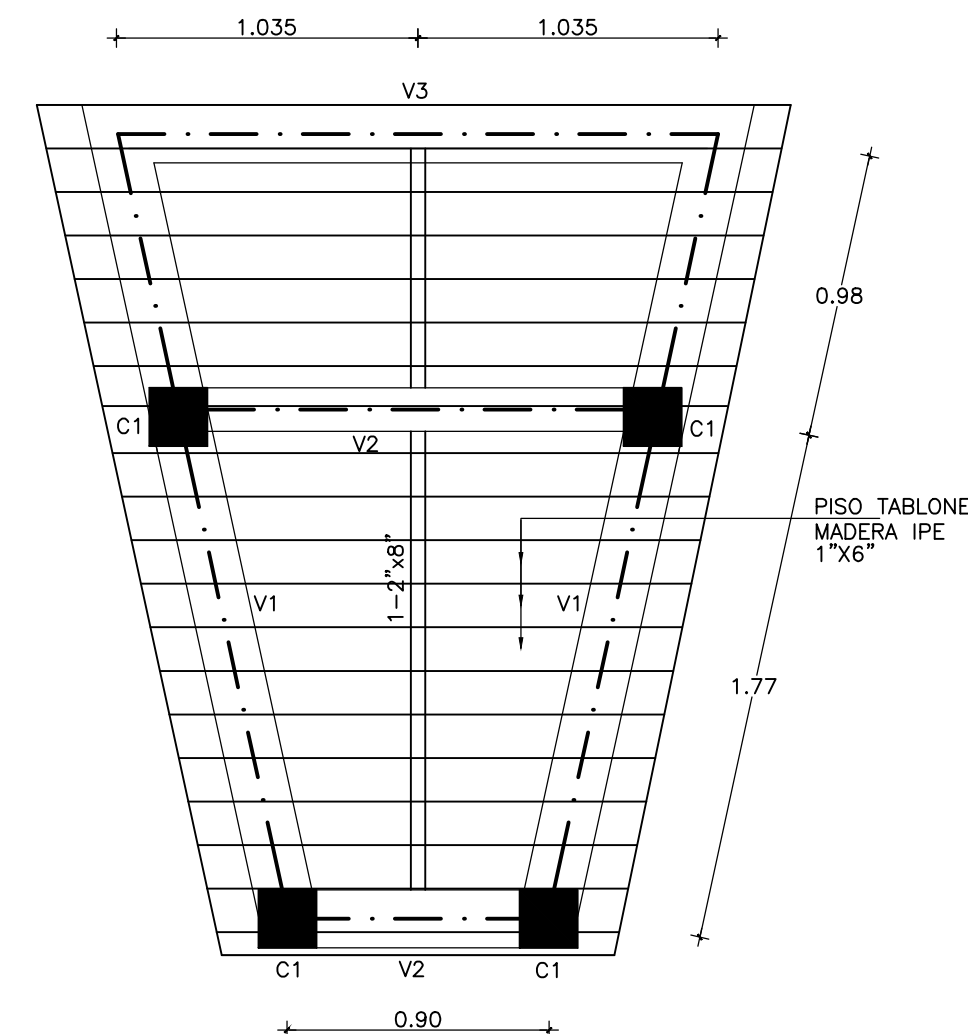

3 PLANTA ESTRUCTURAL ENTREPISO  
 E-1 ESCALA 1:25

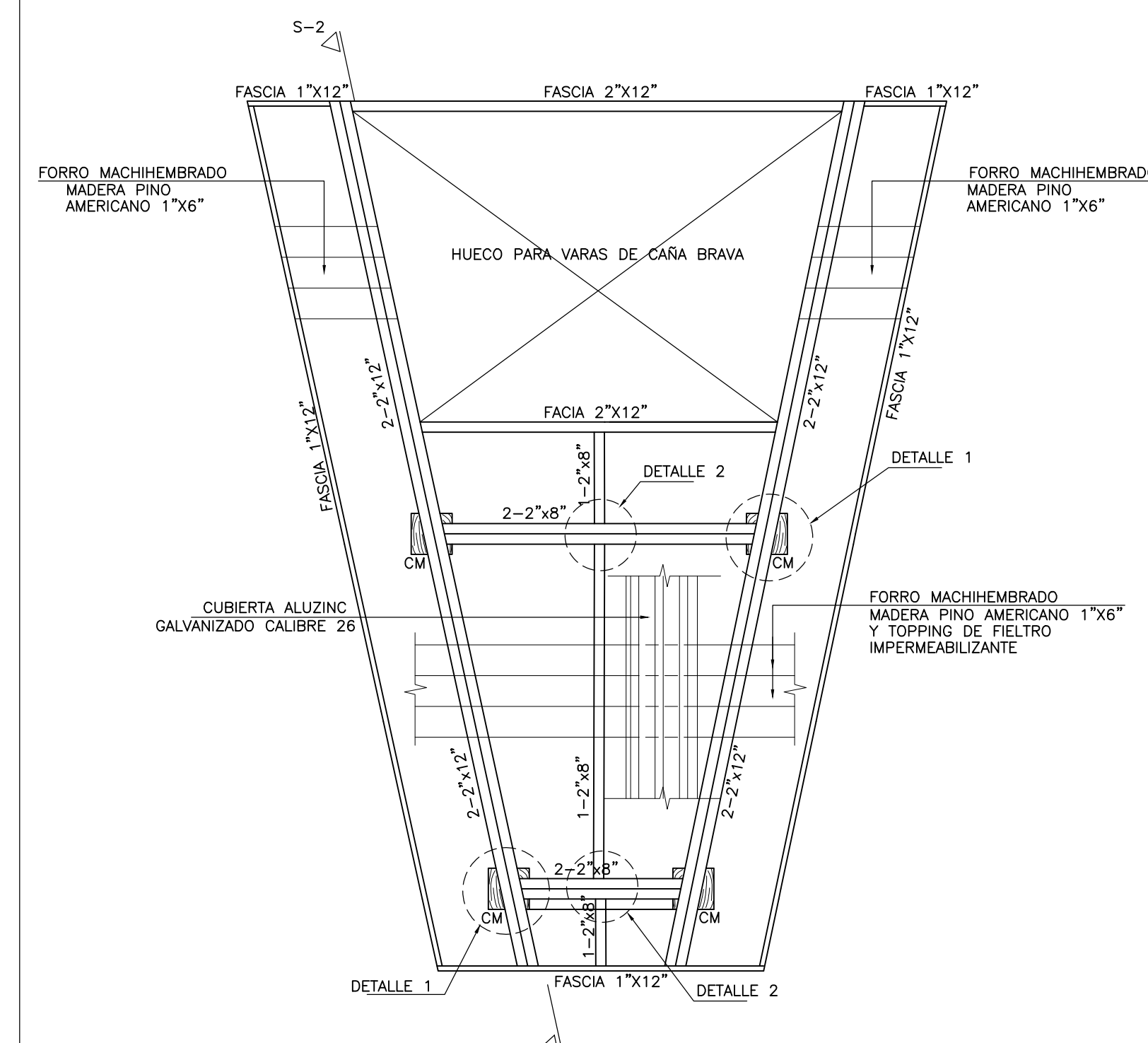

4 PLANTA ESTRUCTURAL TECHO  
 E-1 ESCALA 1:25

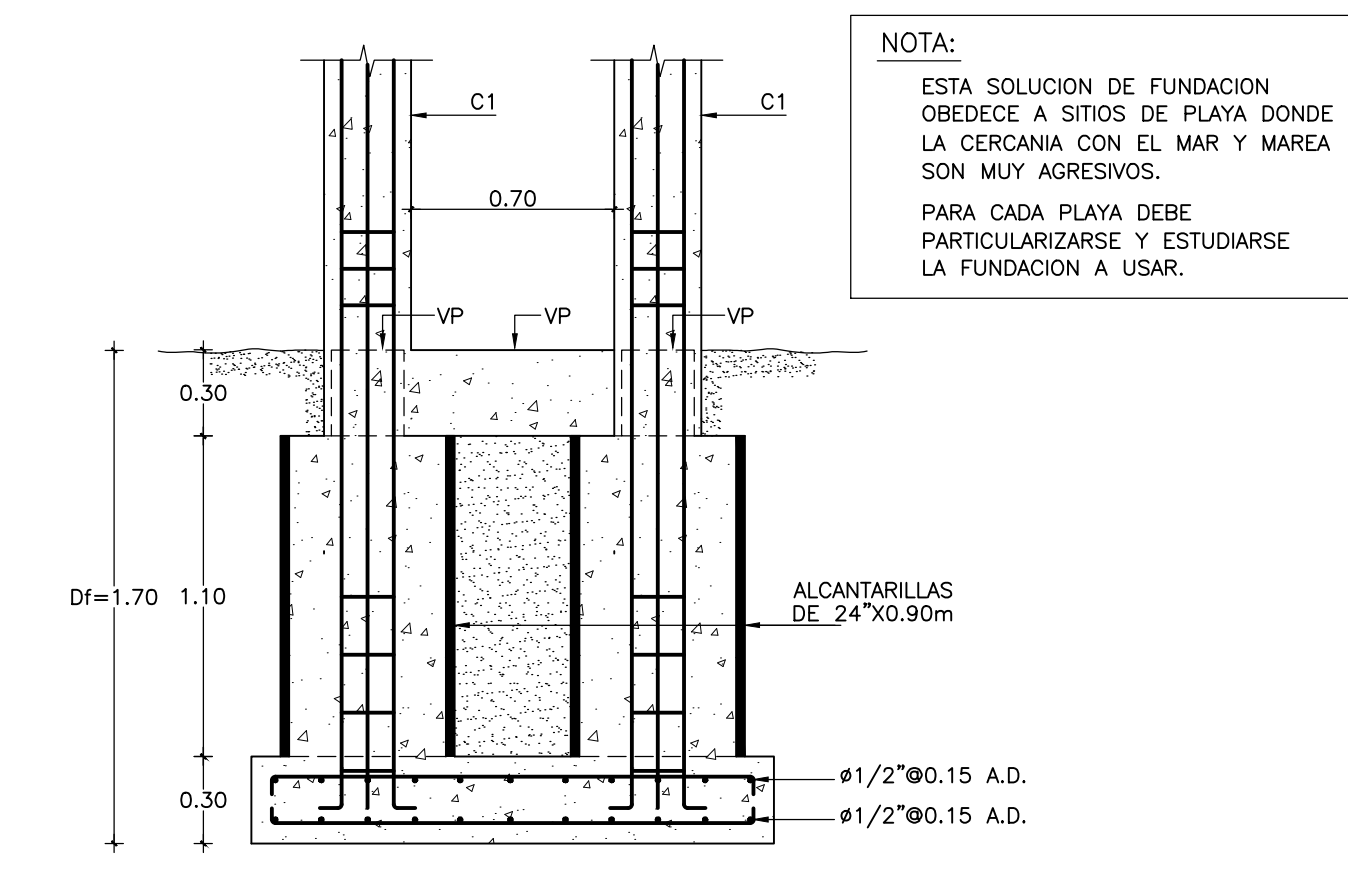

5 ZAPATA Z1  
 E-1 ESCALA 1:25

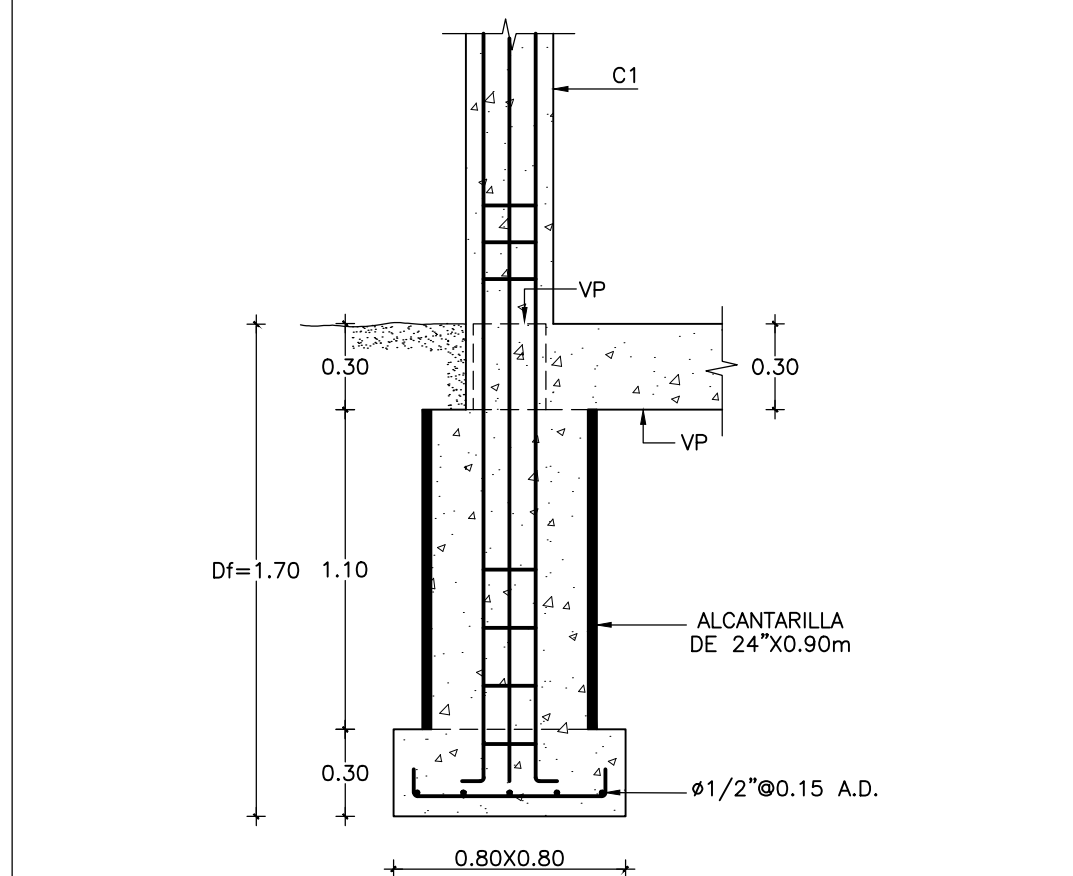

6 ZAPATA Z2  
 E-1 ESCALA 1:25

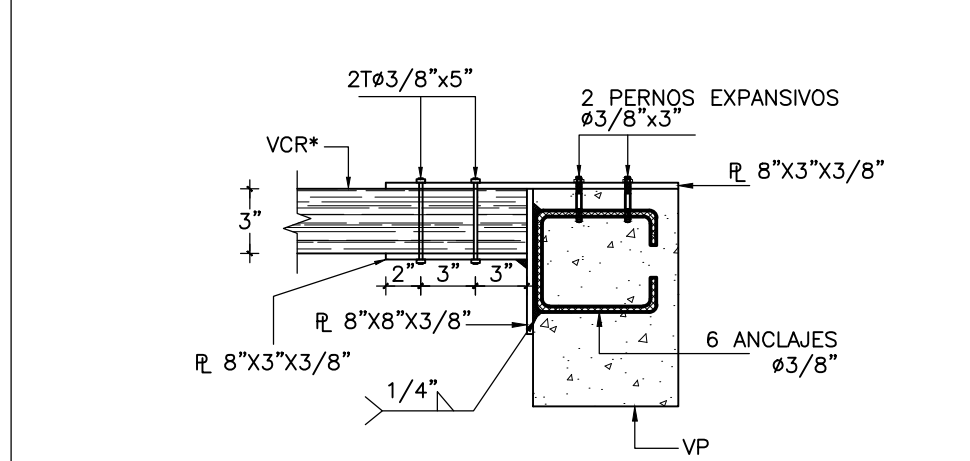

7 UNION VIGAS VCR A VIGAS VP  
 E-1 ESCALA 1:10

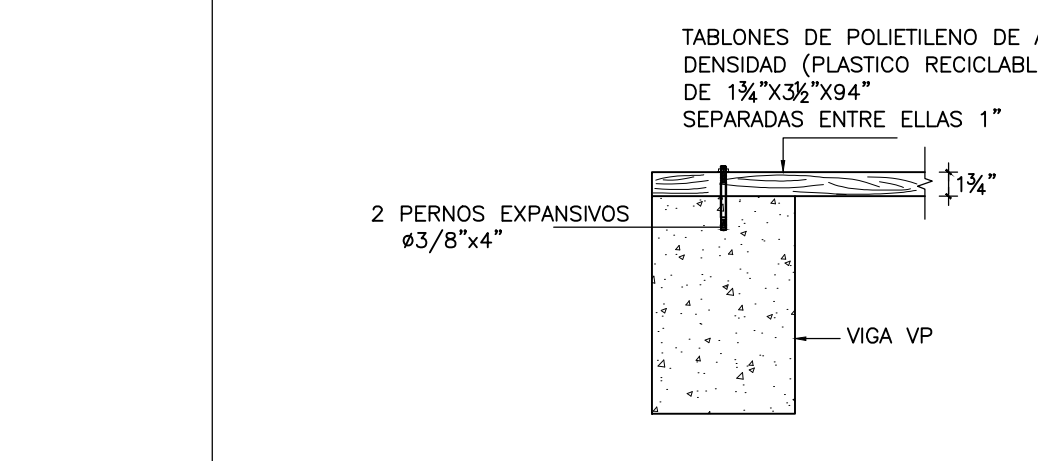

8 UNION PISO TABLONES A VIGAS  
 E-1 ESCALA 1:10

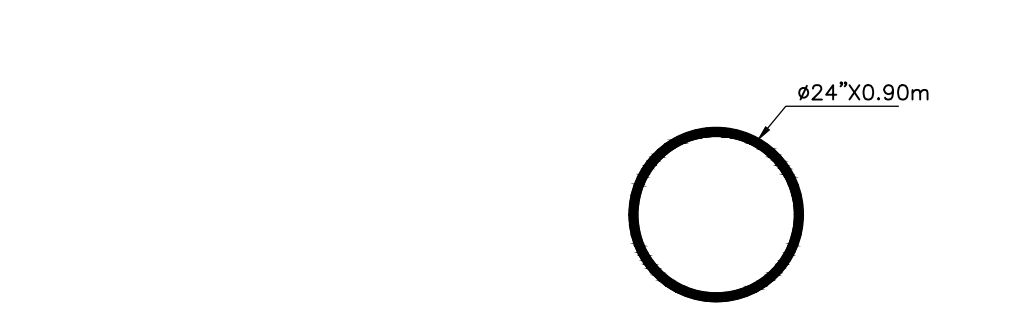

9 SECCION ALCANTARILLA  
 E-1 ESCALA 1:25

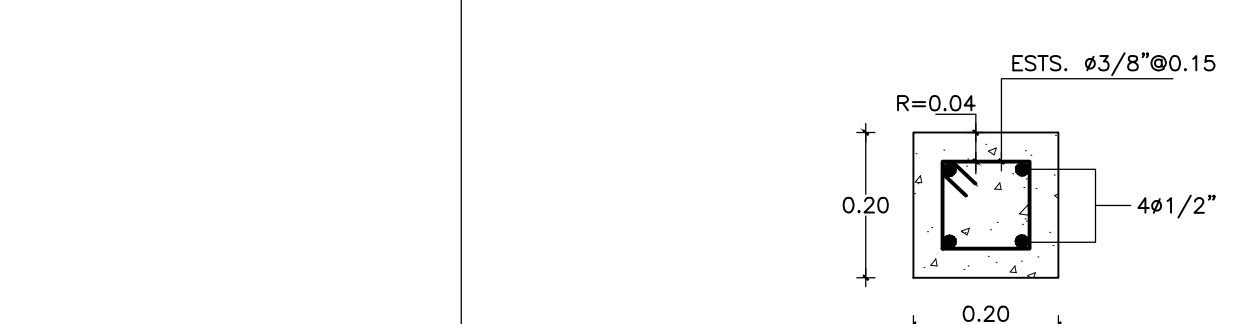

10 COLUMNA C1  
 E-1 ESCALA 1:10

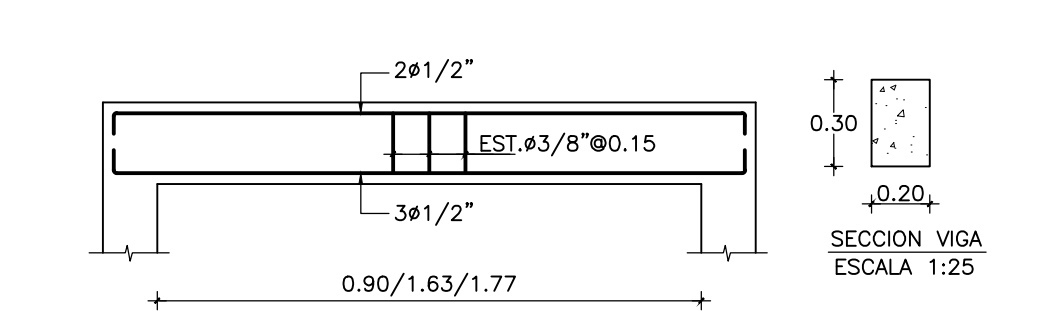

11 VIGAS VP  
 E-1 ESCALA 1:40



NOMBRE DEL PROYECTO		AREA DE INTERVENCION		CONTENIDO DE LA HOJA :	
RECONSTRUCCION VIA DE ACCESO Y ESTACIONAMIENTO VEHICULAR EN PLAYA MACAO, PROVINCIA LA ALTAGRACIA		MACAO, PROVINCIA LA ALTAGRACIA		CASSETAS DE VIGILANCIA • PLANTAS Y DETALLES ESTRUCTURALES	
DIRECCION EJECUTIVA	SUPERVISION:	DISEÑO ESTRUCTURAL:	DISEÑO ELECTRICO:	DISEÑO SANITARIO:	INTERVENCION DE DISEÑO:
Arq. Sixto Brea Ricourt Director Ejecutivo CEIZTUR	Ing. Elizabeth Peralta Encargada del Depto. de Ingenieria	Ing. Bethania Viñas Encargada de Edificaciones	Ing. Manuel Ortega Ingeniero Electromecánico	Ing. Emil Suarez Ingeniero Sanitario	Deppto de Ingenieria

MAYO 2021

**E-01**  
**02**

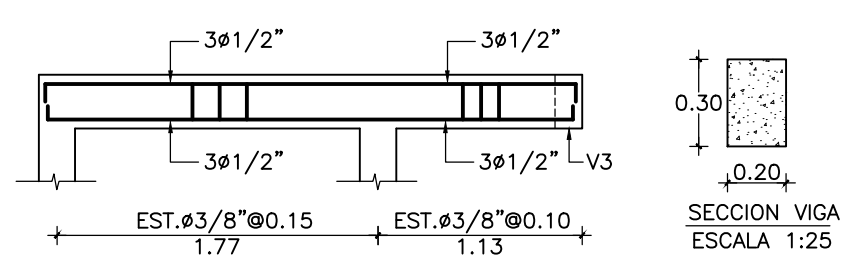

1 VIGA V1  
E-2 ESCALA 1:40

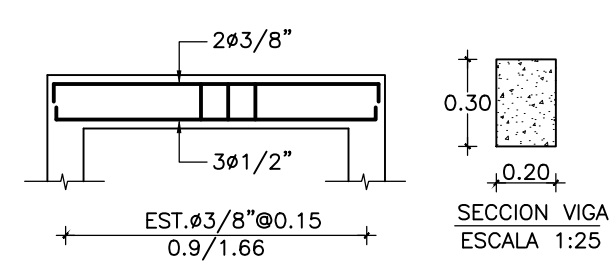

2 VIGA V2  
E-2 ESCALA 1:40

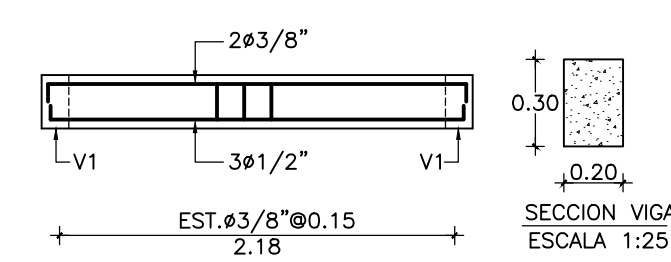

3 VIGA V3  
E-2 ESCALA 1:40

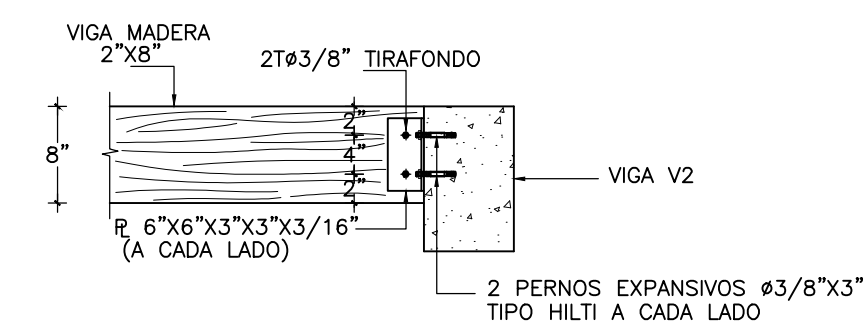

4 UNION VIGA MADERA 2"X8" A VIGA HORMIGON V2  
E-2 ESCALA 1:15

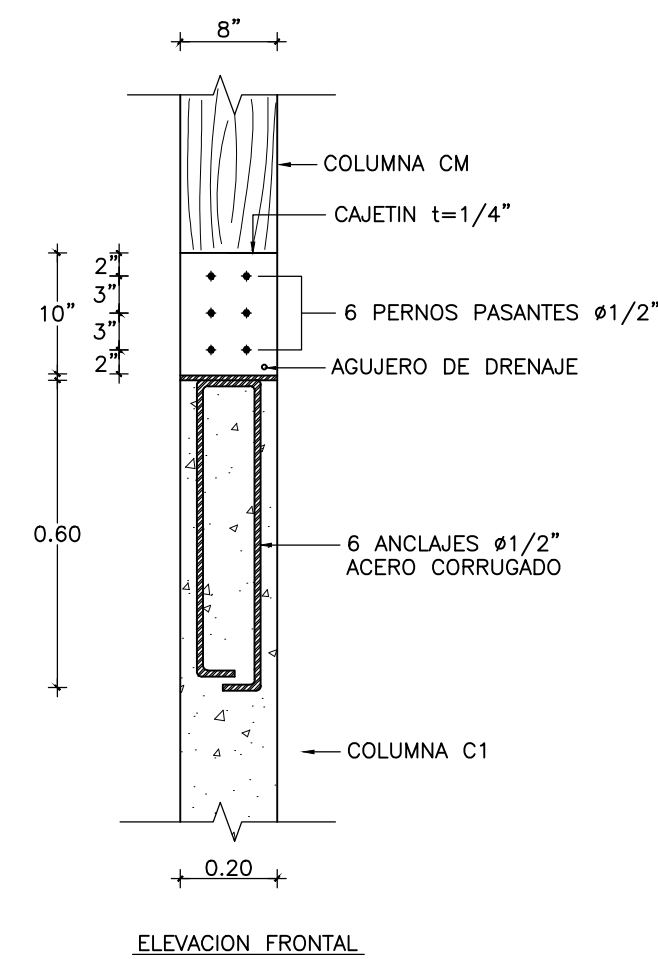

5 UNION COLUMNA HORMIGON C1 A COLUMNA MADERA CM  
E-2 ESCALA 1:15

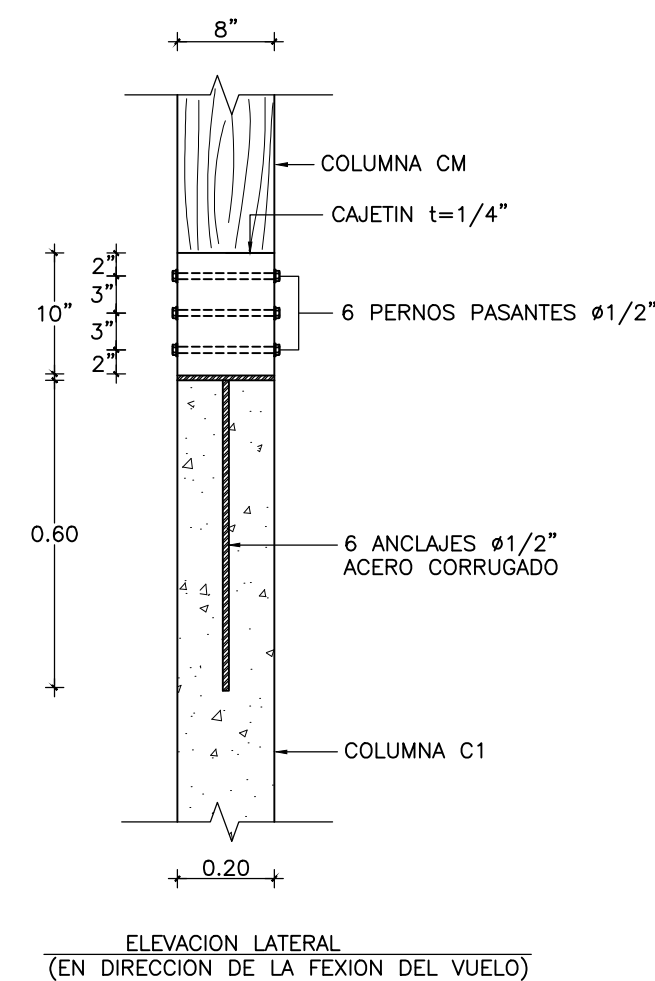

ELEVACION LATERAL (EN DIRECCION DE LA FLEXION DEL VUELO)

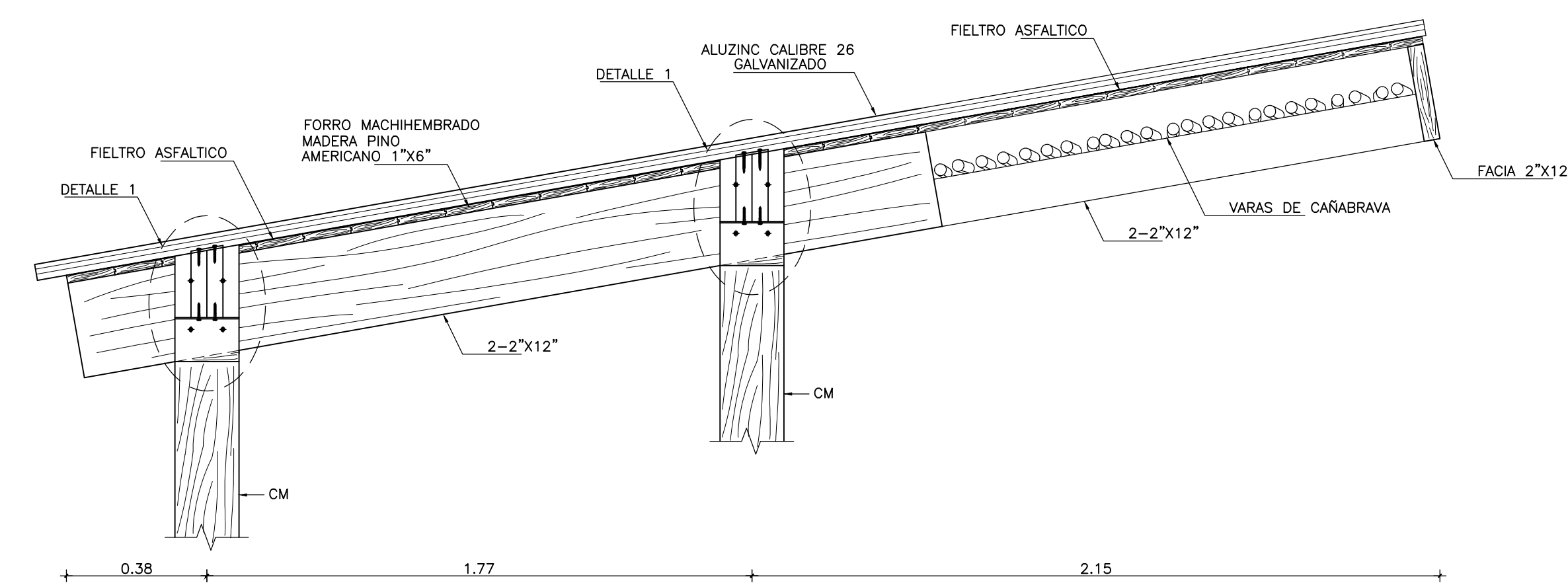

6 SECCION S-2, VER PLANTA ESTRUCTURAL DE TECHO  
E-2 ESCALA 1:15

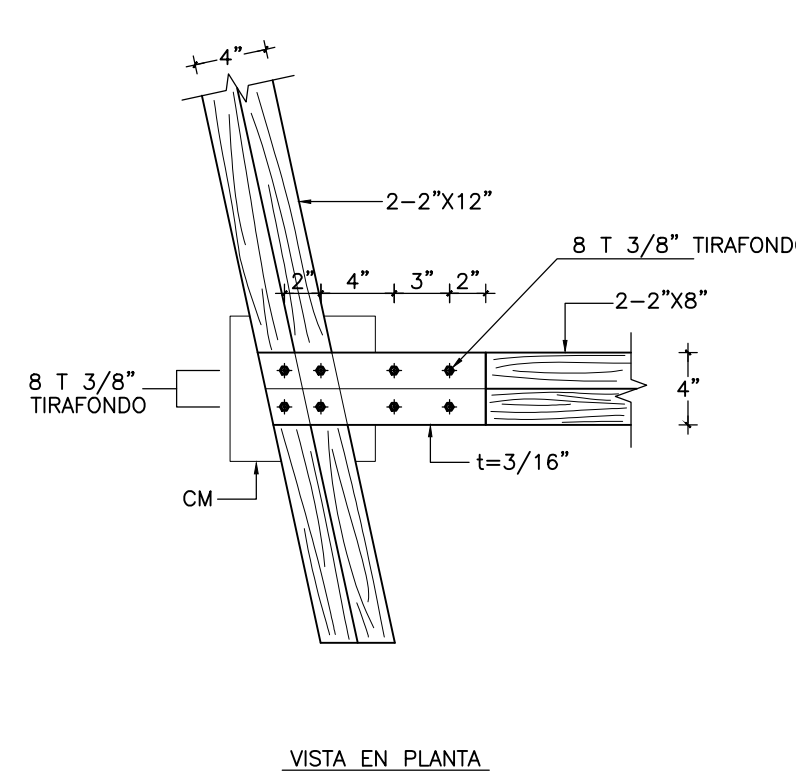
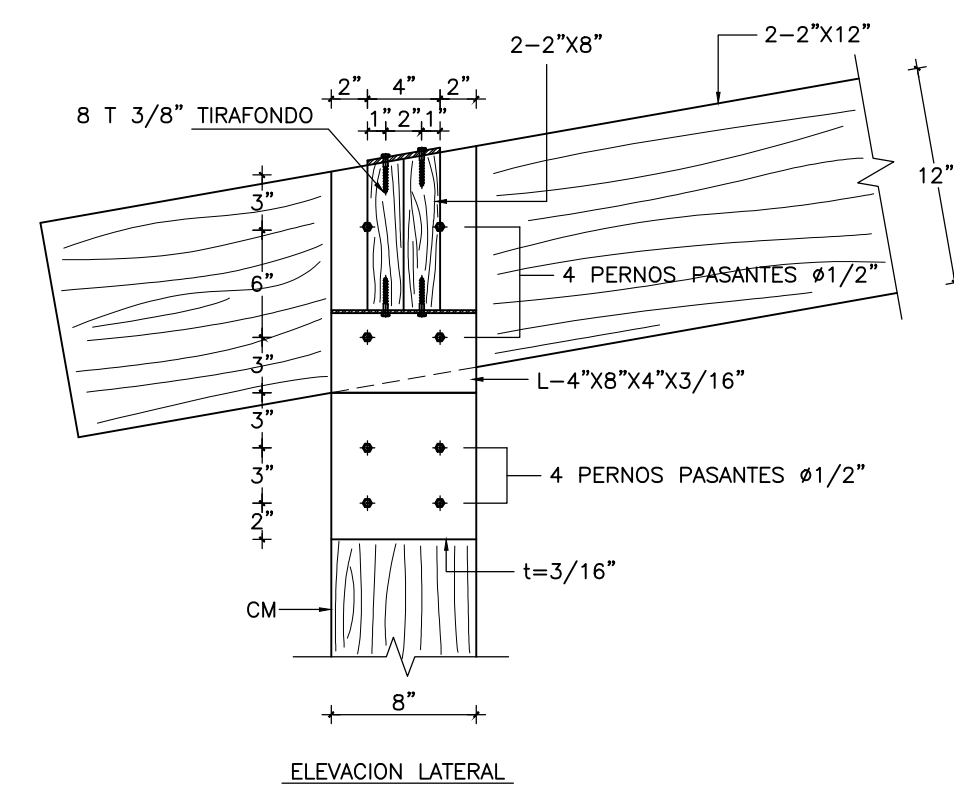
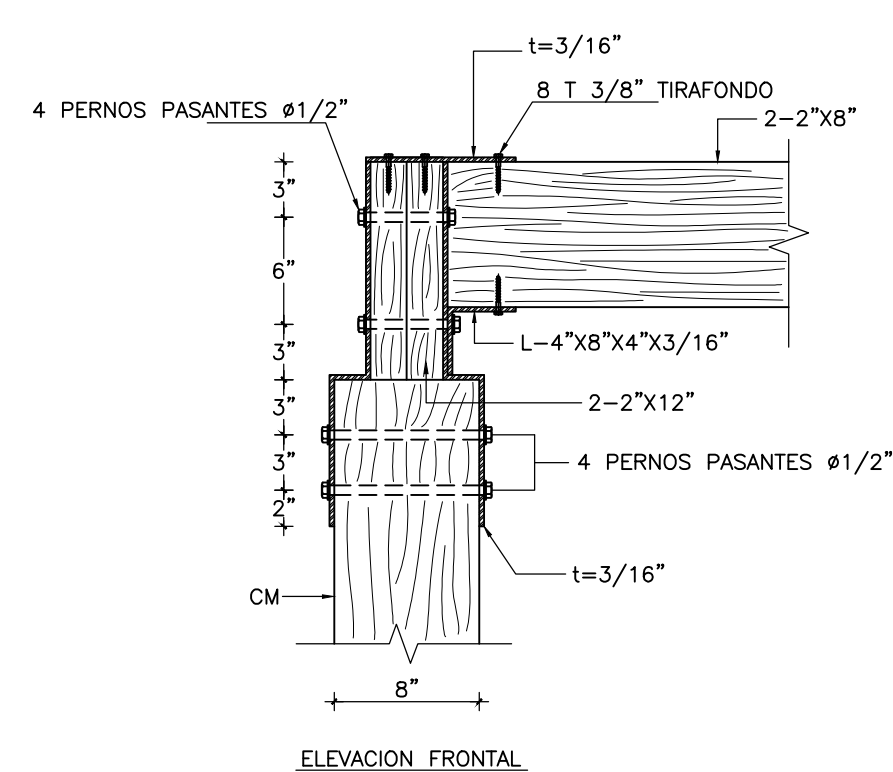

7 DETALLE 1 (VER PLANTA ESTRUCTURAL DE TECHO)  
E-2 UNION COLUMNA CM A VIGA MADERA 2-2"X12" Y 2-2"X8" ESCALA 1:10

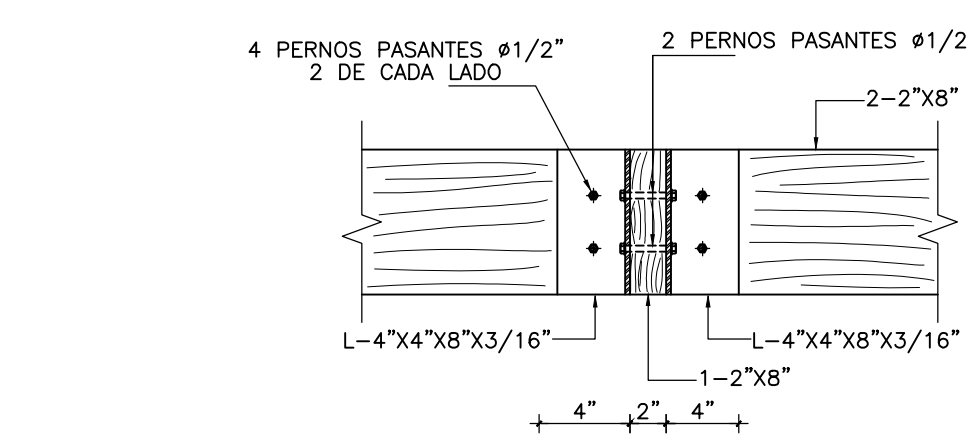

8 DETALLE 2 (VER PLANTA ESTRUCTURAL DE TECHO)  
E-2 UNION VIGAS MADERA 1-2"X8" A 2-2"X8" ESCALA 1:10



NOMBRE DEL PROYECTO  
**RECONSTRUCCIÓN VIA DE ACCESO Y ESTACIONAMIENTO VEHICULAR EN PLAYA MACAO, PROVINCIA LA ALTAGRACIA**

AREA DE INTERVENCION  
**MACAO, PROVINCIA LA ALTAGRACIA**

CONTENIDO DE LA HOJA :  
CASSETAS DE VIGILANCIA  
• PLANTAS Y DETALLES ESTRUCTURALES

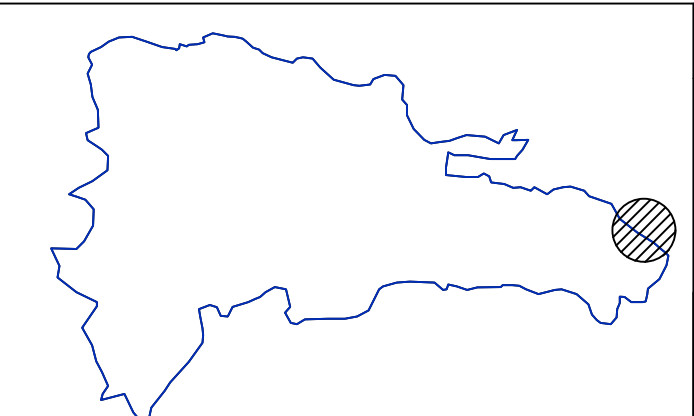

MAYO 2021  
**E-02**  
**02**

DIRECCION EJECUTIVA  
**Arq. Sixto Brea Ricourt**  
Director Ejecutivo CEIZTUR

SUPERVISION:  
**Ing. Elizabeth Peralta**  
Encargada del Depto. de Ingenieria

DISEÑO ESTRUCTURAL:  
**Ing. Bethania Viñas**  
Encargada de Edificaciones

DISEÑO ELECTRICO:  
**Ing. Manuel Ortega**  
Ingeniero Electromecánico

DISEÑO SANITARIO:  
**Ing. Emil Suarez**  
Ingeniero Sanitario

INTERVENCION DE DISEÑO:  
Deppto de Ingenieria

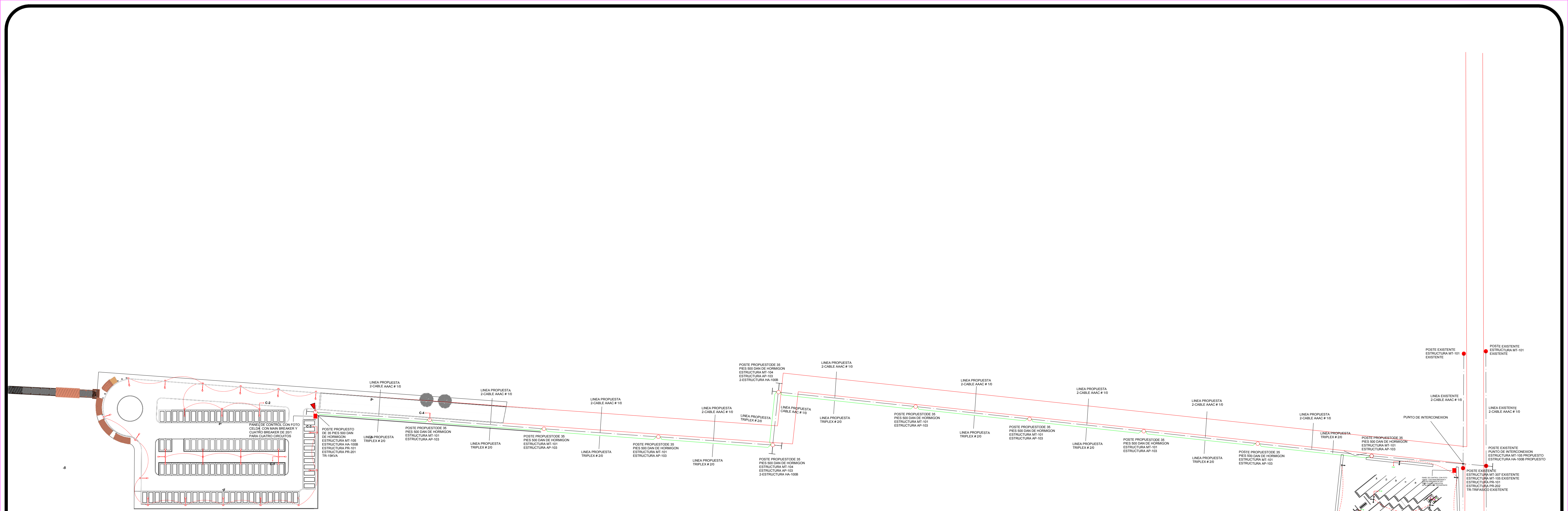

**DIAGRAMA UNIFILAR**

**NOTAS GENERALES:**  
 LOS POSTE DE LA VIAS DE ACCESO SERAN DE HORMIGON DE 35 PIES 500 DAN  
 LAS BASES PARA SUJETAR LOS POSTES DE MADERA SERAN DE HIERRO GALVANIZADO  
 LAS LUMINARIAS DEL PARQUEO #4 SERAN MARCA JDM MODELO VIAL DE 100W, 4000K, 120/277V, CAT. PRL100LEDV-400T3  
 LAS LUMINARIAS DE LA VIA SERAN MARCA COOPER MODEL VIAL DE 140W, 4000K, 120/277V, PROTECTOR SOBRE TENSIONES DE 10KV, CAT. VERD-G-C02H-D-U-T3-4-AP+OA/RA1016  
 LAS LUMINARIAS DEL PARQUEO #3 SERAN MARCA COOPER MODEL VIAL DE 140W, 4000K, 120/277V, PROTECTOR SOBRE TENSIONES DE 10KV, CAT. VERD-G-C02H-D-U-T3-4-AP+OA/RA1016

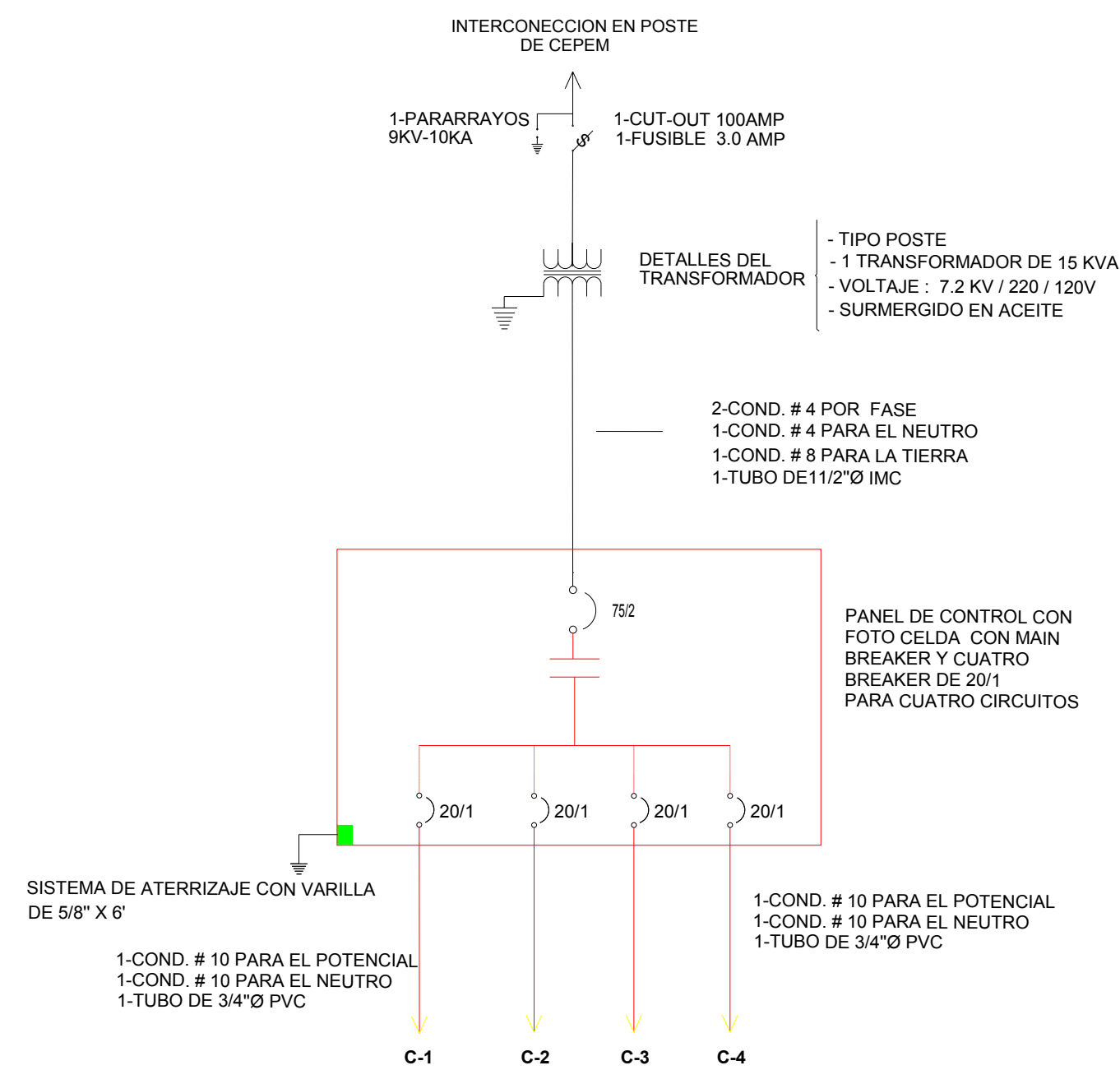

<b>NOMBRE DEL PROYECTO</b>	
<b>RECONSTRUCCIÓN VÍA DE ACCESO Y ESTACIONAMIENTO VEHICULAR EN PLAYA MACAO, PROVINCIA LA ALTAGRACIA</b>	
DIRECCION EJECUTIVA <b>Arq. Sixto Brea Ricourt</b> Director Ejecutivo CEIZTUR	SUPERVISION: <b>Ing. Elizabeth Peralta</b> Encargada del Depto. de Ingeniería
DISEÑO ESTRUCTURAL: <b>Ing. Bethania Viñas</b> Encargada de Edificaciones	DISEÑO ELECTRICO: <b>Ing. Manuel Ortega</b> Ingeniero Electromecánico

<b>AREA DE INTERVENCION</b>
<b>MACAO, PROVINCIA LA ALTAGRACIA</b>

<b>CONTENIDO DE LA HOJA :</b>
<ul style="list-style-type: none"> <li>• DISEÑO DE LUMINARIA DE LOS PARQUEO</li> <li>• DISEÑO DEL TENDIDO ELECTRICO DE MEDIA TENSION</li> </ul>
INTERVENCION DE DISEÑO: _____ Depto de Ingeniería

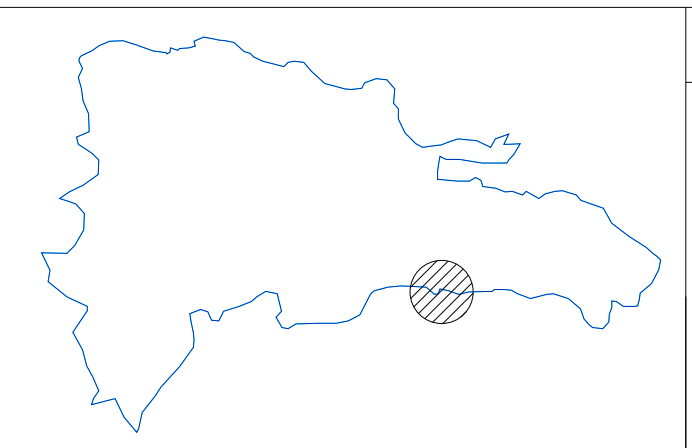

<b>ENERO 2021</b>
<b>EL-01</b>
<b>00</b>

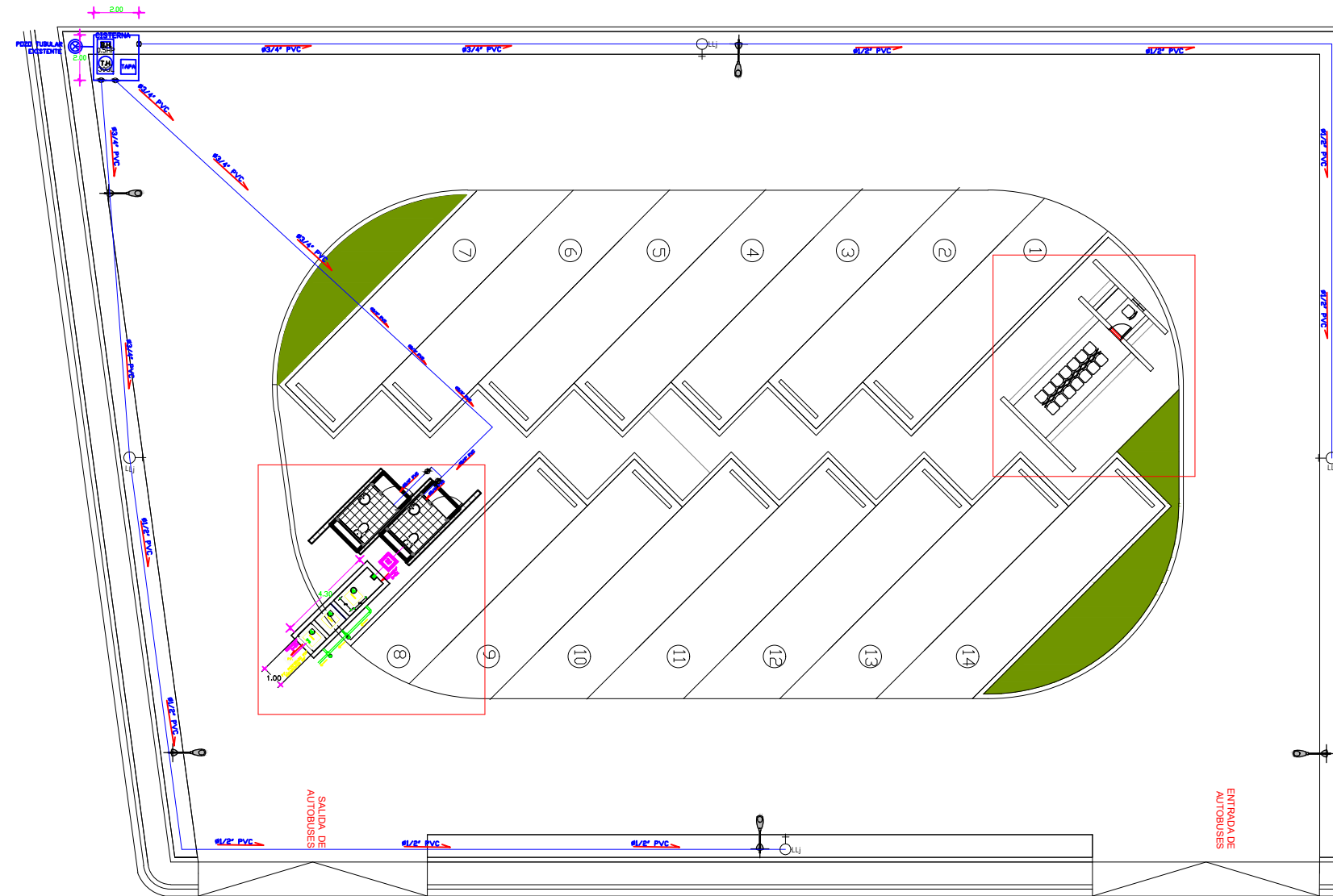

LEYENDA SANITARIA GENERALES					
NOMBRES	ABREV.	SIMBOLOGIA	NOMBRES	ABREV.	SIMBOLOGIA
CAJA DE INSPECCION	CI	☐	BAJANTE DE VENTILACION	V	⊙
COLUMNA DE AGUA FRIA	C.A.F.	○	BAJANTE DE DESCARGA	BD	⊙
TAPON DE REGISTRO	TR	⊥	LLAVE DE JARDIN	Lj	⊙
DESAGUE DE PISO	Dp	○	TRAMPA DE GRASA	TG	☐
DUCHA	Du	⊗	TUBERIA AGUA POTABLE		—
FREGADERO	Fo	⊗	TUBERIA AGUA LLUVIA		—
INODORO CON TANQUE	I	⊗	TUBERIAS DE DRENAJE		—
LAVAMANOS	Lm	⊗	VALVULA DE FLOTA	Vf	⊗
URINAL	Ur	⊗	VALVULA DE PASO	Vp	⊗
LAVADERO	Lv	⊗	VALVULA DE CONTROL	Vc	⊗

**NOTAS AGUAS RESIDUALES:**

- LA PENDIENTE DE COLECTORES SERA SIEMPRE  $S > 2\%$ , SALVO INDICACION CONTRARIA
- EL MATERIAL DE LAS TUBERIAS DE DRENAJE DE AGUAS RESIDUALES Y PLUVIAL, SERA SIEMPRE PVC (SDR-41), SALVO INDICACION CONTRARIA
- EL DIAMETRO DE LOS DESAGUES DE APARATOS SERA SIEMPRE  $\varnothing 2"$  PARA: Lm, Lo, Fo, Bo, Du, Gr. Y  $\varnothing 4"$  PARA INODOROS.

**NOTAS AGUAS POTABLES:**

- SE DEBE REALIZAR CONEXION A POZO TUBULAR EXISTENTE

## PLANTA SANITARIA CONJUNTO

ESC. 1:100



**NOMBRE DEL PROYECTO**  
**RECONSTRUCCIÓN VÍA DE ACCESO Y ESTACIONAMIENTO VEHICULAR EN PLAYA MACAO, PROVINCIA LA ALTAGRACIA**

**AREA DE INTERVENCION**  
**MACAO, PROVINCIA LA ALTAGRACIA**

**CONTENIDO DE LA HOJA :**

- PLANTA SANITARIA CONJUNTO AGUA RESIDUAL
- PLANTA SANITARIA CONJUNTO AGUA POTABLE

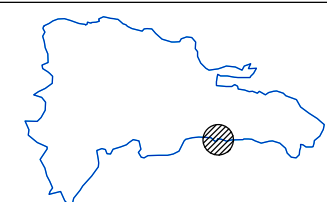

MAYO 2021

**A-01**  
**07**

DIRECCION EJECUTIVA  
**Arq. Sixto Brea Ricourt**  
 Director Ejecutivo CEIZTUR

SUPERVISION:  
**Ing. Elizabeth Peralta**  
 Encargada del Depto. de Ingeniería

DISEÑO ESTRUCTURAL:  
**Ing. Bethania Viñas**  
 Encargada de Edificaciones

DISEÑO ELECTRICO:  
**Ing. Manuel Ortega**  
 Ingeniero Electromecánico

DISEÑO SANITARIO:  
**Ing. Emil Suarez**  
 Ingeniero Sanitario

INTERVENCION DE DISEÑO:  
 Depto de Ingeniería

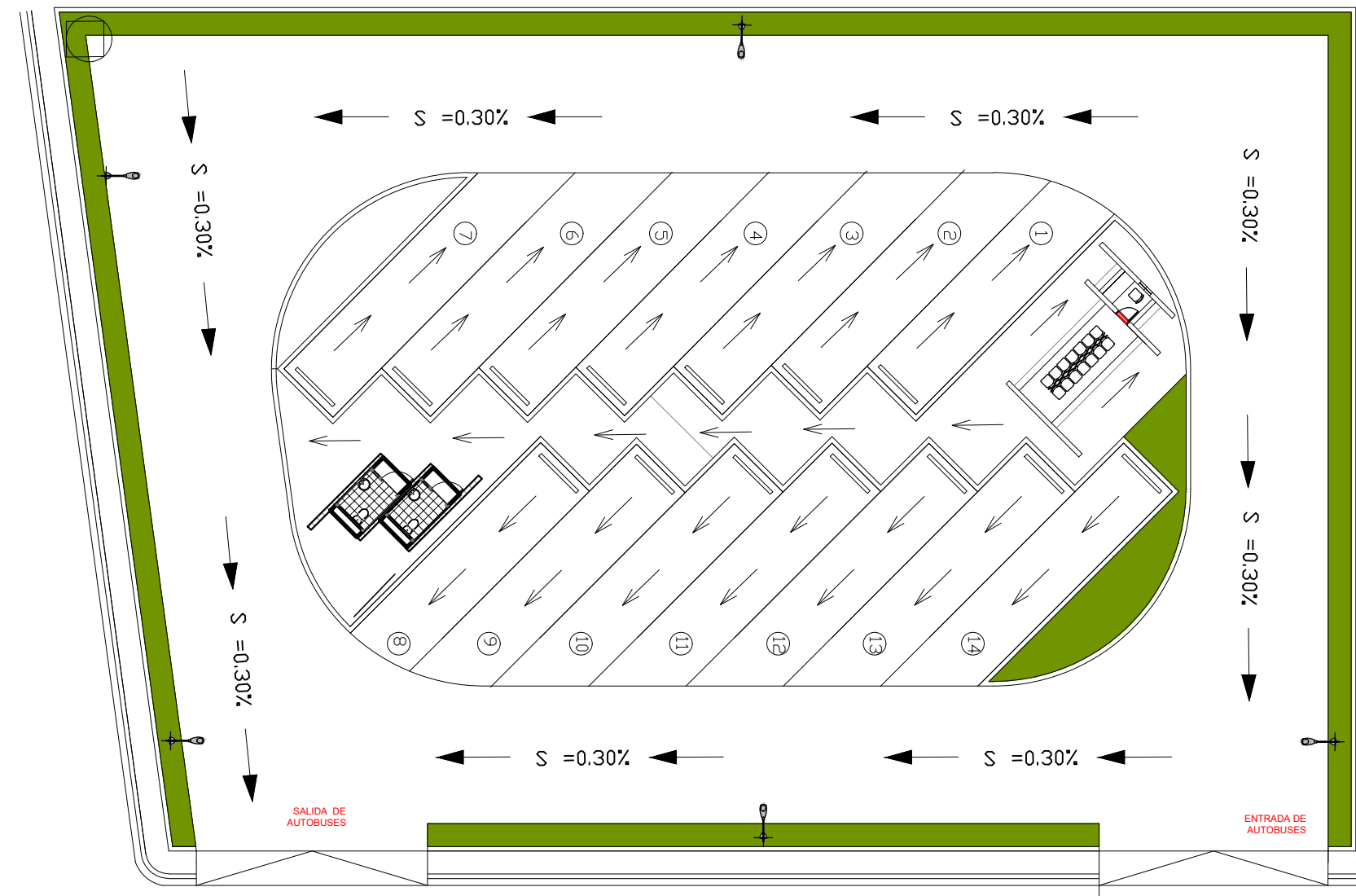

**PLANTA DESAGUE PLUVIAL-CONJUNTO**  
ESC. 1:100

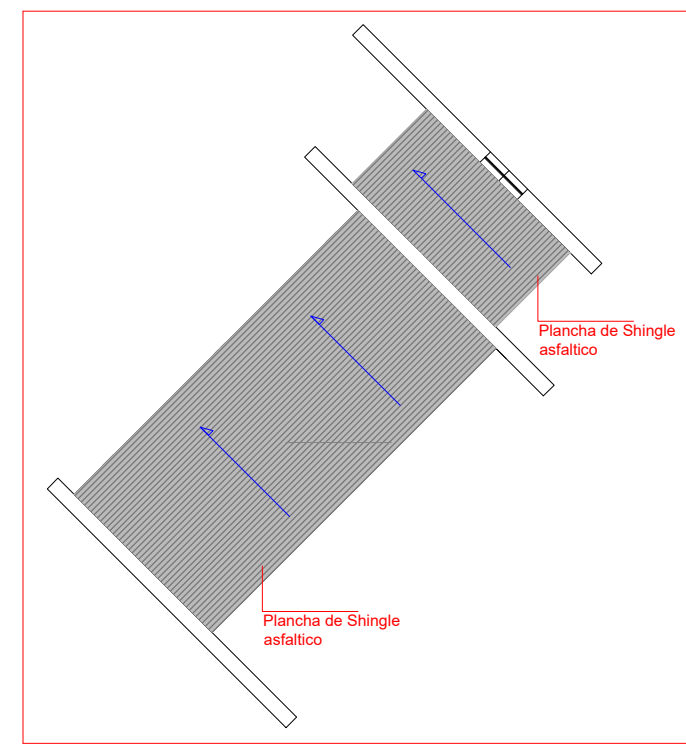

**PLANTA DESAGUE PLUVIAL-ÁREA DE ESPERA Y SEGURIDAD**  
ESC. 1:75

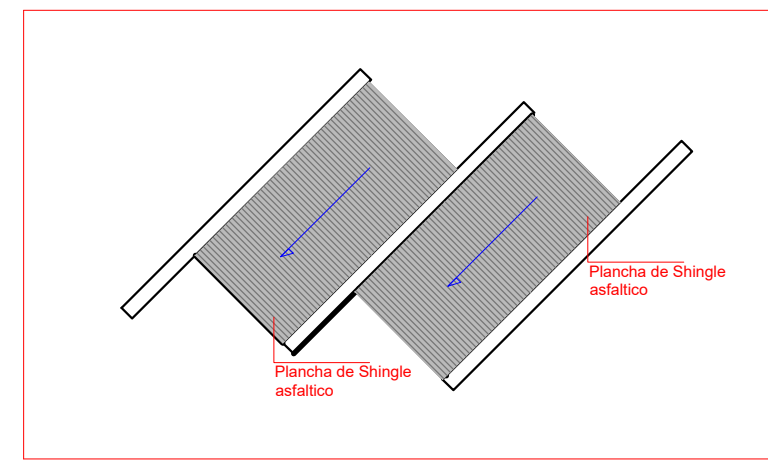

**PLANTA DESAGUE PLUVIAL-BAÑOS**  
ESC. 1:75



<b>NOMBRE DEL PROYECTO</b>		<b>AREA DE INTERVENCION</b>	
RECONSTRUCCIÓN VÍA DE ACCESO Y ESTACIONAMIENTO VEHICULAR EN PLAYA MACAO, PROVINCIA LA ALTAGRACIA		MACAO, PROVINCIA LA ALTAGRACIA	
DIRECCION EJECUTIVA:	SUPERVISION:	DISEÑO ESTRUCTURAL:	DISEÑO ELECTRICO:
Arq. Sixto Brea Ricourt Director Ejecutivo CEIZTUR	Ing. Elizabeth Peralta Encargada del Depto. de Ingeniería	Ing. Bethania Viñas Encargada de Edificaciones	Ing. Manuel Ortega Ingeniero Electromecánico

<b>CONTENIDO DE LA HOJA :</b>		<b>INTERVENCION DE DISEÑO:</b>	
<ul style="list-style-type: none"> <li>● PLANTA CONJUNTO DESAGUE PLUVIAL</li> <li>● PLANTA CONJUNTO DESAGUE PLUVIAL AREA DE ESPERA</li> <li>● PLANTA DESAGUE PLUVIAL BAÑOS</li> </ul>		Depto de Ingeniería	

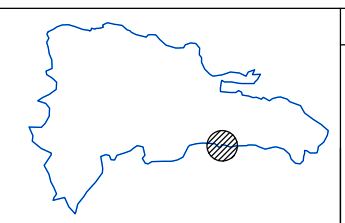

MAYO 2021  
**A-02**  
**07**

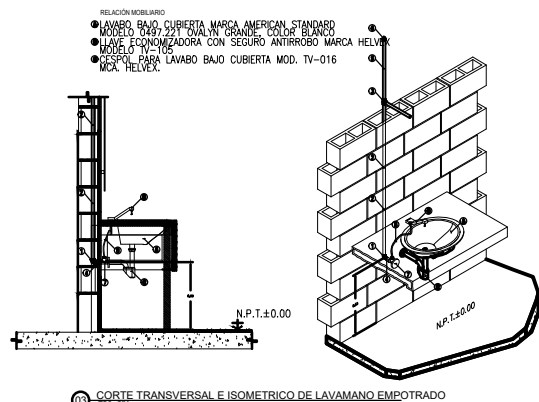

CORTE TRANSVERSAL E ISOMETRICO DE LAVAMANO EMPOTRADO

- RELACION MATERIALES
- 1. Codo de PP-R, marca Tuboplus de 90x20 mm de diámetro.
  - 2. Llave de PP-R, marca Tuboplus de 20 mm de diámetro.
  - 3. Tee de PP-R, marca Tuboplus de 20 mm de diámetro.
  - 4. Conector Hembra de PP-R, marca Tuboplus de 20 mm de diámetro.
  - 5. Llave de PP-R, marca Tuboplus de 20 mm de diámetro.
  - 6. Tapón de PP-R, marca Tuboplus de 20 mm de diámetro.
  - 7. Válvula angular T-3341
  - 8. Alimentador para lavabo marca colflex.

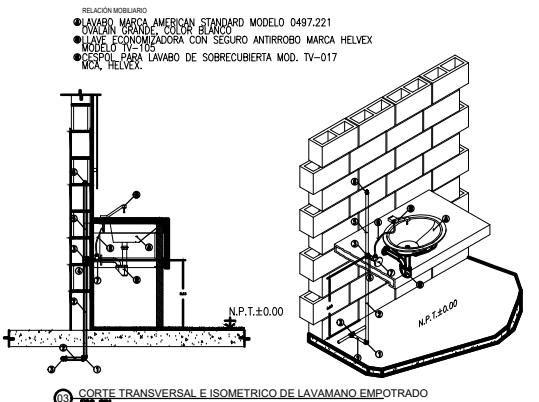

CORTE TRANSVERSAL E ISOMETRICO DE LAVAMANO EMPOTRADO

- RELACION MATERIALES
- 1. Codo de PP-R, marca Tuboplus de 90x20 mm de diámetro.
  - 2. Llave de PP-R, marca Tuboplus de 20 mm de diámetro.
  - 3. Tee de PP-R, marca Tuboplus de 20 mm de diámetro.
  - 4. Conector Hembra de PP-R, marca Tuboplus de 20 mm de diámetro.
  - 5. Llave de PP-R, marca Tuboplus de 20 mm de diámetro.
  - 6. Tapón de PP-R, marca Tuboplus de 20 mm de diámetro.
  - 7. Válvula angular T-3341
  - 8. Alimentador para lavabo marca colflex.

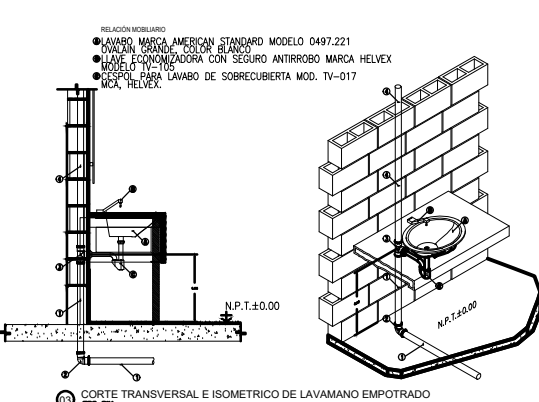

CORTE TRANSVERSAL E ISOMETRICO DE LAVAMANO EMPOTRADO

- RELACION MATERIALES
- 1. Codo de PVC DW Ced. 40, de 50 mm de diámetro.
  - 2. Codo de PVC DW Ced. 40, de 30 x 50 mm de diámetro.
  - 3. Tee de PVC DW Ced. 40, de 50 mm de diámetro.
  - 4. Tubo de PVC DW Ced. 40, de 50 mm de diámetro.

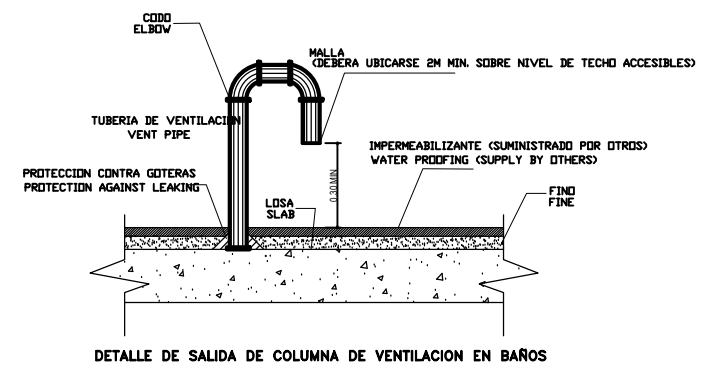

DETALLE DE SALIDA DE COLUMNA DE VENTILACION EN BAÑOS

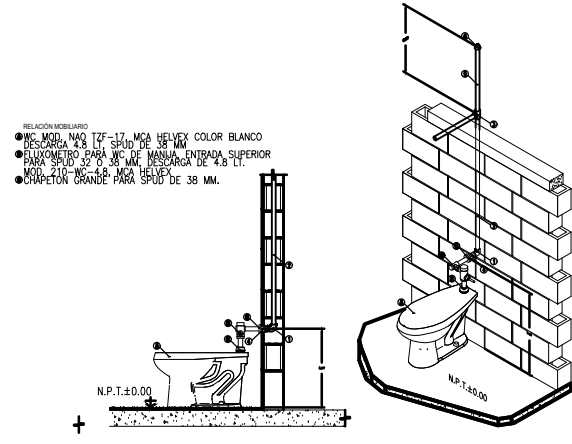

CORTE TRANSVERSAL E ISOMETRICO DE INODOROS DE FLUXOMETRO

- RELACION MATERIALES
- 1. Codo de PP-R, marca Tuboplus de 90x32 mm de diámetro.
  - 2. Llave de PP-R, marca Tuboplus de 32 mm de diámetro.
  - 3. Tee de PP-R, marca Tuboplus de 32 mm de diámetro.
  - 4. Conector Hembra de PP-R, marca Tuboplus de 32 mm de diámetro.
  - 5. Llave de PP-R, marca Tuboplus de 32 mm de diámetro.
  - 6. Tapón de PP-R, marca Tuboplus, de 32 mm de diámetro.

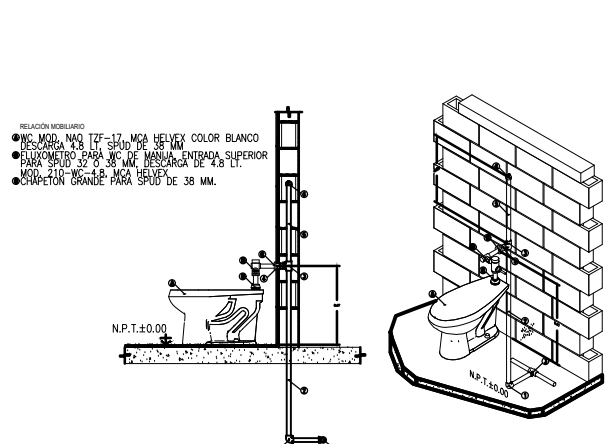

CORTE TRANSVERSAL E ISOMETRICO DE INODOROS DE FLUXOMETRO

- RELACION MATERIALES
- 1. Codo de PP-R, marca Tuboplus de 90x32 mm de diámetro.
  - 2. Llave de PP-R, marca Tuboplus de 32 mm de diámetro.
  - 3. Tee de PP-R, marca Tuboplus de 32 mm de diámetro.
  - 4. Conector Hembra de PP-R, marca Tuboplus de 32 mm de diámetro.
  - 5. Llave de PP-R, marca Tuboplus de 32 mm de diámetro.
  - 6. Tapón de PP-R, marca Tuboplus, de 32 mm de diámetro.

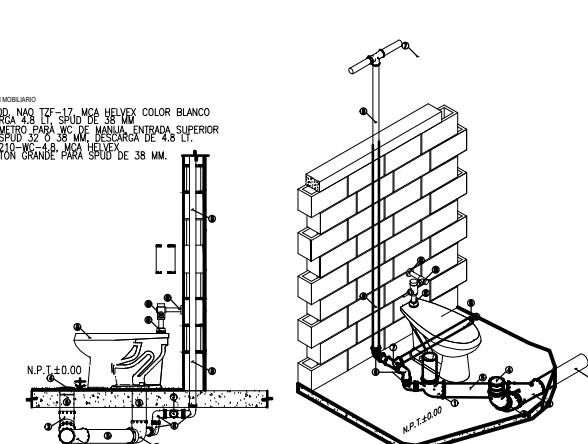

CORTE TRANSVERSAL E ISOMETRICO PARA DESAGÜE DE INODORO DE FLUXOMETRO

- RELACION MATERIALES
- 1. Codo ventilo de PVC DW Ced. 40, 90° x 100 mm de diámetro.
  - 2. Tee de PVC DW Ced. 40, 100 mm de diámetro.
  - 3. Codo de PVC DW Ced. 40, 45° x 100 mm de diámetro.
  - 4. Tapón negro.
  - 5. Llave de PVC DW Ced. 40, de 100 mm de diámetro.
  - 6. Codo de PVC DW Ced. 40, 30° x 50 mm de diámetro.
  - 7. Tee de PVC DW Ced. 40, 50 mm de diámetro.
  - 8. Tubo de PVC DW Ced. 40, de 50 mm de diámetro.

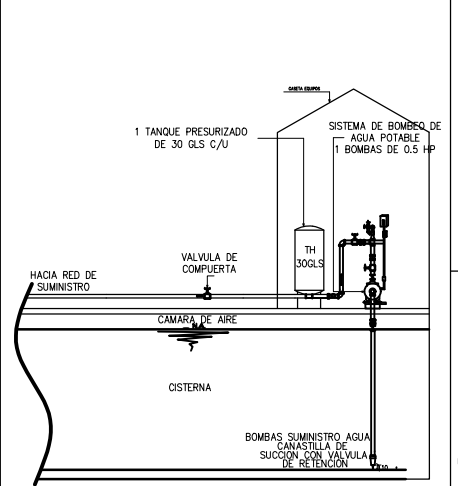

SECCION CISTERNA Y EQUIPOS

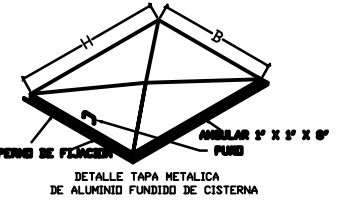

DETALLE TAPA METALICA DE ALUMINIO FUNDIDO DE CISTERNA

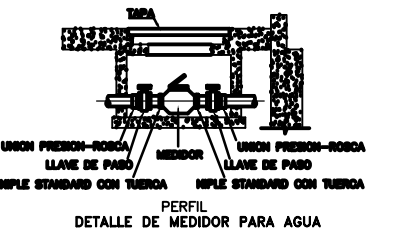

DETALLE DE MEDIDOR PARA AGUA

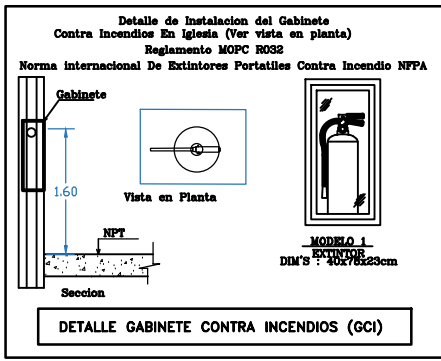

DETALLE GABINETE CONTRA INCENDIOS (GCI)

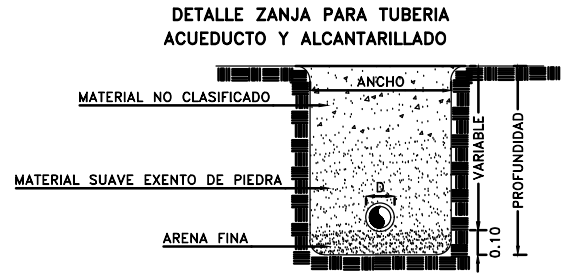

NOMINAL Pulg.	ANCHO Cm.	PROFUNDIDAD Cm. (H.F.)	VOLUMEN por m lineal
2	60	105	0.63 m3
3	60	108	0.65
4	60	110	0.66
6	70	115	0.81
8	75	120	0.90

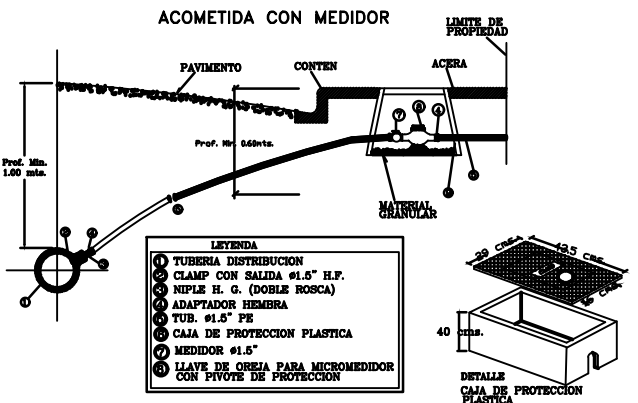

- LEYENDA
1. TUBERIA DISTRIBUCION
  2. CLAMP CON SALIDA #1.5" H.F.
  3. MIPLE H. G. (DOBLE ROSCA)
  4. ADAPTADOR HEMBRA
  5. TUB. #1.5" PE
  6. CAJA DE PROTECCION PLASTICA
  7. MEDIDOR #1.5"
  8. LLAVE DE OREJA PARA MICROMEDIDOR CON PIVOTE DE PROTECCION

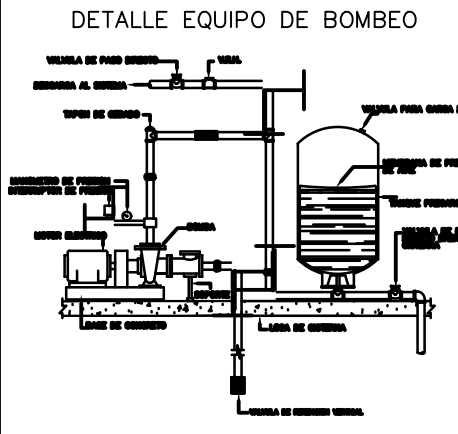

DETALLE EQUIPO DE BOMBEO



REJILLA DRENAJE TECHO (RT)

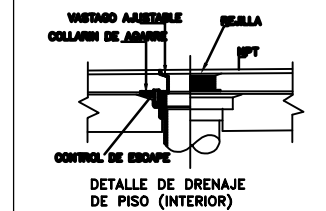

DETALLE DE DRENAJE DE PISO (INTERIOR)



NOMBRE DEL PROYECTO  
**RECONSTRUCCIÓN VÍA DE ACCESO Y ESTACIONAMIENTO VEHICULAR EN PLAYA MACAO, PROVINCIA LA ALTAGRACIA**

AREA DE INTERVENCION  
**MACAO, PROVINCIA LA ALTAGRACIA**

CONTENIDO DE LA HOJA :  
**• DETALLES CONSTRUCTIVOS  
 • ESPECIFICACIONES TECNICAS**

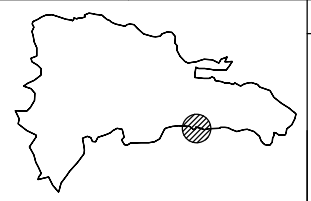

MAYO 2021  
**A-03**  
**07**

DIRECCION EJECUTIVA: **Arq. Sixto Brea Ricourt** (Director Ejecutivo CEIZTUR)  
 SUPERVISION: **Ing. Elizabeth Peralta** (Encargada del Depto. de Ingenieria)  
 DISEÑO ESTRUCTURAL: **Ing. Bethania Viñas** (Encargada de Edificaciones)  
 DISEÑO ELECTRICO: **Ing. Manuel Ortega** (Ingeniero Electromecánico)  
 DISEÑO SANITARIO: **Ing. Emil Suarez** (Ingeniero Sanitario)  
 INTERVENCION DE DISEÑO: Depto. de Ingenieria

# FILTRO ANAEROBICO, CAPACIDAD = 1.00 LPM

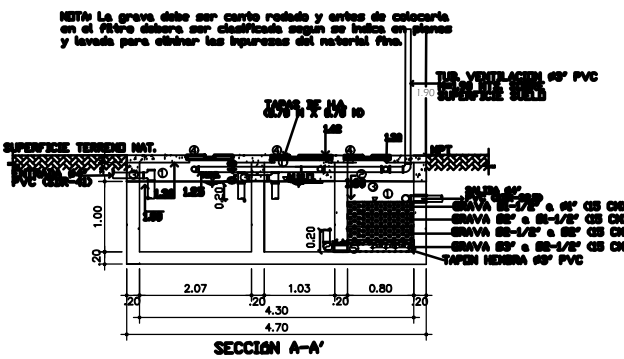
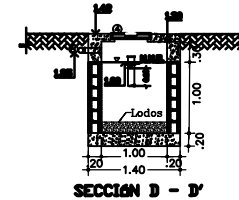
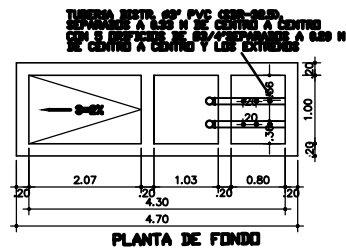
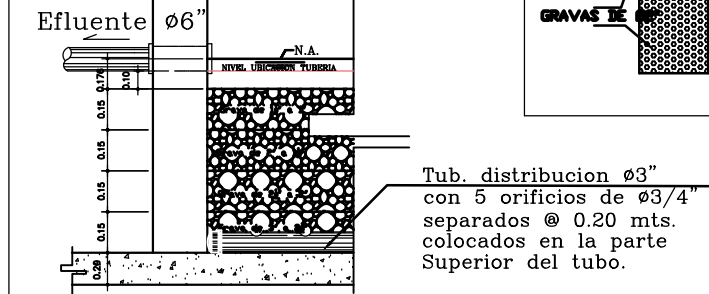
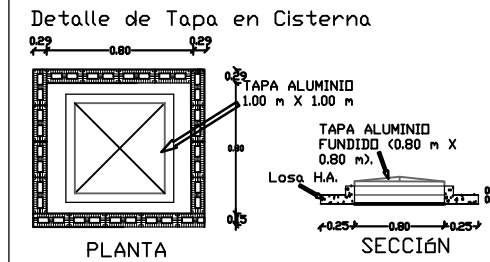
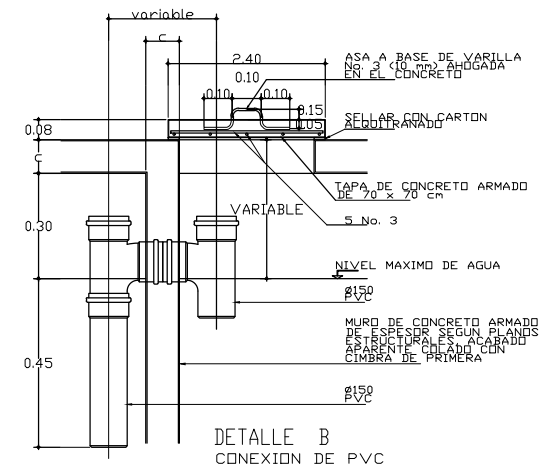
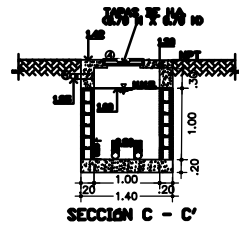
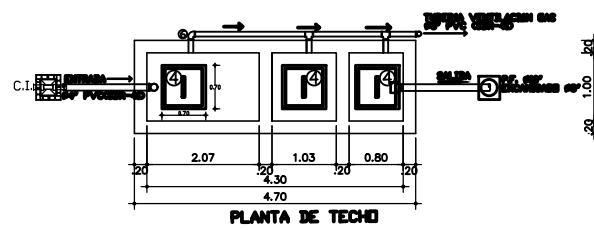
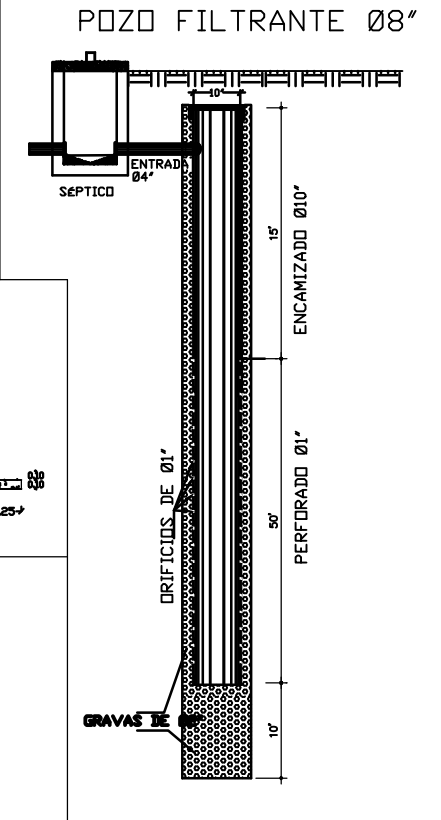
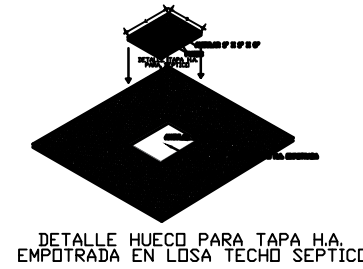
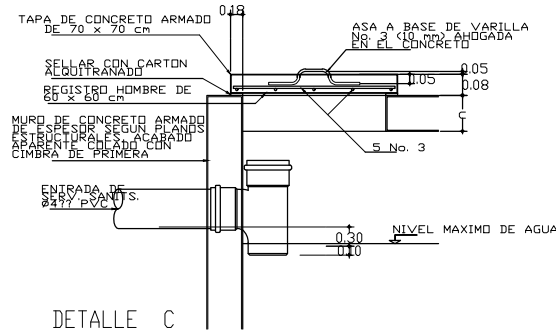
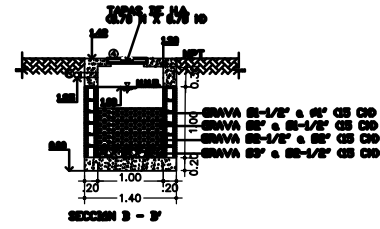
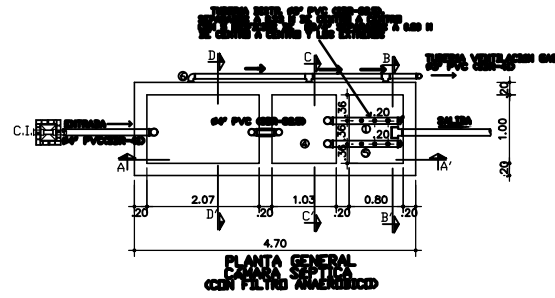

- LEYENDA
- TEE DE PASO AGUA POR FLUJO LIBRE
  - CODO PASO AGUA AL FILTRO
  - NIPLE DE INTERCONEXION CAMARAS
  - TAPAS DE INSPECCION DE H.A.
  - TUB. DISTRIB. AGUA A FILTROS
  - TUBERIA RECOLECCION GASES

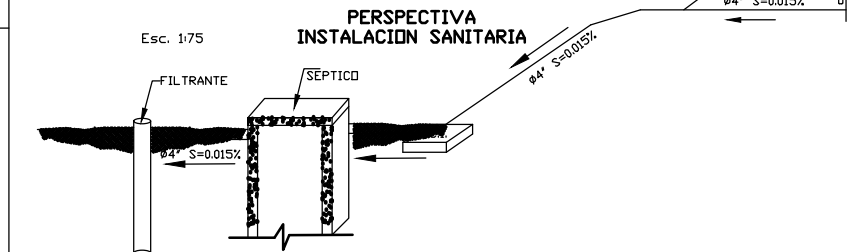
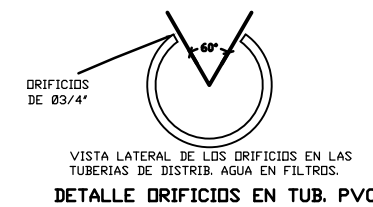
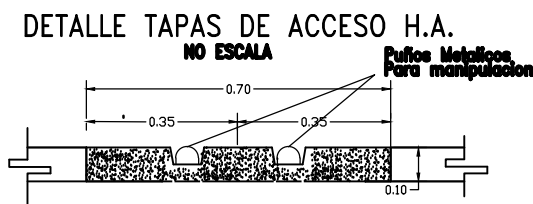
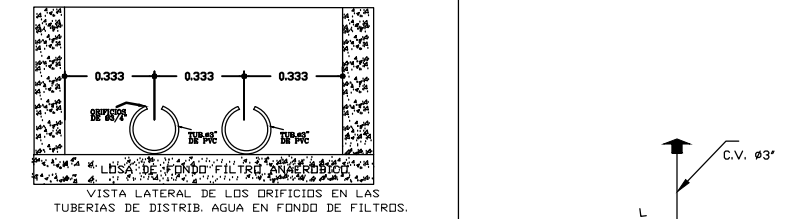
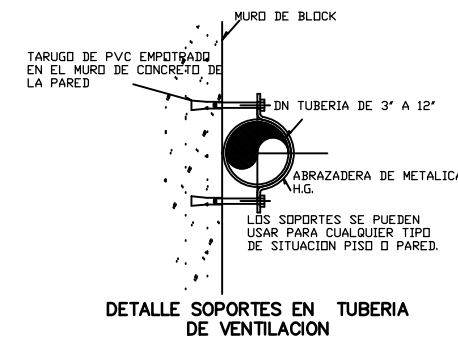
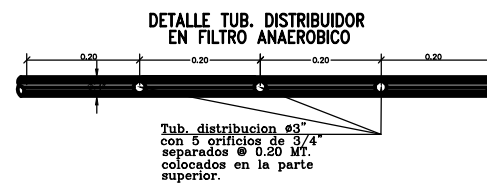

NOMBRE DEL PROYECTO	
RECONSTRUCCIÓN VÍA DE ACCESO Y ESTACIONAMIENTO VEHICULAR EN PLAYA MACAO, PROVINCIA LA ALTAGRACIA	
DIRECCION EJECUTIVA	SUPERVISION:
Arq. Sixto Brea Ricourt Director Ejecutivo CEIZTUR	Ing. Elizabeth Peralta Encargada del Depto. de Ingenieria
DISEÑO ESTRUCTURAL:	DISEÑO ELECTRIC:
Ing. Bethania Viñas Encargada de Edificaciones	Ing. Manuel Ortega Ingeniero Electromecánico

AREA DE INTERVENCION
MACAO, PROVINCIA LA ALTAGRACIA
DISEÑO SANITARIO:
Ing. Emil Suarez Ingeniero Sanitario

CONTENIDO DE LA HOJA :
• DETALLES CONSTRUCTIVOS • ESPECIFICACIONES TECNICAS
INTERVENCION DE DISEÑO:
Depto de Ingenieria

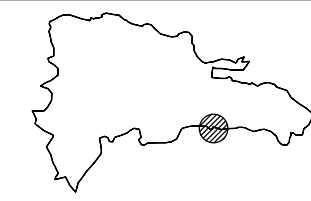

MAYO 2021
A-04
07



**PLANTA SANITARIA AGUA RESIDUAL**  
ESC. 1:50

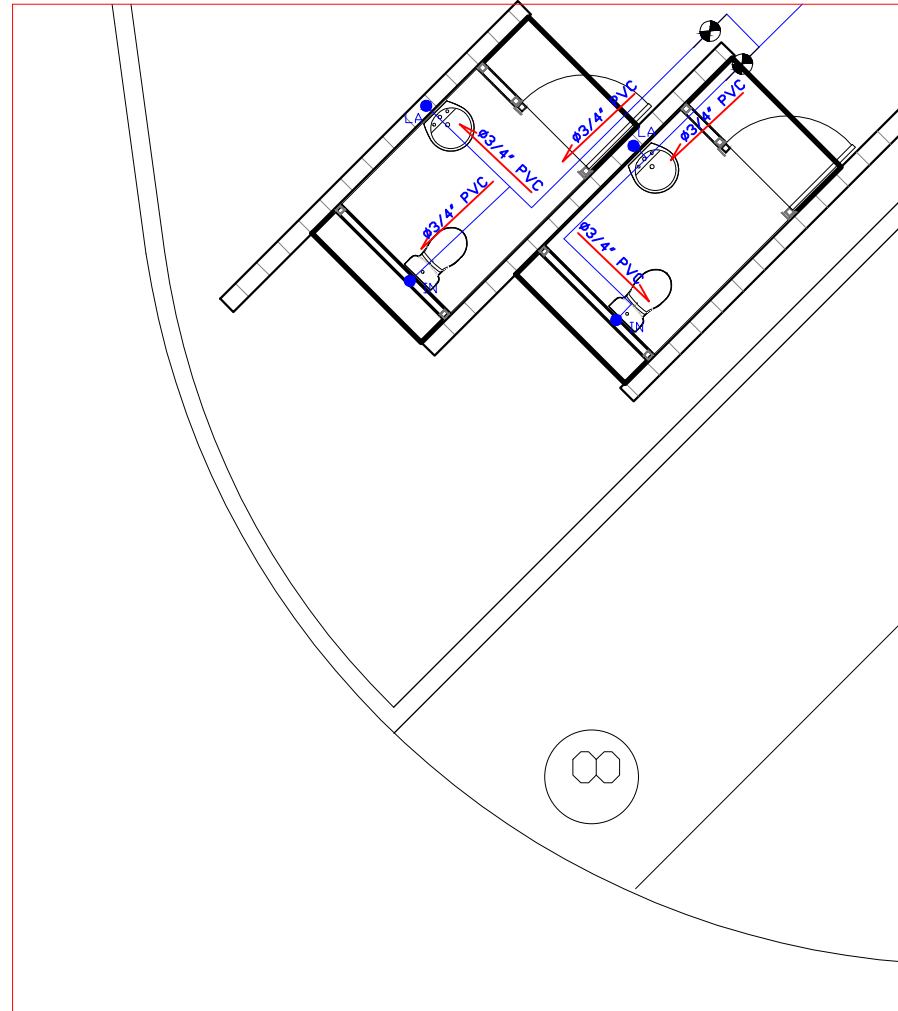

**PLANTA SANITARIA AGUA POTABLE**  
ESC. 1:50

LEYENDA SANITARIA GENERALES					
NOMBRES	ABREV.	SIMBOLOGIA	NOMBRES	ABREV.	SIMBOLOGIA
CAJA DE INSPECCION	CI	☐	BAJANTE DE VENTILACION	V	⊙
COLUMNA DE AGUA FRIA	C.A.F.	○	BAJANTE DE DESCARGA	BD	⊙
TAPON DE REGISTRO	TR	—	LLAVE DE JARDIN	Lj	⊙+
DESAGUE DE PISO	Dp	○	TRAMPA DE GRASA	TG	⊙
DUCHA	Du	⊗	TUBERIA AGUA POTABLE		—
FREGADERO	Fo	⊗	TUBERIA AGUA LLUVIA		—
INODORO CON TANQUE	I	⊗	TUBERIAS DE DRENAJE		—
LAVAMANOS	Lm	⊗	VALVULA DE FLOTA	Vf	⊕
URINAL	Ur	⊗	VALVULA DE PASO	Vp	⊕
LAVADERO	Lv	⊗	VALVULA DE CONTROL	Vc	⊕

**NOTAS AGUAS RESIDUALES:**

- LA PENDIENTE DE COLECTORES SERA SIEMPRE  $S > 2\%$ , SALVO INDICACION CONTRARIA
- EL MATERIAL DE LAS TUBERIAS DE DRENAJE DE AGUAS RESIDUALES Y PLUVIAL SERA SIEMPRE PVC (SDR-41), SALVO INDICACION CONTRARIA.
- EL DIAMETRO DE LOS DESAGUES DE APARATOS SERA SIEMPRE  $\varnothing 2"$  PARA: Lm, Lo, Fo, Ba, Du, Or; Y  $\varnothing 4"$  PARA INODOROS.



NOMBRE DEL PROYECTO	
RECONSTRUCCIÓN VÍA DE ACCESO Y ESTACIONAMIENTO VEHICULAR EN PLAYA MACAO, PROVINCIA LA ALTAGRACIA	
DIRECCION EJECUTIVA	SUPERVISION:
Arq. Sixto Brea Ricourt Director Ejecutivo CEIZTUR	Ing. Elizabeth Peralta Encargada del Depto. de Ingenieria
DISEÑO ESTRUCTURAL:	DISEÑO ELECTRICO:
Ing. Bethania Viñas Encargada de Edificaciones	Ing. Manuel Ortega Ingeniero Electromecánico
DISEÑO SANITARIO:	INTERVENCION DE DISEÑO:
Ing. Emil Suarez Ingeniero Sanitario	Depto de Ingenieria

AREA DE INTERVENCION	CONTENIDO DE LA HOJA :
MACAO, PROVINCIA LA ALTAGRACIA	• •

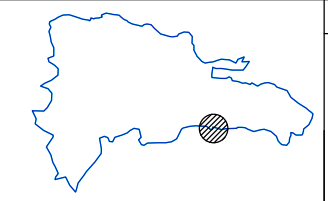

MAYO 2021
<b>A-05</b>
<b>07</b>

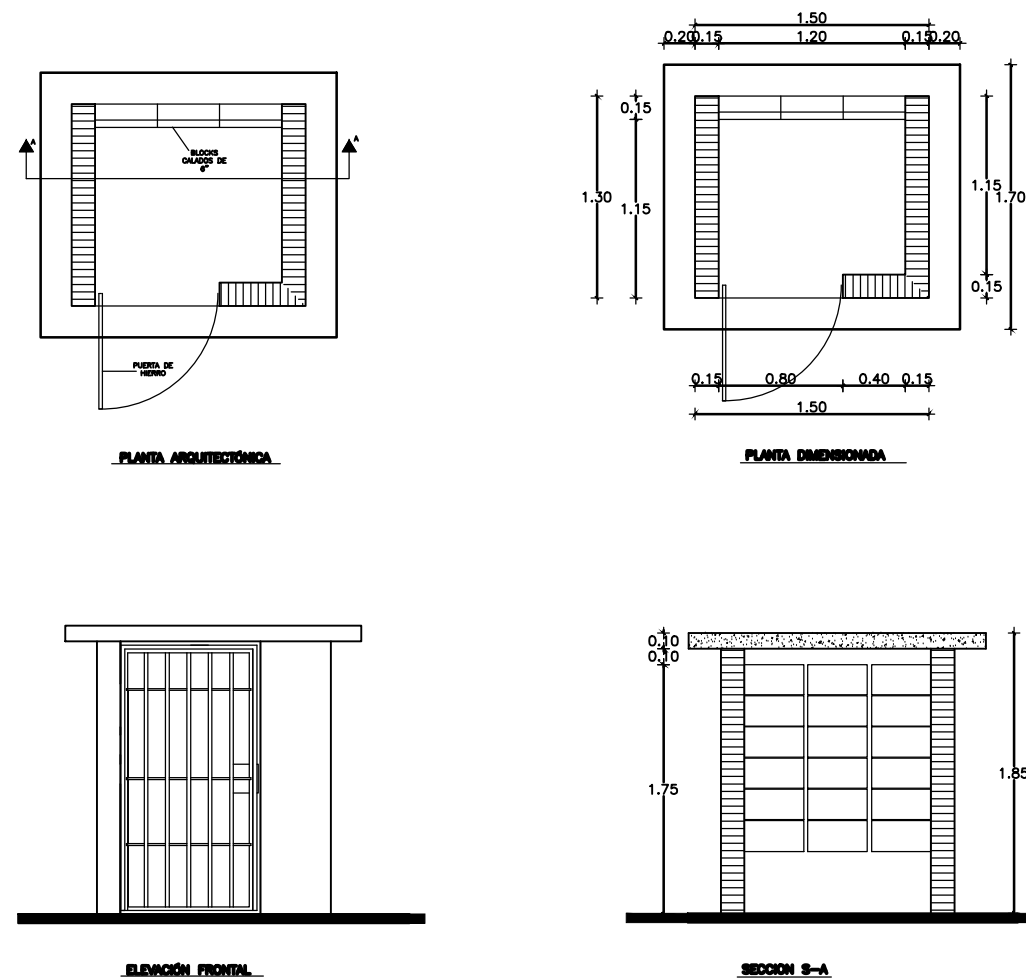

# DETALLE POZO DE CAPTACION

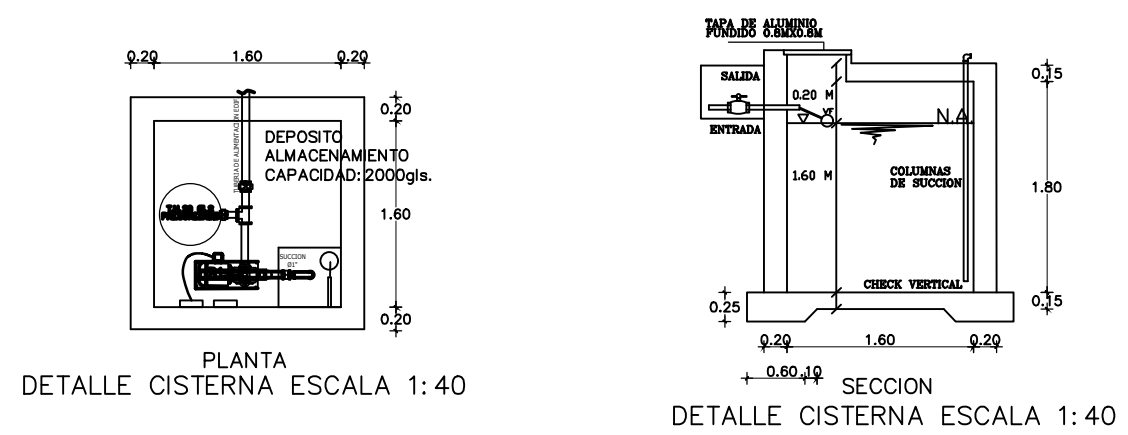
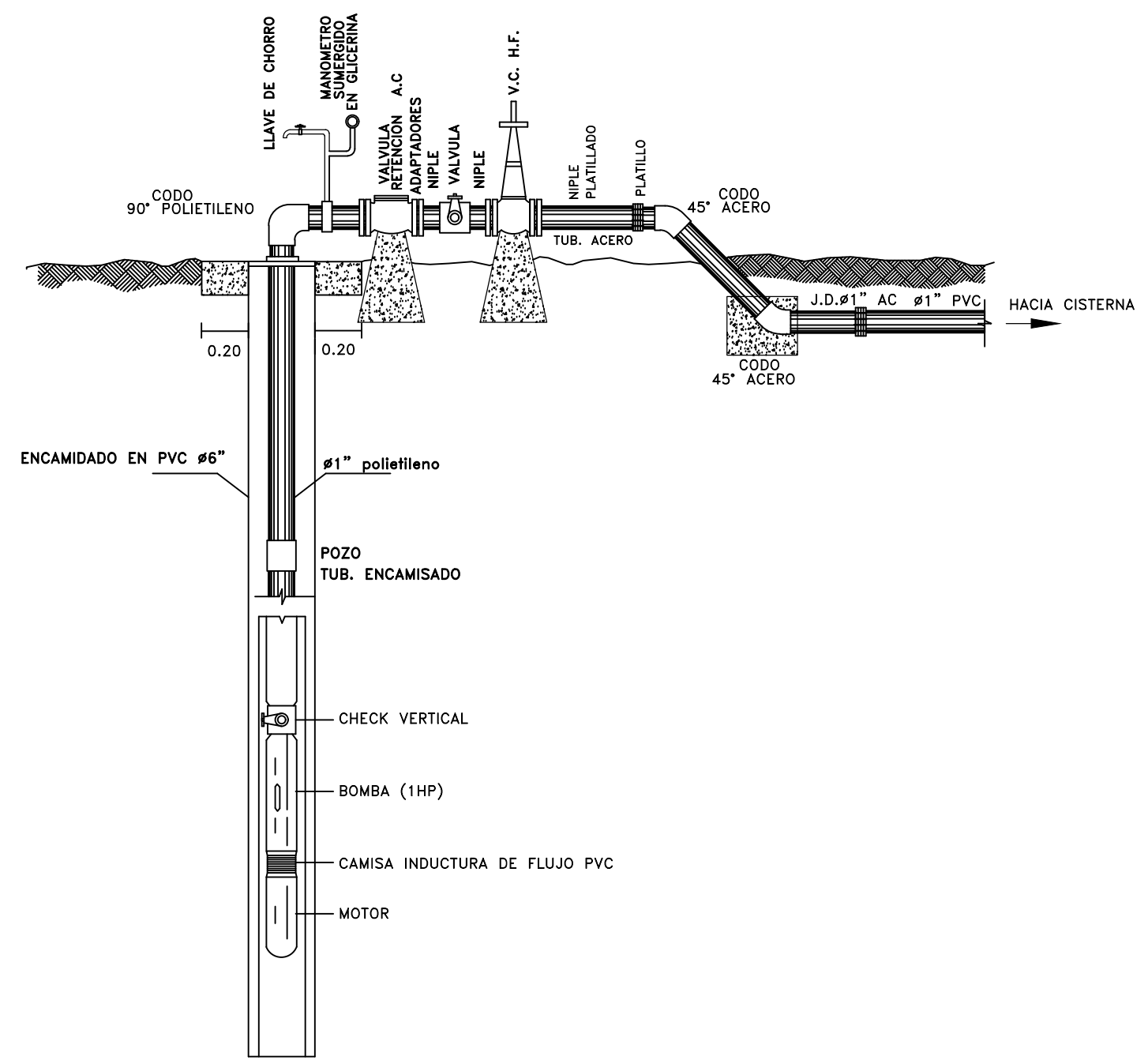

<p>GOBIERNO DE LA REPUBLICA DOMINICANA TURISMO REPUBLICA DOMINICANA LO TIENE TODO</p>	<p>Ministerio de Turismo CEZTUR</p>	<b>NOMBRE DEL PROYECTO</b> <b>RECONSTRUCCIÓN VÍA DE ACCESO Y ESTACIONAMIENTO VEHICULAR EN PLAYA MACAO, PROVINCIA LA ALTAGRACIA</b>		<b>AREA DE INTERVENCION</b> <b>MACAO, PROVINCIA LA ALTAGRACIA</b>	<b>CONTENIDO DE LA HOJA :</b> • DETALLES CONSTRUCTIVOS • ESPECIFICACIONES TECNICAS		MAYO 2021 <b>A-06</b> <b>07</b>
		DIRECCION EJECUTIVA <b>Arq. Sixto Brea Ricourt</b> Director Ejecutivo CEZTUR	SUPERVISION: <b>Ing. Elizabeth Peralta</b> Encargada del Depto. de Ingenieria	DISEÑO ESTRUCTURAL: <b>Ing. Bethania Viñas</b> Encargada de Edificaciones	DISEÑO ELECTRICO: <b>Ing. Manuel Ortega</b> Ingeniero Electromecánico		DISEÑO SANITARIO: <b>Ing. Emil Suarez</b> Ingeniero Sanitario

# DETALLES CAJA DE INSPECCION

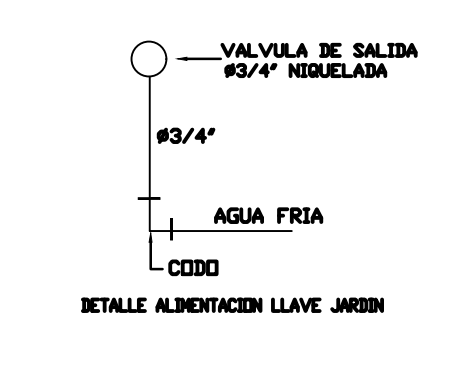
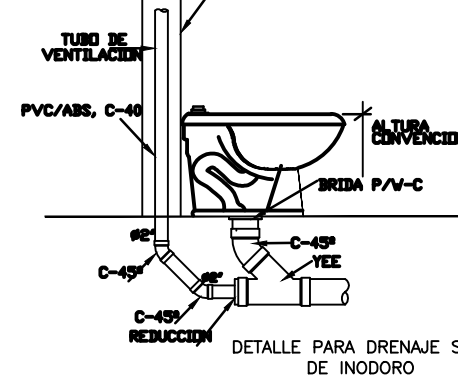
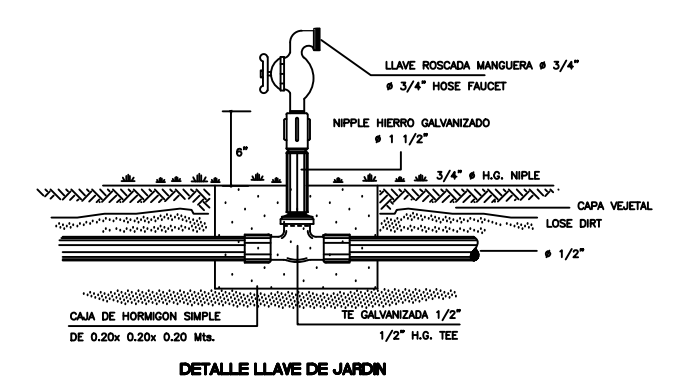
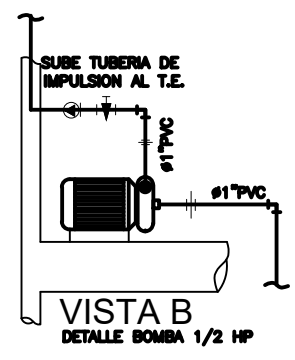
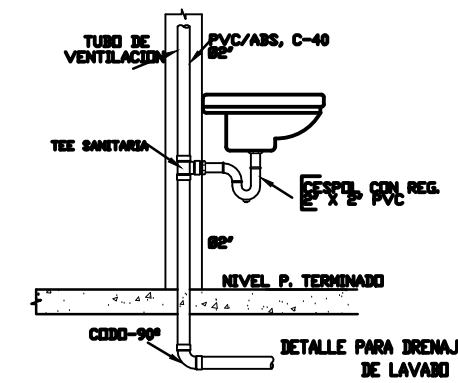
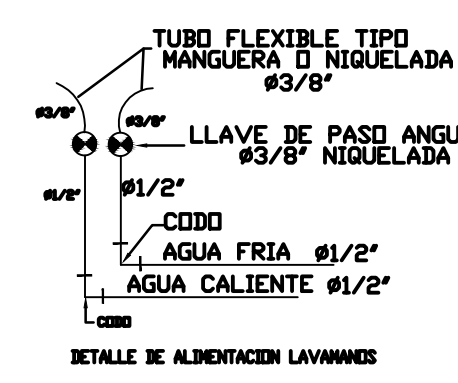
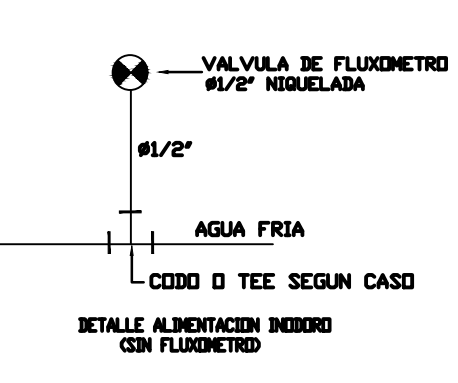
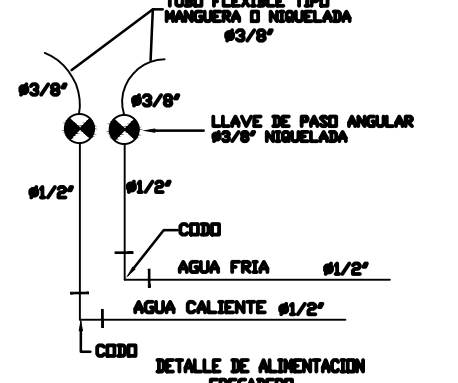
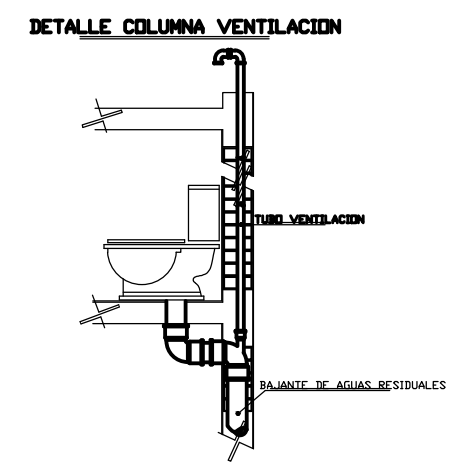
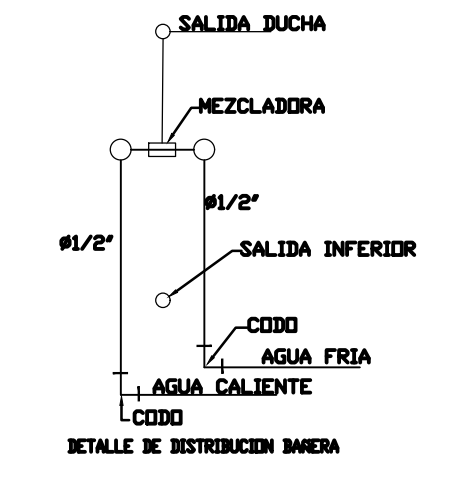
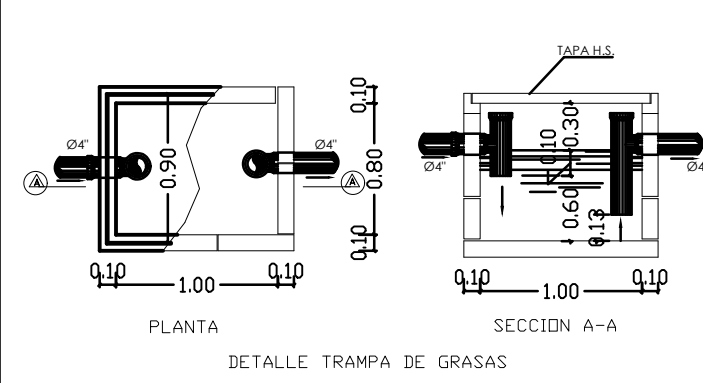
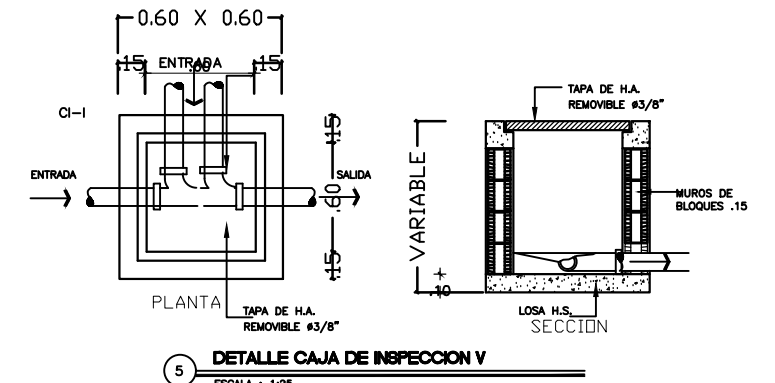
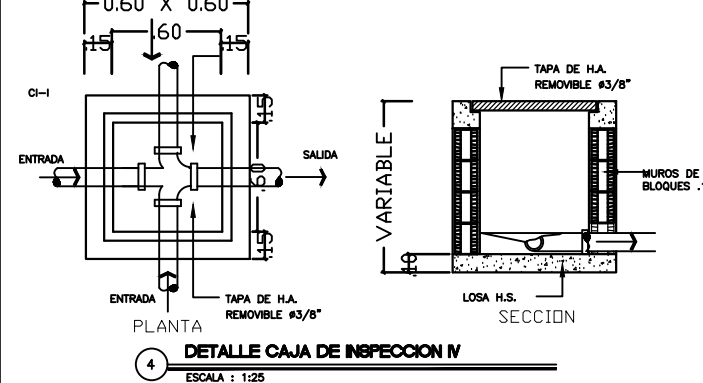
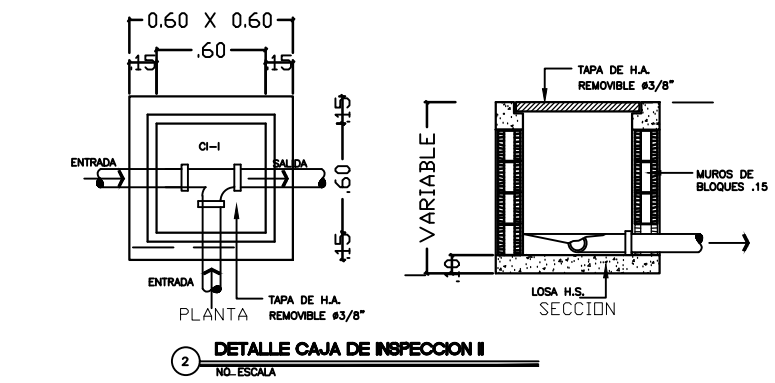
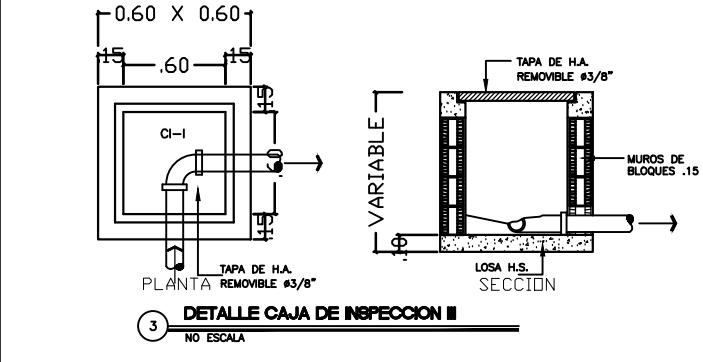
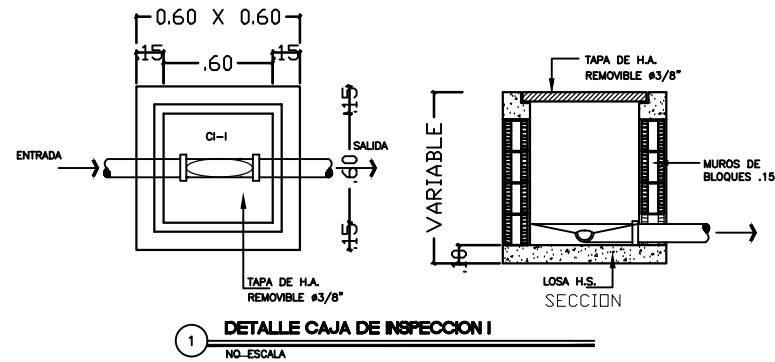

NOMBRE DEL PROYECTO	
RECONSTRUCCIÓN VÍA DE ACCESO Y ESTACIONAMIENTO VEHICULAR EN PLAYA MACAO, PROVINCIA LA ALTAGRACIA	
DIRECCION EJECUTIVA	SUPERVISION:
Arq. Sixto Brea Ricourt Director Ejecutivo CEIZTUR	Ing. Elizabeth Peralta Encargada del Depto. de Ingenieria
DISEÑO ESTRUCTURAL:	DISEÑO ELECTRICO:
Ing. Bethania Viñas Encargada de Edificaciones	Ing. Manuel Ortega Ingeniero Electromecánico

AREA DE INTERVENCION
MACAO, PROVINCIA LA ALTAGRACIA

CONTENIDO DE LA HOJA :
<ul style="list-style-type: none"> <li>• DETALLES CONSTRUCTIVOS</li> <li>• ESPECIFICACIONES TECNICAS</li> </ul>

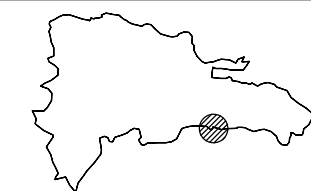

MAYO 2021
<b>A-07</b>
<b>07</b>