

Ministerio de Deportes y Recreación

PLIEGO ESTÁNDAR DE CONDICIONES PARA LA COMPRA DE BIENES



TABLEROS PROFESIONAL PARA EL PALACIO DE LOS DEPORTES, SANTO DOMINGO.

MIDEREC-CCC-CP-2026-0012

**Santo Domingo
República Dominicana
Marzo del 2026**

CONTENIDO

SECCIÓN I: INFORMACIONES PARTICULARES DEL PROCEDIMIENTO	5
1. Antecedentes	5
2. Objeto del procedimiento de selección	5
3. Descripción del bien	5
4. Valor referencial	6
5. Lugar de entrega de los bienes	6
6. Tiempo para la entrega de los bienes	6
7. Entregables/ cronograma	7
8. Logística de entrega	8
9. Forma de presentación de ofertas técnicas y económicas “Sobre A” y “Sobre B”	9
9.1 Ofertas presentadas en formato papel	9
9.1 Ofertas presentadas en formato electrónico vía el SECP.....	10
10. Documentación a presentar	10
11. Contenido de la oferta técnica	11
11.1 Documentación de la oferta técnica “Sobre A”	11
11.1.1 Credenciales	11
11.1.2 Documentación técnica: [No subsanable].....	1113
11.1.3 Presentación de las muestras	14
11.2 Contenido de la Oferta Económica.....	14
11.2.1 Documentos de la oferta económica “Sobre B”.....	16
12. Metodología de evaluación	16
12.1 Metodología y criterios de evaluación de la oferta técnica “Sobre A”	17
12.1.1 Metodología y criterios de evaluación para la documentación legal	17
12.1.2 Metodología y criterios de evaluación para la documentación financiera	19
12.1.3 Metodología y criterios de evaluación para la documentación técnica	20
12.2 Metodología y criterios de evaluación de oferta económica	20
12.3 Criterio de adjudicación	21
SECCIÓN II: RECEPCIÓN, APERTURA, EVALUACIÓN Y ADJUDICACIÓN	21
1. Recepción de ofertas técnicas “Sobre A” y ofertas económicas “Sobre B”	21
2. Apertura de ofertas técnicas “Sobre A”	22
3. Evaluación de ofertas técnicas “Sobre A”, aclaraciones y subsanación	22
4. Evaluación de muestras	23
5. Debida diligencia	24
6. Apertura y evaluación de las ofertas económicas “Sobre B”	25
7. Subsanación de la garantía de seriedad de la oferta	25
8. Confidencialidad de la evaluación	26
9. Desempate de ofertas	26
10. Adjudicación	26
11. Garantías del fiel cumplimiento de contrato	27
12. Adjudicaciones posteriores	27
SECCIÓN III: DISPOSICIONES GENERALES PARA EL CONTRATO	28
1. Plazo para la suscripción del contrato	28
2. Validez y perfeccionamiento del contrato	28
3. Gastos legales del contrato:	28
4. Vigencia del contrato	28
5. Supervisor o responsable del contrato	28
6. Entregas a requerimiento	29
7. Anticipo y Garantía de buen uso de anticipo	29
8. Suspensión del contrato	30

9.	Modificación de los contratos	30
10.	Equilibrio económico y financiero del contrato	30
11.	Condiciones de pago y retenciones	31
12.	Subcontratación	31
13.	Recepción de los bienes	31
14.	Finalización del contrato.....	32
15.	Incumplimiento de contrato y sus consecuencias.....	32
16.	Penalidades por retraso	32
17.	Causas de inhabilitación del Registro de Proveedores del Estado	33
	SECCIÓN IV: GENERALIDADES.....	33
1.	Siglas y acrónimos	33
2.	Definiciones	33
3.	Objetivo y alcance del pliego	35
4.	Órgano y personas responsables del procedimiento de selección.....	35
5.	Marco normativo aplicable.....	36
6.	Interpretaciones.....	36
7.	Idioma	37
8.	Disponibilidad y acceso al pliego de condiciones	37
9.	Conocimiento y aceptación del pliego de condiciones.....	38
10.	Derecho a participar	38
11.	Prácticas prohibidas.....	39
12.	De los Comportamientos Violatorios, Contrarios y Restrictivos a la Competencia. 39	
13.	Consultas, solicitud de aclaraciones y enmiendas.....	40
14.	Contratación pública responsable.....	41
15.	Firma digital	41
16.	Comité de seguimiento	41
17.	Anexos documentos estandarizados.....	42

SECCIÓN I: INFORMACIONES PARTICULARES DEL PROCEDIMIENTO

1. Antecedentes

El Ministerio de Deportes y recreación en su Plan Operativo Anual (POA) del 2026 tiene como actividad programada la **TABLEROS PROFESIONAL PARA EL PALACIO DE LOS DEPORTES, SANTO DOMINGO**.

Para cumplir con esta meta, el MIDEREC en su Plan de Compras y Contrataciones (PACC) ha consignado para este año 2026 la **TABLEROS PROFESIONAL PARA EL PALACIO DE LOS DEPORTES, SANTO DOMINGO**.

2. Objeto del procedimiento de selección

Constituye el objeto de la presente convocatoria recibir ofertas **TABLEROS PROFESIONAL PARA EL PALACIO DE LOS DEPORTE, SANTO DOMINGO**, de acuerdo con las condiciones fijadas en el presente pliego de condiciones y sus especificaciones técnicas, dicha contratación ha sido clasificada bajo la Clase – **Rubro 49221500 – Accesorios para deportes 49220000 Equipo y accesorios para deportes**.

3. Descripción del bien

LOTE	DESCRIPCION	UNIDAD DE MEDIDA	CANTIDAD
1	Tableros de baloncesto fabricado en vidrio templado (VER FICHA TECNICA)	UD	2

Los Canastos deben ser de Estructura Móvil con Certificación FIBA Nivel 1 Hidráulicos (Mecanismo Asistido por Resorte) y (Subchasis Dinámico), con una medida de 10' de altura (base al aro) x extensión de 10'8", con una base no menor a 5'-11" a parte de los accesorios de seguridad requeridos ya que en todo momento garantizar la estabilidad, asegurando la condición técnica deportiva solicitada por los protocolos establecidos por la FIBA, Nivel 1.

Los Tableros debes ser de vidrio templado de al menos 12 mm de espesor de 72" x 42", debe incluir todos los accesorios tales como Pad de protección, Aros retráctiles de 180°, Mallas Oficiales FIBA, 2 ruedas delanteras y 2 ruedas traseras triples fijas para una distribución óptima del peso. Soporte fuerte y estable, marco de acero de alta resistencia recubierto en blanco. Cojinetes pivotantes sin mantenimiento de por vida.

Además, deben poseer, 2 pasadores de posicionamiento para una instalación rápida y precisa en la cancha. Juego de conectores de piso incluido: compatible con pisos suspendidos (madera maple o similares).

Peso de cada unidad debe ser no menor a 1,500 kg (incluyendo el contrapeso), con Contrapesos 100 % cerrados.

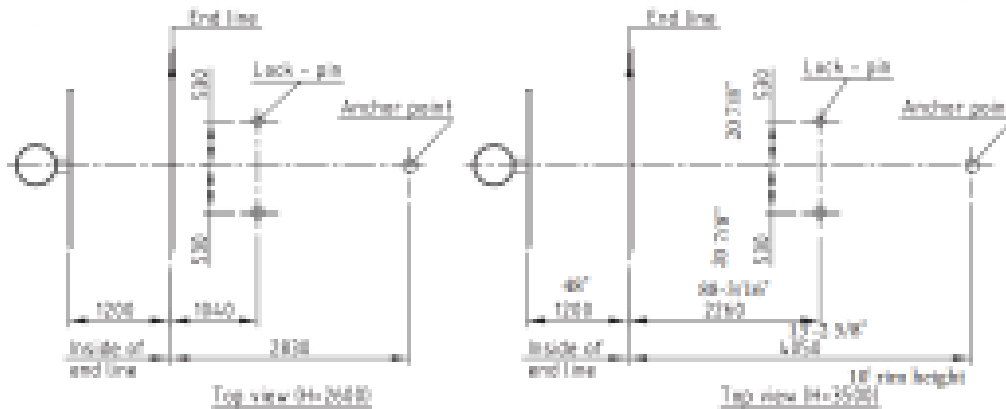
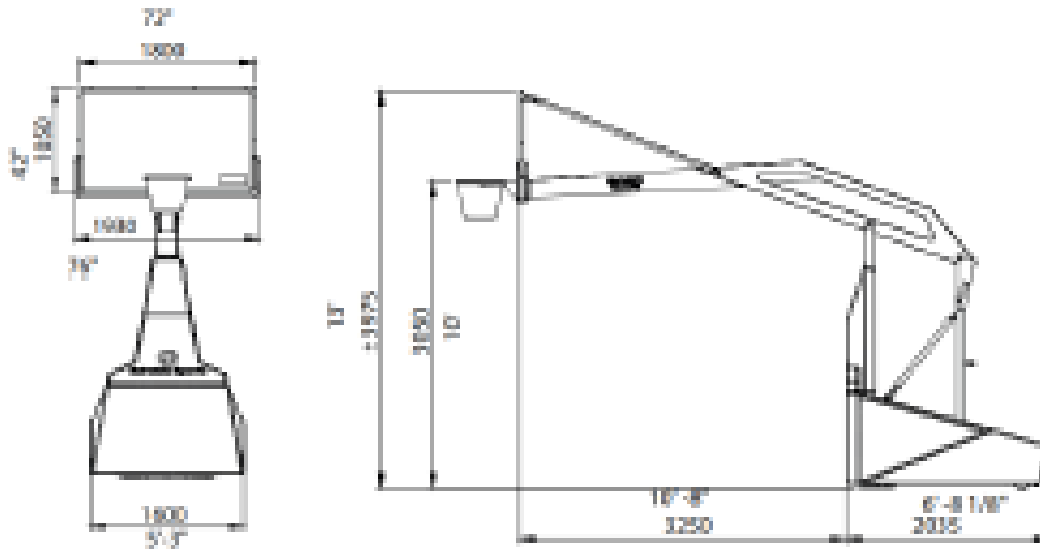

Garantía de Canastos

El Fabricante garantiza que las unidades de baloncesto están libres de cualquier defecto de fabricación, de la siguiente manera:

- Soporte portátil (Portable Backstop): 5 años
- Piezas misceláneas: 5 años
- Tablero: 5 años
- Aro: 1 año
- Protectores (Pads): 1 año

3.1 Condiciones y garantías del bien

El oferente/proponente, deberá presentar una **Carta de Garantía sobre la calidad** de los tableros ofertados, redactada en papel timbrado de su empresa, dirigida al MIDEREC, y debidamente firmada y sellada por el representante legal.

4. Presupuesto base

El valor presupuestado para esta compra asciende a la suma de **(RD\$ 5,600,000.00)**. (**Cinco Millones Setecientos pesos con 00/100**), incluidos los impuestos de Ley y cualquier otro concepto que incida en el costo total del bien a adquirir, valor que ha sido obtenido en el marco de los estudios previos realizados y que sustentan el expediente de la presente contratación.

El **MIDEREC**, ha tomado las medidas previsoras necesarias a los fines de garantizar la apropiación de fondos correspondiente, dentro del Presupuesto del año **2026** que sustentará el pago de todos los bienes contratados mediante la presente **Comparación de precios**. Las partidas de fondos para liquidar las entregas programadas serán debidamente especializadas para tales fines, a efecto de que las condiciones contractuales no sufran ningún tipo de variación durante el tiempo de ejecución de este.

“TABLEROS PROFESIONAL PARA EL PALACIO DE LOS DEPORTES, SANTO DOMINGO” Referencia.: MIDEREC-CCC-CP-2026-0012		
LOTE	Descripción del bien	Precio estimado
1	Tableros de baloncesto fabricado en vidrio templado (VER FICHA TECNICA)	RD\$5,600,000.00

5. Lugar de entrega de los bienes.

Los bienes del presente proceso deberán ser entregados por el proveedor adjudicado, en el Departamento de Almacén y Suministro de la Sede Central del **MINISTERIO DE DEPORTES Y RECREACIÓN (MIDEREC)**, ubicado en la **Avenida 27 de febrero, Centro Olímpico Juan Pablo Duarte, Santo Domingo D.N.**

“TABLEROS PROFECIONAL PARA EL PALACIO DE LOS DEPORTE, SANTO DOMINGO” Referencia.: MIDEREC-CCC-CP-2026-0012		
Descripción	Ubicación	Zona
Tableros de baloncesto fabricado en vidrio templado (VER FICHA TECNICA)	Centro Olimpico Juan Pablo Duarte, Ave. 27 de febrero, Santo Domingo, D.N.	Palacio de los Deportes Virgilio Travieso Soto

6. Tiempo de entrega de los bienes

El oferente deberá entregar el (100%) de la cantidad total ofertada en un máximo de quince 15 días, contados a partir del registro del contrato en la Contraloría General de la República.

El plazo para la entrega de los bienes propuesto por el proveedor adjudicatario se convertirá en el plazo contractual, siempre y cuando se ajuste al estimado propuesto por la institución contratante en este pliego.

7. Cronograma de actividades

CRONOGRAMA	
ACTIVIDADES	PERÍODO DE EJECUCIÓN
1. Publicación del aviso de convocatoria en el SECP y en el portal web institucional	Jueves 26 de marzo 2026
2. Período para realizar consultas y/o aclaraciones por parte de	Martes 31 de marzo 2026 hasta las 05:25 p.m

CRONOGRAMA	
ACTIVIDADES	PERÍODO DE EJECUCIÓN
los(as) interesados(as)	
3. Plazo para emitir respuesta y adendas/enmiendas por parte del CCC	Jueves 2 de abril 2026
4. Presentación de las ofertas “Sobre A” (oferta técnica) y “Sobre B” (oferta económica)	Lunes 6 de abril 2026 Hasta las 05:25 p.m
5. Apertura, verificación, validación y evaluación del contenido de las Ofertas Técnicas “Sobre A”.	<u>Martes 7 de abril 2026 a las 10:00 a.m</u>
6. Verificación, validación y evaluación de ofertas técnicas.	<u>Martes 7 de abril 2026</u>
7. Notificación de errores u omisiones de naturaleza subsanables y solicitud de aclaraciones a la oferta técnica	<u>Viernes 10 de abril hasta las 04:00 p.m</u>
8. Período de subsanación para el (la) oferente y de respuesta a las aclaraciones de la oferta técnica.	<u>Martes 14 de abril 2026 hasta las 04:00 p.m</u>
9. Notificación de resultados del proceso de subsanación y oferentes habilitados(as) para evaluación de las ofertas económicas “Sobre B”	<u>Miércoles 15 de abril 2026</u>
10. Apertura y lectura de Propuestas Económicas “Sobre B”	<u>Jueves 16 de abril 2026 a las 10:00 a.m</u>
11. Periodo de validación y evaluación de las ofertas económicas “Sobre B”	<u>Lunes 20 de abril 2026</u>
12. Notificación de errores aritméticos, de solicitud de aclaraciones económicas y de solicitud de subsanación de garantía de seriedad de la oferta (Si Aplica)	Martes 21 de abril a las 04:00 p.m
13. Aceptación de correcciones de errores aritméticos y de respuesta a las aclaraciones	<u>Viernes 24 de abril hasta las 12:00 p.m</u>
14. Periodo para subsanar la garantía de seriedad de la oferta	<u>Lunes 27 de abril 2026</u>
15. Adjudicación	<u>Miércoles 29 de abril 2026</u>
16. Notificación de adjudicación	<u>Miércoles 29 de abril 2026 a las 04:00 p.m</u>
17. Plazo para la constitución de la garantía de fiel cumplimiento de contrato	Viernes 1 de mayo 2026
18. Suscripción del(los) contrato(s) y emisión de órdenes de compra o de servicios	Viernes 1 de mayo 2026
19. Publicación del (los) contrato(s) en los portales: institucional y del SECP (art. 106 Reglamento)	<u>Miércoles 6 de abril 2026</u>

8. Presentación de ofertas técnicas y económicas “Sobre A” y “Sobre B”

De conformidad con el artículo 63 del Reglamento núm. 47-25 los(as) oferentes deberán presentar sus propuestas por vía electrónica, a través del SECP, o en formato papel ante la institución contratante, sita en la **Avenida 27 de febrero, Centro Olímpico Juan Pablo Duarte, Santo Domingo D.N** en la fecha y hora fijadas en el cronograma de actividades de este pliego.

Ninguna oferta presentada en término podrá ser desestimada en el acto de apertura. Las que fueren observadas durante el acto de apertura se agregarán para su análisis por parte de los peritos designados.

Nota: Este proceso está limitado para MIPYME, el oferente deberá contar con la certificación MIPYMES integrada al RPE de manera previa, a fin de poder mostrar interés y participar. **Aunque esta certificación constituye un documento subsanable, en los procedimientos en línea de Comparación de precios, no resulta posible subsanar para luego participar.**

Para las ofertas presentadas en formato papel los oferentes presentarán dos sobres, uno contentivo de la oferta técnica que se denominará “Sobre A” y otro contentivo de la oferta económica que se denominará “Sobre B”.

Los documentos contenidos en el “**Sobre A**” y en el “**Sobre B**”, deberán ser presentados tanto en original debidamente marcado como “**ORIGINAL**” en la primera página del ejemplar, junto con dos (02) fotocopias simples de los mismos, debidamente marcada en su primera página, como “**COPIA**” y en ella deberá constar en la primera página la firma original del oferente y de ser una persona jurídica la firma del representante legal y el sello social de la compañía.

De igual forma, el original deberá firmarse en todas las páginas por el oferente y estar foliadas, y cuando se trate de una persona jurídica deberá estar firmada por el representante legal y llevar el sello social de la compañía.

Tanto el “**Sobre A**” como el “**Sobre B**” deberán contener en su cubierta la siguiente identificación:

NOMBRE DEL(LA) OFERENTE/PROPONENTE (Sello Social)
Firma del Representante Legal
COMITÉ DE COMPRAS Y CONTRATACIONES
MINISTERIO DE DEPORTES Y RECREACIÓN (MIDEREC)
IDENTIFICACIÓN DEL TIPO DE SOBRE (Sobre A o Sobre B, según el tipo de Sobre)
REFERENCIA: MIDEREC-CCC-CP-2026-0012

No se recibirán sobres que no estuviesen debidamente cerrados e identificados según lo dispuesto anteriormente.

Nota: Para fines de preservar la información de manera íntegra al momento de cargarse en el SECP, se solicita a los oferentes que presenten en formato papel que, todas las informaciones del **Sobre A** y del **Sobre B**, luego de ser firmadas y selladas, sean grabadas cada uno en una memoria USB (una memoria para el Sobre A y otra memoria para el Sobre B), en el mismo orden requerido en el pliego de condiciones, y siendo una fiel copia de lo entregado en formato físico. **Ver el numeral 11.1.4**

Documentación técnica: Forma de organización de los documentos contenidos en la Oferta Técnica (“Sobre A”).

La memoria con la información de la oferta técnica debe ser presentada dentro del Sobre A y la información de la oferta económica, en una memoria dentro del Sobre B. Los documentos presentados de manera física y en la memoria USB, deben ser los mismos. En caso de existir una discrepancia entre estos, solo serán considerados los presentados de manera física.

Es responsabilidad del oferente asegurarse que su oferta sea cargada a tiempo en la plataforma, ya que la misa no podrá ser presentada con posterioridad a la fecha y hora de cierre estipuladas en este pliego y en dicha plataforma. Ninguna oferta presentada en término podrá ser desestimada en el acto de apertura. Las que fueren observadas durante el acto de apertura se agregarán para su análisis por parte de los peritos designados.

9. Documentación a presentar

La documentación solicitada vinculada al objeto de la contratación será analizada y evaluada por los peritos designados para constatar la elegibilidad, capacidad técnica, financiera y la idoneidad del oferente para ejecutar el contrato.

Los oferentes/proponentes son responsables de la exactitud y veracidad del contenido de los documentos que forman sus ofertas. Todos los documentos entregados en papel mediante Sobres cerrados y sellados o formato electrónico cargado en el SECP **deben llevar la rúbrica/ firma del (la) oferente o de su representante legal**, apoderado o mandatario designado para dicho fin.

Los oferentes/proponentes extranjeros deben presentar la información homóloga de conformidad

con la legislación propia del país de origen, avalados con la firma de quien tenga la competencia para hacerlo y con las traducciones al español y legalizaciones correspondientes para ser acreditados en la República Dominicana.

10. Contenido de la oferta técnica

Con base en el criterio de descentralización de la gestión operativa, las instituciones contratantes son responsables de diseñar sus pliegos de condiciones, términos de referencia, especificaciones técnicas y son autónomas para requerir la documentación con la que verificarán el cumplimiento del requerimiento, sin perjuicio de lo anterior, no podrá solicitarse documento alguno que no tenga como objetivo acreditar una condición o el cumplimiento de un requerimiento establecido en este pliego y en sus fichas/ especificaciones técnicas.

10.1 Documentación de la oferta técnica “Sobre A”

10.1.1 Documentación Legal:

- 1) Formulario de Presentación de Oferta (SNCC.F.034) (Subsanable)
- 2) Formulario de Información sobre el Oferente (SNCC.F.042) (Subsanable)
- 3) Estar al día con sus obligaciones fiscales en la Dirección General de Impuestos Internos (DGII), Sera verificado en línea por el MIDEREC. (Subsanable)
- 4) Estar al día con el pago de sus obligaciones de la Seguridad Social en la Tesorería de la Seguridad Social (TSS), Sera verificado en línea por el MIDEREC (Subsanable)
- 5) Registro de Proveedores del Estado (RPE), emitido por la Dirección General de Contrataciones Públicas, debe tener inscrita, conforme a la codificación UNSPSC la actividad comercial **49220000 Equipo y accesorios para deportes**, Sera verificado en línea por el MIDEREC. (Subsanable)
- 6) Copia del Registro Mercantil expedido por la Cámara de Comercio y Producción correspondiente (vigente). Si aplica.
- 7) Copia de los Estatutos sociales vigentes debidamente registrados en la Cámara de Comercio y Producción correspondiente.
- 8) Copia de la nómina de accionistas y acta de la última asamblea realizada debidamente registrada por ante la Cámara de Comercio y Producción correspondiente.
- 9) Copia de la nómina de accionistas y acta de asamblea realizada mediante la cual se designe expresamente el actual gerente o consejo de administración, según aplique, que tiene potestad para firmar contratos a nombre de la empresa participante, debidamente registrada en la Cámara de Comercio y Producción correspondiente.
- 10) Formulario de Compromiso ético de proveedores (as) del Estado¹ debidamente firmado y sellado.
- 11) Declaración jurada simple (no requiere firma de notario público) del oferente manifestando que no se encuentra dentro de las prohibiciones en el artículo 31 numeral 5 de la Ley núm. 45-27 y sus modificaciones.
- 12) Poder de representación si aplica
- 13) Documento de identidad del oferente y/o representante y/o de los directivos, representantes y accionistas/socios principales que representen más del (10%) del capital social.
- 14) Certificación MIPYMES,
- 15) Formulario de debida diligencia y declaración de conflicto de interés **SNCP-PROV-F-040** (Subsanable)

Nota: En aplicación del artículo 230 de la Ley 47-25 y artículo 223 se admitirá que la MIPYME participe si no está al día en sus obligaciones fiscales y de seguridad social con un retraso

menos de 6 meses. Para tales fines deberá presentar una certificación de la DGII o TSS en la que se haga constar el tiempo o la fecha de incumplimiento que permita verificar que no supere los 6 meses.

Para los consorcios:

En adición a los requisitos anteriormente expuestos, los consorcios deberán presentar:

1. Original del Acto Notarial, acuerdo o promesa de consorcio, por el cual se formaliza el consorcio, incluyendo su objeto, las obligaciones de las partes, su duración y la capacidad de ejercicio de cada miembro del consorcio, así como sus generales, legalizado por la Procuraduría General de la República. **(Subsanable)**
2. Poder especial de designación del representante o gerente único del Consorcio autorizado por todas las empresas participantes en el consorcio, debidamente notariado y legalizado por la Procuraduría General de la República. **(Subsanable)**
3. Declaración donde se haga constar que las personas físicas y/ o jurídicas que componen el consorcio, no presentarán ofertas en forma individual o como integrantes de otro consorcio, para participar en el presente proceso. **(Subsanable)**
4. Registro de proveedores del Estado provisional del Consorcio **(No subsanable por el tipo de procedimiento, debe tenerlo para poder enviar la oferta en el SECP).**

10.1.2 Documentación financiera:

1) Copia de las Declaraciones Juradas Anuales del Impuesto Sobre la Renta de Sociedades presentadas ante la Dirección General de Impuestos Internos Formularios IR2 (empresa) con sus anexos **de los dos últimos periodos fiscales**. **(Subsanable solo la omisión, no así el resultado de la evaluación).**

2) Estados Financieros de los dos (02) últimos ejercicios contables consecutivos (año 2023 y año 2024) certificados por una firma de auditores o un CPA (contador público autorizado), donde se verificará el índice de solvencia y el índice de liquidez corriente. Los estados financieros a presentar son los siguientes: Estado de situación o balance general, estado de resultado, estado de patrimonio, estado de flujo de efectivo y las notas aclaratorias. **(Subsanable solo la omisión, no así el resultado de la evaluación)**

3) Carta Bancaria emitida por entidades de intermediación financiera autorizadas por la Superintendencia de Bancos de la República, dirigidas al MINISTERIO DE DEPORTES Y RECREACIÓN (MIDEREC), donde indique el nombre del oferente, líneas de créditos disponibles o montos en cuentas bancarias disponibles en caso de resultar adjudicatarios. Dichas cartas **no pueden ser por valores inferiores al 10% del valor presupuestado del presente proceso**, de conformidad a lo dispuesto en la circular DGCP44-PNP-2023-0011 de fecha 18 diciembre 2024, emitida por la DGCP. **(Subsanable la omisión no así el límite de crédito o montos en cuentas).**

Nota: Cada una de las empresas que conforman el consorcio deberán presentar la documentación requerida en el presente numeral sobre documentación financiera. En el caso de la certificación de disponibilidad y líneas de crédito, podrán ser presentadas a nombre de una de las empresas que conforman el consorcio, considerando que se realizará la suma de los créditos presentados.

10.1.3 Documentación técnica:

Oferta técnica adjuntando las especificaciones o fichas técnicas del servicio a brindar, adjunto a esto lo siguiente:

- a) Ficha técnica: Conforme a las especificaciones técnicas suministradas. **(No Subsanable)**.
Nota 1: no será aceptada como Ficha Técnica un Copy Paste de las especificaciones técnicas suministradas.
- b) Plan de Trabajo (SNCC.D.044). conforme las especificaciones técnicas **(No Subsanable)**
- c) Cronograma que incluya el tiempo de ejecución de servicio **(No Subsanable)**
- d) Formulario sobre Carta de Designación de Agente Autorizado (SNCC.D. 051) **(Si aplica)**.
(Subsanable)
- e) Formulario sobre Carta de Aceptación como Agente Autorizado (SNCC.D. 052) **(Si aplica)**.
(Subsanable)

f) Declaración jurada donde se comprometa a iniciar los trabajos de Construcción todos los centros que componen el lote a partir del registro del contrato ante la Contraloría General de la República y el PAGO DEL 30% AVANCE, de conformidad al Cronograma de Entrega; de no cumplir con este requerimiento el Ministerio se reserva el derecho de considerarlo como un incumplimiento contractual. **(Subsanable)**

Experiencia como contratista

- Experiencia como proveedor e instalador (SNCC.D.049) con el fin de acreditar para los tableros en vidrio templado.
- Certificaciones de experiencia de la empresa o persona jurídica. Debe contener: nombre de la entidad contratante, el Contratista, el objeto de Obra, las fechas de inicio y finalización, el cargo desempeñado, la fecha de emisión y nombres y apellidos de quien suscribe el documento. (Debe ir anexo a formulario (SNCC.D.049), **Mínimo 5 certificaciones (No Subsanable)**).

Para los consorcios: En adición a los requisitos anteriormente expuestos, los consorcios deberán presentar un **Acuerdo o Promesa de consorcio**, el cual debe incluir: Las generales actualizadas de los(as) consorciados(as): El objeto del consorcio, las partes que lo integran; Las obligaciones de las partes; La capacidad de ejercicio de cada miembro del consorcio, así como la solvencia económica y financiera y la idoneidad técnica y profesional; Designación del(la) representante o gerente único(a) del consorcio; Reconocer la responsabilidad solidaria de los(as) integrantes por los actos practicados en el consorcio, tanto en la fase de selección, como en la de ejecución del contrato; Hacer constar que las personas físicas y/ o jurídicas que lo componen no presentarán ofertas en forma individual o como integrantes de otro consorcio, siempre que se tratare del mismo objeto de la contratación.

11 Contenido de la oferta económica “Sobre B”

a) Precio de la oferta

Los precios cotizados por el oferente en el Formulario de Presentación de Oferta Económica deberán ajustarse a los requerimientos que se indican a continuación. No deberán presentar alteraciones ni correcciones, ni tachaduras.

El oferente/proponente cotizará el precio del bien o producto, de manera individual y global, según corresponda. Este precio deberá expresarse en dos decimales (XX.XX), inclusión de todos los gastos, tasas, divisas e impuestos transparentados y explícitos según corresponda. El oferente será responsable y pagará todos los impuestos, derechos de aduana, o gravámenes que hubiesen sido fijados por autoridades municipales, estatales o gubernamentales, dentro y fuera de la República Dominicana, relacionados con los bienes a ser suministrados.

Si el precio de la oferta es inferior en más de un [20%] acorde resolución PNP-0424 en relación al presupuesto base o valor referencial del lote o ítem, o del presupuesto general si es un único lote, se considerará no sustentable o temerario, por ser anormalmente bajo para cumplir con el objeto de la contratación se aplicarán las disposiciones establecidas en el artículo 130 párrafos I y II del reglamento de aplicación Núm. 416-23.

Nota: Conforme al Artículo 175 de la Ley núm. 47-25, las empresas certificadas como MIPYMES, no tienen que presentar Garantía de Seriedad de Oferta.

b) Moneda de la oferta

El precio en la oferta deberá estar expresado en moneda nacional, (pesos dominicanos, RD\$). La oferta que cotice en una moneda distinta será desestimada sin más trámite.

- a) **Declaración jurada o certificación de “oferta libre de colusión”**, en la que el oferente certifique que la oferta presentada es auténtica, se ha realizado de buena fe y con la intención de aceptar la adjudicación del contrato con la entidad contratante, declarando que dicha oferta se encuentra exenta de cualquier tipo de conducta o práctica colusoria

1|

c) Plazo mantenimiento de oferta

Los Oferentes/Proponentes deberán mantener las Ofertas partir de la fecha del acto de apertura hasta el día **primero (01) de mayo del año 2026**, día de la suscripción de contrato. Si no manifiesta en forma fehaciente su voluntad de no renovar la Oferta con una antelación mínima de (5) días hábiles al vencimiento del plazo, aquella se considerará prorrogada automáticamente por el mismo plazo original o el que fije la Entidad Contratante y así sucesivamente.

Nota: el plazo deberá siempre constar por escrito y el cumplimiento está computado a partir de la fecha de apertura de no ser así será eliminado sin más trámites

Se podrá solicitar a los oferentes/proponentes una prórroga, antes del vencimiento del período de validez de sus ofertas, con indicación del plazo. Los oferentes/proponentes podrán rechazar dicha solicitud, considerándose por tanto que han retirado sus ofertas. Aquellos que la consientan no podrán modificar sus ofertas y deberán ampliar el plazo de la garantía de seriedad de oferta oportunamente constituida.

Nota: Conforme al Artículo 175 de la Ley núm. 47-25, las empresas certificadas como MIPYMES, no tienen que presentar Garantía de Seriedad de Oferta.

12 Metodología de evaluación

Las ofertas serán evaluadas bajo la metodología **Cumple / No Cumple**, verificando el estricto cumplimiento de los requisitos legales, técnicos y financieros establecidos en el presente pliego de condiciones y sus anexos.

12.1 Metodología y criterios de evaluación de la oferta técnica “Sobre A”

Las ofertas técnicas deberán contener toda la documentación requerida en el numeral **10.1** sobre **“Documentos de la oferta técnica “Sobre A”** de este pliego, de manera que los peritos designados al momento de evaluar puedan examinar detenidamente la documentación presentada y asegurarse de la veracidad de la información proporcionada por los oferentes/proponentes y determinar si una oferta cumple o no con lo requerido, bajo la metodología **Cumple/No cumple**.

Oferta técnica “Sobre A”	Metodología
Documentación legal	Cumple/No cumple
Documentación financiera	Cumple/ No cumple
Documentación técnica	Cumple/ No cumple

De no cumplirse con uno cualquiera de los requerimientos, el oferente/proponente quedará descalificado y en consecuencia su oferta será desestimada, lo cual será documentado y motivado en el correspondiente informe de evaluación técnica emitido por los peritos evaluadores designados. La institución agotará el proceso de debida diligencia juntamente con las fases de evaluación.

12.1.1 Metodología y criterios de evaluación para la documentación legal

La **documentación legal** debe permitir validar la elegibilidad del oferente/proponente, es decir, que las personas física o jurídica está legalmente autorizado y habilitado para realizar las actividades comerciales solicitadas en el país, y su vez, para presentar ofertas. Esta documentación solo podrá ser evaluada bajo la metodología **CUMPLE / NO CUMPLE**. Tendrá carácter subsanable conforme a lo establecido en la sección **10.1.1** sobre “**a) Documentación legal**” siempre y cuando cumpla con el requisito al momento de presentación de la oferta. El esquema de evaluación será el siguiente:

Criterio a evaluar: Elegibilidad	
Documento a evaluar	Cumple/ No Cumple
1) Formulario de Presentación de Oferta (SNCC.F.034) (Subsanable)	
2) Formulario de Información sobre el Oferente (SNCC.F.042) (Subsanable)	
3) Estar al día con sus obligaciones fiscales en la Dirección General de Impuestos Internos (DGII), <u>Sera verificado en línea por el MIDEREC.</u> (Subsanable)	
4) Estar al día con el pago de sus obligaciones de la Seguridad Social en la Tesorería de la Seguridad Social (TSS), <u>Sera verificado en línea por el MIDEREC</u> (Subsanable)	
5) Registro de Proveedores del Estado (RPE), emitido por la Dirección General de Contrataciones Públicas, debe tener inscrita, conforme a la codificación UNSPSC la actividad comercial 49220000 – Equipo y accesorios para deportes , <u>Sera verificado en línea por el MIDEREC.</u> (Subsanable)	
6) Copia del Registro Mercantil expedido por la Cámara de Comercio y Producción correspondiente (vigente). (Subsanable)	
7) Copia de los Estatutos sociales vigentes, debidamente registrados en la Cámara de Comercio y Producción correspondiente. (Subsanable)	
8) Formulario de Compromiso ético de proveedores (as) del Estado, debidamente firmado y sellado. (Subsanable)	
9) Declaración jurada simple (no requiere firma de notario público) del oferente, manifestando que no se encuentra dentro de las prohibiciones en los artículos 37 numeral 3, 38 y 39 de Ley núm. 47-25 y sus modificaciones. (Subsanable)	
10) Declaración jurada (Subsanable)	
11) Copia de la cédula de identidad y electoral del representante legal (Subsanable)	
12) Formulario de debida diligencia y declaración de conflicto de interés SNCP-PROV-F-040 (Subsanable)	
Para los consorcios:	
En adición a los requisitos anteriormente expuestos, los consorcios deberán presentar:	

Criterio a evaluar: Elegibilidad	
Documento a evaluar	Cumple/ No Cumple
1) incluyendo su objeto, las obligaciones de las partes, su duración y la capacidad de ejercicio de cada miembro del consorcio, así como sus generales, legalizado por la Procuraduría General de la República. (Subsanable)	
2) Poder especial de designación del representante o gerente único del Consorcio autorizado por todas las empresas participantes en el consorcio, debidamente notariado y legalizado por la Procuraduría General de la República. (Subsanable)	
3) Declaración donde se haga constar que las personas físicas y/ o jurídicas que componen el consorcio, no presentarán ofertas en forma individual o como integrantes de otro consorcio, para participar en el presente proceso. (Subsanable)	
4) Registro de proveedores del Estado provisional del Consorcio (No subsanable por el tipo de procedimiento, debe tenerlo para poder enviar la oferta en el SECP).	

12.1.2 Metodología y criterios de evaluación para la documentación financiera

La **documentación financiera** debe permitir validar que el oferente/proponente cuenta con estabilidad financiera para ejecutar satisfactoriamente el eventual contrato. En tal sentido, el Oferente/Proponente debe acreditar su capacidad financiera con los documentos requeridos en el **numeral 13.1.2 documentación financiera** de este pliego, que solo podrá ser evaluada bajo la metodología **CUMPLE/NO CUMPLE**. Tendrá carácter subsanable conforme a lo establecido en **numeral 10.1.2 Documentación financiera** siempre y cuando cumpla con el requisito al momento de presentación de la oferta. El esquema de evaluación será el siguiente:

Documentación financiera		
Documento a evaluar	Criterio a evaluar	Cumple/ No Cumple
1) Copia de las Declaraciones Juradas Anuales del Impuesto Sobre la Renta de Sociedades y Personas Físicas presentadas ante la Dirección General de Impuestos Internos Formularios IR2 (empresa) o IR1 (persona física), con sus anexos de los dos últimos periodos fiscales. (Subsanable solo la omisión, no así el resultado de la evaluación).	Formularios IR2 o IR1 con sus anexos de los dos (2) últimos años consecutivos.	

Documentación financiera		
Documento a evaluar	Criterio a evaluar	Cumple/ No Cumple
<p>2) Estados Financieros de los dos (02) últimos ejercicios contables consecutivos certificados por una firma de auditores o un CPA (contador público autorizado). (Subsanable solo la omisión, no así el resultado de la evaluación)</p>	<ul style="list-style-type: none"> • Índice de Solvencia Activo total / Pasivo total Límite establecido: Mayor 1.20 Mayor o igual que > 1.20 (Cumple) Menor que < 1.20 (No cumple) • Índice de liquidez corriente Activo corriente / Pasivo corriente Límite establecido: Mayor 0.9 <i>Mayor o igual que > 0.9 (Cumple)</i> <i>Menor que < 0.9 (No cumple)</i> • Índice de endeudamiento Mayor o igual de 0.50 no cumple Menor o igual 0.50 cumple 	

Si el Oferente/Proponente es un consorcio acreditará los indicadores de capacidad financiera de la siguiente manera:

En caso de que la oferta sea presentada por un Consorcio se aceptará la sumatoria de la partida de patrimonio de sus últimos Estados Financieros presentados por las empresas que conforman el Consorcio, para alcanzar con el monto mínimo requerido.

12.1.3 Metodología y criterios de evaluación para la documentación técnica

Las ofertas deberán contener la documentación técnica solicitada en **numeral 11.1.3 documentación técnica** para demostrar los requerimientos exigidos en las especificaciones técnicas y/o fichas descritas en este pliego (con sus anexos), la cual será evaluada bajo la metodología Cumple/No cumple, de acuerdo con el artículo 121 de la Ley 47-25 y artículo 115 del Reglamento de aplicación núm. 52-26. En esta, todos los documentos referidos se convierten en habilitantes y obligatorios de la oferta y deberán ser cumplidos totalmente para que los oferentes puedan resultar habilitados para la segunda etapa, es decir, para la apertura y evaluación de las ofertas económicas.

La forma de evaluación será la siguiente:

Criterio a evaluar: Capacidad Técnica	
Documento a evaluar	Cumple/ No Cumple
Ficha técnica: Conforme a las especificaciones técnicas suministradas. (No Subsanable). Nota 1: no será aceptada como Ficha Técnica un Copy Paste de las especificaciones técnicas suministradas	

Criterio a evaluar: Capacidad Técnica	
Documento a evaluar	Cumple/ No Cumple
Plan de Trabajo (SNCC.D.044). conforme las especificaciones técnicas (No Subsanable)	
Cronograma que incluya el tiempo de ejecución de servicio (No Subsanable)	
Formulario sobre Carta de Designación de Agente Autorizado (SNCC.D. 051) (Si aplica). (Subsanable)	
Formulario sobre Carta de Aceptación como Agente Autorizado (SNCC.D. 052) (Si aplica). (Subsanable)	
Declaración jurada donde se comprometa a iniciar los trabajos de Construcción todos los centros que componen el lote a partir del registro del contrato ante la Contraloría General de la República y el PAGO DEL 30% AVANCE, de conformidad al Cronograma de Entrega; de no cumplir con este requerimiento el Ministerio se reserva el derecho de considerarlo como un incumplimiento contractual. (Subsanable)	
Experiencia como contratista: <ul style="list-style-type: none"> Experiencia como proveedor e instalador (SNCC.D.049) con el fin de acreditar para los tableros en vidrio templado. 	
Certificaciones de experiencia de la empresa o persona jurídica. Debe contener: nombre de la entidad contratante, el Contratista, el objeto de Obra, las fechas de inicio y finalización, el cargo desempeñado, la fecha de emisión y nombres y apellidos de quien suscribe el documento. (Debe ir anexo a formulario (SNCC.D.049), Mínimo 5 certificaciones (No Subsanable).	

13. Metodología y criterios de evaluación de oferta económica

La evaluación de las ofertas económicas iniciales será bajo la metodología CUMPLE/ NO CUMPLE, verificando que estas sean menores al valor total estimado para el lote solicitado, Esto sería el presupuesto estimado total, que en este caso se reitera es por el monto total de todo el lote único.

Propuesta económica		
Criterio a evaluar	Documento a evaluar	Cumple/no Cumple con el criterio de menor precio al presupuesto estimado
Oferta económica presentada en pesos dominicanos (RD\$). Los precios deberán expresarse en dos decimales (00.00) que tendrán que incluir todas las tasas, impuestos y gastos que correspondan, transparentados e implícitos según corresponda y en la unidad de medida establecida en el Formulario de Oferta Económica SNCC.F.033 o equivalente sin alteraciones ni correcciones.	Formulario de Oferta Económica SNCC.F.033 presentado	
La oferta total presentada es MENOR al precio estimado de todos los ítems, es decir menor de RD\$5,600,000.00	Formulario de Oferta Económica SNCC.F.033 presentado	
Declaración jurada o certificación de “oferta libre de colusión”, en la que el oferente certifique que la oferta presentada es auténtica,	Declaración jurada o certificación de “oferta libre de colusión	

Propuesta económica		
Criterio a evaluar	Documento a evaluar	Cumple/no Cumple con el criterio de menor precio al presupuesto estimado
se ha realizado de buena fe y con la intención de aceptar la adjudicación del contrato con la entidad contratante, declarando que dicha oferta se encuentra exenta de cualquier tipo de conducta o práctica colusoria		

14. Criterio de adjudicación

El presente procedimiento tiene por objeto la adquisición de “**TABLEROS PROFESIONAL PARA EL PALACIO DE LOS DEPORTES, SANTO DOMINGO**”, los cuales serán contratados y adjudicados bajo la modalidad de un **(1) lote único**, conforme a las especificaciones técnicas, cantidades y condiciones establecidas en este pliego.

La adjudicación se realizará a favor del oferente que, **habiendo cumplido con la totalidad de las especificaciones técnicas y requisitos exigidos**, presente el **menor precio ofertado**, conforme a lo establecido en el artículo 121 de la Ley núm. 47-25 de Contrataciones Públicas.

SECCIÓN II: RECEPCIÓN, APERTURA, EVALUACIÓN Y ADJUDICACIÓN

1. Recepción de ofertas técnicas “Sobre A” y ofertas económicas “Sobre B”

De conformidad con el artículo 190 del Reglamento 47-25 este procedimiento de “**TABLEROS PROFESIONAL PARA EL PALACIO DE LOS DEPORTES, SANTO DOMINGO.**” con el número de referencia **MIDERIC-CCC-CP-2026-0012**, la recepción se llevará a cabo en dos etapas:

Primera etapa. Para la presentación y recepción de las ofertas técnicas y las ofertas económicas iniciales y la apertura y evaluación de las ofertas técnicas y;

Segunda etapa. La apertura y evaluación de las ofertas económicas.

Las ofertas podrán ser recibidas desde el día de publicada la convocatoria en el SECP hasta **las 5:25 p.m del 6 de abril 2026.**

Una vez pasada la hora establecida para la recepción de los sobres de los(as) oferentes/proponentes, no se aceptará la presentación de nuevas propuestas, aunque el acto de apertura no se inicie en la fecha y/o en la hora señalada en el pliego de condiciones.

2. Apertura de ofertas técnicas “Sobre A”

La apertura siempre será electrónica a través del SECP. A tales fines, el acto público de la apertura de las ofertas técnicas recibidas se realizara en presencia del CCC y del(la) Notario Público actuante y de los(las) oferentes que deseen participar para quienes la asistencia será voluntaria y nunca obligatoria, el acto se celebrara r en la fecha, lugar y hora establecidos en el cronograma de actividades y a través de la plataforma digital **Microsoft Teams**, (los oferentes interesados deberán enviar un correo a la dirección: **compras1@miderec.gob.do** manifestando interés e incluirá el correo mediante el cual será invitado a participar de las aperturas de manera virtual).

El Notario Público actuante deberá hacer constar la apertura de las ofertas, según el orden en que hayan sido recibidas en el SECP, y elaborará el acta notarial correspondiente, incluyendo las

observaciones realizadas en el desarrollo del acto de apertura de las ofertas, si las hubiere.

Concluido el acto de apertura, el(la) Notario Público actuante dará por cerrado el mismo, indicando la hora de cierre. Las actas notariales deberán ser publicadas en el SECP a los fines de que estén disponibles para consulta de todos los interesados.

3. Evaluación de ofertas técnicas “Sobre A”, aclaraciones y subsanación

Los peritos designados para la evaluación procederán a la validación y verificación de los documentos de la oferta técnica o “Sobre A” evaluando conforme a la metodología y criterios establecidos en **15.1 Metodología y criterios de evaluación de la oferta técnica “Sobre A”**

Ante duda sobre la información presentada, los peritos podrán solicitar hasta antes de emitir el informe definitivo, mediante acto administrativo emitido por el CCC y notificado por la UOCC al (la) oferente, las aclaraciones en los términos del artículo 112 del Reglamento núm. 47-25 que considere necesarias y comprobar la veracidad de la información recibida, cursándole del mismo modo.

Los peritos emitirán un *informe preliminar de evaluación técnica* en el cual se indicará si las ofertas cumplen con los criterios establecidos en este pliego o si existen desviaciones, reservas, omisiones o errores de naturaleza o de tipo subsanables de conformidad con la normativa.

En los casos en que se presenten desviaciones, reservas, omisiones o errores de naturaleza o tipo subsanables, los peritos procederán de conformidad con lo establecido en el artículo 111 de la Ley núm. 47-25 para solicitar, mediante acto administrativo emitido por el CCC y notificado por la UOCC a los oferentes, las solicitudes de subsanaciones en el plazo previsto en el cronograma de actividades.

Este informe también será publicado en el SECP y notificado a todos(as) los(as) oferentes participantes y contendrá los elementos a subsanar y el resultado de la ponderación preliminar.

Concluido el plazo para las subsanaciones, los peritos emitirán un *informe definitivo de evaluación técnica* que describirá de manera pormenorizada que describirá de manera pormenorizada la evaluación realizada a todas las ofertas recibidas, su ponderación, nivel de cumplimiento, si agotó fase de subsanación y la recomendación, con base en los criterios establecidos, de los(as) oferentes que deben ser habilitados para la evaluación de sus ofertas económicas. El CCC aprobará si procede el informe definitivo de evaluación de ofertas técnicas, mediante un acto administrativo debidamente motivado. El acta indicará los oferentes habilitados y no habilitados para la apertura y evaluación de sus ofertas económicas iniciales.

A los(as) oferentes cuyas ofertas técnicas no hayan superado los mínimos establecidos en este pliego, sus ofertas económicas iniciales permanecerán encriptadas en el SECP, por lo que no podrán ser abiertas ni ponderadas.

Todos los informes de evaluación y el acto de aprobación del CCC, así como las notificaciones de subsanación y las subsanaciones realizadas en plazo, se harán constar en el SECP aun hayan sido recibidas en formato papel o físico.

4. Debida diligencia

EL MINISTERIO DE DEPORTES Y RECREACIÓN (MIDEREC), para reducir la exposición de este procedimiento de contratación a riesgos legales, operativos, financieros, tecnológicos, antrópicos, económicos, de corrupción, de integridad, reputacionales, de lavado de activos, de conflictos de

interés, de colusión, entre otros; durante la fase de evaluación técnica, se llevará a cabo la debida diligencia a los oferentes participantes como medida de mitigación para los diversos riesgos asociados con el procedimiento, garantizando la integridad, transparencia y legalidad de este.

En ese sentido, **El MINISTERIO DE DEPORTES Y RECREACIÓN (MIDEREC)**, se reserva la facultad de realizar el proceso de debida diligencia dentro del marco de la presente contratación a fin de:

Comprobar y verificar la identidad del proveedor sobre la base de documentos, datos o informaciones obtenidas de fuentes fiables e independientes;

Identificar al Beneficiario Final de la empresa proveedora;

La existencia o no de procesos judiciales actuales o pasados vinculados a delitos contra la administración pública, lavado de activos y otros;

Constatar errores o escrituras similares en los documentos presentados por diferentes empresas en el procedimiento de contratación;

Identificar coincidencias en algunos de los datos suministrados por distintos proveedores tales como: domicilio accionistas, teléfonos, entre otros:

Validar los permisos, licencias o autorizaciones de entidades competentes como Dirección General de Impuestos Internos o las Cámaras de Comercio y Producción, que administran el Registro Mercantil, entre otros;

Prevenir vulneraciones al régimen de inhabilidades para contratar con el Estado, establecido en el artículo 116 de la Ley Núm. 47-25;

Determinar posibles vinculaciones entre oferentes y funcionarios públicos de la organización para gestionar posibles conflictos de interés;

Identificar propuestas idénticas en el procedimiento de contratación;

Detectar si una Persona Expuesta Políticamente (PEP) es accionista o socia de una persona jurídica, la cual, a su vez se encuentra participando en el procedimiento.

Determinar la presencia de empresas recién constituidas en un procedimiento de contratación, que no presentan la capacidad financiera para ser adjudicadas, a la vez que se asocian a un mismo proponente.

Si durante la realización de la debida diligencia, se determina que el oferente está sujeto a inhabilidades, ha proporcionado información falsa, o ha manipulado o falsificado documentos, así como participado en prácticas de colusión, coerción u obstrucción, la entidad contratante deberá comunicar al oferente por escrito la existencia de tales indicios. Además, le otorgará un plazo de tres (3) días hábiles para que el oferente presente, también por escrito, sus argumentos y evidencias que demuestren que no existe lo alegado.

Si el oferente no presenta sus argumentos dentro del plazo estipulado, no se refiere a lo solicitado o no logra demostrar la inexactitud de los indicios identificados, quedará descalificado. En consecuencia, su oferta será desestimada, lo cual será documentado y motivado en el correspondiente informe de evaluación técnica, sin perjuicio de las demás acciones civiles, administrativas y penales que pudieran corresponder.

5. Confidencialidad de la evaluación

La información relativa al contenido de las ofertas, las subsanaciones, solicitudes de aclaraciones y las evaluaciones realizadas por los peritos no serán reveladas a los oferentes ni a otra persona que no participe oficialmente en el procedimiento, hasta tanto el CCC, haya aprobado los informes de evaluación de ofertas emitidos, los cuales deberán ser publicados en el SECP notificarse directamente a todos los oferentes participantes, de conformidad con los artículos 120 y 125 del Reglamento núm. 52-26.

6. Criterio de desempate

En caso de igualdad de precios entre dos o más ofertas válidas, la adjudicación se realizará conforme al orden de preferencia establecido en el **artículo 117 del Reglamento de Aplicación Núm. 52-26**, aplicando sucesivamente los siguientes criterios:

1. Oferta que incluya la contratación de personas con discapacidad.
2. Oferta que presente un plan empresarial de responsabilidad ambiental en su cadena de producción o suministro.
3. Oferta que proponga subcontratar una MIPYME, MIPYME Mujer u otros sectores priorizados por la normativa vigente.

7. Adjudicación

El CCC luego del proceso de verificación y validación del informe de evaluación y recomendación de adjudicación emitido por los(as) peritos y, tras verificar que la evaluación se haya realizado con base en los criterios y condiciones establecidos en el pliego de condiciones, aprueban el informe y emiten el acto contentivo de la adjudicación. Tanto el informe de los peritos como el acta del CCC, deberá publicarse inmediatamente en el SECP.

La UOCC deberá notificar el acto de adjudicación y sus anexos, si tuviese, incluido el informe de evaluación de los peritos a todos(as) los(as) oferentes participantes, conforme al procedimiento y plazo establecido en el Cronograma de Actividades de este pliego.

8. Garantías del fiel cumplimiento de contrato

Para poder suscribir el contrato el(la) o los(las) adjudicatarios(as) deberán constituir previamente una garantía de fiel cumplimiento de contrato en favor del **MINISTERIO DE DEPORTES Y RECREACIÓN (MIDEREC)** para asegurar que cumplirá con las condiciones y cláusulas establecidas en el pliego de condiciones y en el contrato y que los bienes sean entregados de acuerdo con las condiciones y requisitos previstos en pliego de condiciones, las especificaciones técnicas, la oferta adjudicada y el propio contrato.

En esos casos, corresponderá al adjudicatario(a) presentar en un plazo no mayor de **cinco (5) días hábiles** una garantía de tipo Fianza, contratada con una compañía aseguradora de reconocida solvencia en la República Dominicana por el equivalente al **UNO POR CIENTO (1 %)** del monto de la adjudicación por tratarse de un proceso dirigido exclusivamente a MIPYMES.

La vigencia de la garantía será de mínimo **doce (12) meses**, contados a partir de la constitución de esta y hasta el fiel cumplimiento y hasta la liquidación del contrato.

Si el(la) o los(las) adjudicatarios(as) no presenta la garantía de fiel cumplimiento de contrato en el plazo señalado, se considerará una renuncia a la adjudicación que dará paso a que la institución contratante ejecute su garantía de seriedad de la oferta y proceda a realizar una adjudicación posterior al oferente que haya quedado en segundo lugar, conforme al reporte de lugares ocupados.

La garantía de fiel cumplimiento será devuelta luego de la recepción conforme de los bienes contratados.

9. Adjudicaciones posteriores

En caso de incumplimiento del oferente adjudicatario, de no presentar la garantía de fiel cumplimiento o de rechazar suscribir el contrato, se procederá a solicitar, mediante "*Carta de Solicitud de Disponibilidad*", al oferente que resulto en segundo lugar, de conformidad con el reporte de lugares ocupados, para que certifique si está en capacidad de suministrar los bienes ofertados. Dicho Oferente/Proponente contará con un plazo de **cinco (05) días** para responder la referida solicitud. En caso de respuesta afirmativa, el(la) Oferente/Proponente deberá presentar la Garantía de Fiel cumplimiento de contrato, como se requiere en el numeral **11** para suscribir el contrato.

En caso de que el oferente en segundo lugar no acepte ejecutar el contrato, así como sucesivamente ninguno de los demás oferentes del reporte de lugares, el CCC, declarará el procedimiento desierto mediante acto administrativo debidamente motivado e iniciará la convocatoria a un nuevo procedimiento de selección.

SECCIÓN III: DISPOSICIONES GENERALES PARA EL CONTRATO

1. Plazo para la suscripción del contrato

El contrato entre el **MINISTERIO DE DEPORTES Y RECREACIÓN (MIDEREC)** y el(la) adjudicatario(a) deberá ser suscrito en la fecha que establece el cronograma de actividades del presente pliego de condiciones, el cual no deberá ser mayor a veinte (20) días hábiles, contados desde la fecha de notificación de la adjudicación, de conformidad con el artículo 134 del Reglamento 47-25.

2. Validez y perfeccionamiento del contrato

El contrato será válido cuando para su suscripción se haya cumplido con ordenamiento jurídico y cuando el acto definitivo de adjudicación y la constitución de la Garantía de Fiel Cumplimiento de contrato hayan sido satisfechas.

El contrato se considerará perfeccionado una vez se publique por el SECP y en el portal institucional del **MINISTERIO DE DEPORTES Y RECREACIÓN (MIDEREC)**, en un plazo no mayor de cinco (5) días hábiles luego de su suscripción y, además, en el caso de las instituciones sujetas a la Ley núm. 10-07 del Sistema Nacional de Control Interno, se haya registrado en la Contraloría General de la República.

3. Gastos legales del contrato:

En este procedimiento de contratación los gastos de la legalización de firmas del contrato resultante

por parte del notario serán asumidos por el **adjudicatario** correspondiente al presente procedimiento de **Comparación de precios**.

4. Plazo de ejecución del contrato

El oferente deberá demostrar que posee en inventario al menos un treinta por ciento (50%) de la cantidad total ofertada y demostrar que el 50% restante lo tendrá disponible en un plazo máximo de 50 días, contados a partir del registro del contrato en la Contraloría General de la República, debiendo entregarla en un plazo no mayor a **cuarenta y ocho (48) horas** contado a partir de cada requerimiento realizado por escrito por la DIE, para hacer la entrega en el lugar indicado por la entidad contratante. El resto del porcentaje dígase el 50%, deberá ser entregado a requerimiento en este mismo plazo indicado anteriormente, tomando en cuenta que la contratación es por doce (12) meses o hasta agotar las cantidades adjudicadas. El oferente participante deberá indicar todos los datos (dirección, nombre y teléfono de persona encargada) del almacén en donde estarán guarecidos los bienes adquiridos con la debida seguridad para su conservación, entrega optima y oportuna.

los bienes adquiridos con la debida seguridad para su conservación y entrega optima

5. Vigencia del contrato

La vigencia del contrato será de **doce (12) meses** partir de la fecha de la suscripción de este y hasta su fiel cumplimiento y liquidación, de conformidad con el cronograma de entrega, el cual formará parte integral y vinculante del mismo.

6. Supervisor o responsable del contrato

El **MINISTERIO DE DEPORTES Y RECREACIÓN (MIDEREC)** ha designado como supervisor o responsable del contrato al **Ing. Jorge Lauriano, Luisa Nova y Danilo Recio**.

7. Anticipo y Garantía de buen uso de anticipo

El **MINISTERIO DE DEPORTES Y RECREACIÓN (MIDEREC)** procederá a realizar un primer pago correspondiente al anticipo de un 30% si se tratase de un adjudicatario certificado como MIPYME, este pago se hará en un plazo no mayor de veinte (20) días a partir del registro del Contrato en la Contraloría General de la Republica y contra presentación de una Póliza de Seguro o Garantía Bancaria que cubra la totalidad del avance inicial.

La garantía de buen uso de anticipo será devuelta cuando el(la) contratista demuestre que cumplió con todas las obligaciones del contrato. El monto máximo que será devuelto debe ser igual al monto dado como anticipo.

8. Suspensión del contrato

El **MINISTERIO DE DEPORTES Y RECREACIÓN (MIDEREC)** podrá ordenar la suspensión temporal del contrato mediante acto administrativo motivado suscrito por la máxima autoridad y notificado al contratista, por las causas que establece el artículo 153 de la Ley núm. 47-25.

La Dirección General de Contrataciones Públicas (DGCP), también podrá ordenar la suspensión del

contrato como resultado de una medida cautelar impuesta en el marco del conocimiento de un recurso, investigación o inhabilitación.

9. Modificación de los contratos

Toda modificación del contrato sea unilateral o prevista en el pliego de condiciones, se formalizará a través de una enmienda con el contenido previsto en el artículo 135 del Reglamento núm. 47-25 y previo a realizarse cualquier prestación sustentada en la modificación deberá ser publicada en el SECP.

10. Equilibrio económico y financiero del contrato

El **MINISTERIO DE DEPORTES Y RECREACIÓN (MIDEREC)** adoptará todas las medidas necesarias para mantener las condiciones técnicas, económicas y financieras del contrato durante su ejecución. En el evento de que estas condiciones no se mantengan, puede dar paso a una ruptura del equilibrio económico y financiero del contrato, que afecte al contratista o a la institución, siempre que se origine por razones no imputables a la parte que reclama la afectación y que no tenía la obligación de soportar.

La afectación puede dar paso al derecho tanto al contratista como al **MINISTERIO DE DEPORTES Y RECREACIÓN (MIDEREC)** a procurar el restablecimiento del equilibrio económico y financiero del contrato con sus correspondientes ajustes. No obstante, el hecho de que una de las causas que provocan la ruptura del equilibrio económico se materialice, no significa que, automáticamente, se ha podido comprobar el daño económico para quien lo invoque.

En ese sentido, para el restablecimiento del equilibrio económico y financiero del contrato, quien lo invoque deberá demostrarlo y solicitarlo, conforme a los criterios y el procedimiento previsto en el artículo 50 de la Ley núm. 47-25.

11. Condiciones de pago y retenciones

El **MINISTERIO DE DEPORTES Y RECREACIÓN (MIDEREC)** procederá a realizar pagos parciales al proveedor, a partir de la recepción de los bienes contratados. Estos pagos se harán en un periodo no mayor de treinta (30) días contados a partir de que el proveedor remita al supervisor o responsable del contrato las facturas de los bienes ofrecidos. No está permitido que el proveedor reciba el pago total de los bienes sin que el objeto del contrato se haya cumplido.

En caso de que el adjudicatario este certificado como MIPYME, El **MINISTERIO DE DEPORTES Y RECREACIÓN (MIDEREC)** procederá a realizar un primer pago correspondiente al anticipo de un 20% si se tratase de un adjudicatario certificado como MIPYME, este pago se hará en un plazo no mayor de veinte (20) días a partir del registro del Contrato en la Contraloría General de la Republica y contra presentación de una Póliza de Seguro o Garantía Bancaria que cubra la totalidad del avance inicial. La suma restante será pagada en pagos parciales al proveedor, a partir del bien contratado, según se establece en el primer párrafo de este numeral.

La factura deberá cumplir con los siguientes requisitos:

- a) Las facturas deberán ser selladas, firmadas y emitidas, a nombre del **MINISTERIO DE DEPORTES Y RECREACIÓN (MIDEREC)**, RNC No. 401037262, y debe tener NCF Gubernamental.

- b) Las facturas deberán ser remitidas a la sede central del **MINISTERIO DE DEPORTES Y RECREACIÓN (MIDEREC)**, ubicada en la Avenida 27 de Febrero, Centro Olímpico Juan Pablo Duarte, Santo Domingo D.N

El Proveedor no estará exento de ningún pago de impuestos y por tanto será el único responsable por el pago de los gravámenes sobre las sumas percibidas bajo el mismo.

12. Subcontratación

En ningún caso el proveedor podrá ceder los derechos y obligaciones del contrato a favor de un tercero, ni tampoco estará facultado para subcontratarlos sin la autorización previa por escrito de la institución contratante, por lo que cualquier operación realizada al margen de esta disposición podrá considerarse como no válida frente a la administración.

13. Recepción de los bienes

Concluida la entrega de los bienes, el personal designado por la institución como responsable del contrato procederá a completar un acta de recepción provisional donde determine, a partir de las especificaciones técnicas, si los bienes adquiridos cumplieron o no con lo pactado.

Si el suministro de bienes fue acorde con las especificaciones técnicas, la institución deberá formalizarla mediante la recepción conforme en un **plazo de 20 días calendario**, a partir del día siguiente de notificada la entrega de los bienes. El proveedor tiene derecho de intimar a la institución contratante la emisión de la recepción conforme, sino lo realiza en el referido plazo.

De existir cualquier anomalía con la entrega o posibles desperfectos o diferencias en los bienes ofertados y los recibidos por la entidad contratante, y se tenga tiempo suficiente para que el proveedor corrija las faltas antes de que se cumpla el período en que se necesita, la institución deberá notificar en un plazo de **cinco (5) días hábiles**, al proveedor para que subsane los defectos y proceda, en un plazo no superior a **dos (2) días hábiles**, a la corrección de los errores detectados.

En los casos donde el proveedor no haya cumplido con la corrección en los bienes o en la entrega de los mismos, antes del período en que la institución lo requería, esta deberá notificar en un plazo de diez (10) días hábiles, el acta de no conformidad con la recepción de los bienes y, conforme con el debido proceso, puede iniciar las medidas administrativas correspondientes por la falta del proveedor.

14. Finalización del contrato

El contrato finalizará por una de las siguientes condiciones que acontezca en el tiempo:

- a) Cumplimiento del objeto;
- b) Por mutuo acuerdo entre las partes o;
- c) Incumplimiento del Proveedor;
- d) Incursión sobrevenida del Proveedor en alguna de las causas de prohibición de contratar con la Administración Pública que establezcan las normas vigentes, en especial el Artículo 38 de la Ley No. 47-25, sobre Compras y Contrataciones Públicas de Bienes, Servicios y Obras;

- e) Por las causas de resolución previstas en el artículo 155 del Reglamento núm. 47-25.

15. Incumplimiento de contrato y sus consecuencias.

Se considerará incumplimiento del contrato las siguientes situaciones, sin perjuicio de aquellas contempladas en la normativa:

- a) La mora del proveedor en la entrega de los bienes por causas imputables a este por más de quince días (15) días hábiles;
- b) El incumplimiento de la calidad de los bienes exigidos en las especificaciones técnicas, prevista en el presente pliego de condiciones;
- c) El suministro, prestación o entregas incompletas de las solicitadas y/o adjudicadas;

El incumplimiento del contrato por parte del proveedor podrá suponer una causa de resolución del mismo, de conformidad con el artículo 185 del Reglamento de Aplicación de la Ley núm. 47-25. Además, el contratista será pasible de las siguientes sanciones previstas en el artículo 147 de la Ley núm. 47-25 y sus modificaciones, sin perjuicio de las acciones penales o civiles que correspondan.

16. Penalidades por retraso

En caso de que el contratista incurra en retrasos en las entregas de los bienes, en el plazo establecido se aplicará una penalidad diaria equivalente al 0.15% (cero puntos quince por ciento) del monto correspondiente a la cantidad de artículos a entregar e instalar en el plazo establecido.

Dicha penalidad se aplicará por cada día calendario de retraso, y será descontada del estado de pago correspondiente o de la garantía de fiel cumplimiento presentada, según corresponda.

La aplicación de esta penalidad no exime al contratista de su obligación de completar las obras ni limita el derecho del MIDEREC de aplicar las demás sanciones administrativas previstas en el artículo 230 del Reglamento de Aplicación núm. 52-26.

17. Causas de inhabilitación del Registro de Proveedores del Estado.

La institución contratante podrá solicitar a la Dirección General de Contrataciones Públicas el inicio de un procedimiento administrativo sancionador, contra el(la) oferente o contratista que ha cometido alguna de las infracciones regladas en los artículos 227 y 228 de la Ley núm. 47-25.

El procedimiento administrativo sancionador por las infracciones administrativas referidas en los numerales 7) al 10) del indicado artículo, podrá ser iniciado de oficio por la DGCP, si en el cumplimiento de su función de verificar que se cumplan con las normas del SNCPP, identifica indicios de que han sido cometidas.

SECCIÓN IV: GENERALIDADES

1. Siglas y acrónimos

CAP	Certificado de Apropiación Presupuestaria
CCPC	Certificado de disponibilidad de cuota para comprometer
CCC	Comité de Compras y Contrataciones

DAF	Dirección Administrativa Financiera
DGCP	Dirección General de Contrataciones Pública
PACC	Plan Anual de Compras y Contrataciones
MAE	Máxima Autoridad Ejecutiva
SECP	Sistema Electrónico de Contrataciones Públicas.
SNCP	Sistema Nacional de Compras y Contrataciones Públicas
SIGEF	Sistema de Información de la Gestión Financiera
UOCC	Unidad Operativa de Compras y Contrataciones

2. Definiciones

Para la implementación e interpretación del presente pliego de condiciones estándar, las palabras y expresiones que se citan tienen el siguiente significado:

- 1) **Bienes:** Los objetos de cualquier índole, incluyendo las materias primas, los productos, los equipos otros objetos en estado sólido, líquido o gaseoso, así como los servicios accesorios al suministro de esos bienes, siempre que el valor de los servicios no exceda del de los propios bienes.
- 2) **Bienes Comunes:** Son aquellos que pueden ser objetivamente definidos por el mercado, de forma sencilla y corriente debido a que son regularmente comprados y utilizados por el sector privado, o que tienen especificaciones técnicas y patrones de desempeño y calidad objetivamente definidos.
- 3) **Bienes no comunes:** Son aquellos que por sus características y especificaciones especiales no pueden ser considerados como comunes, debido a su alto nivel de complejidad.
- 4) **Ciclo de vida del producto:** Se refiera a todas las fases consecutivas o interrelacionadas que sucedan durante su existencia de un producto, obra o servicio, desde la investigación y desarrollo, diseño, materiales utilizados, fabricación, comercialización, incluido el transporte, utilización y mantenimiento del producto o servicio, hasta que se produzca la eliminación, el desmantelamiento o el final de la vida útil.
- 5) **Conflictos de Interés:** Es aquella situación en la que el juicio del individuo (concerniente a su interés primario) y la integridad de una acción, tienden a estar indebidamente influidos por un interés secundario, de tipo generalmente económico o personal.
- 6) **Debida Diligencia:** Conjunto de procedimientos, políticas y gestiones mediante el cual los sujetos obligados establecen un adecuado conocimiento sobre el comité de compras y contrataciones, personal de las unidades operativas de compras y contrataciones.
- 7) **Desglose de Precios Unitarios:** La lista detallada de tarifas y precios que muestren la composición de cada uno de los precios de las partidas que intervienen en el Presupuesto Detallado.
- 8) **Empresa vinculada:** Empresa subsidiaria, afiliada y/o controlante. Se considera que una empresa es subsidiaria a otra cuando esta última controla a aquella, y es afiliada con respecto a otra u otras, cuando todas se encuentran bajo un control común.
- 9) **Especificaciones técnicas:** Son aquellas que describen los bienes y las obras a contratar atendiendo estrictamente a lo requerido por la institución contratante para satisfacer una necesidad, con fundamento en estudios previos realizados, sin incluir características que tiendan a favorecer a una

marca o a un tipo de oferente en particular, buscando generar la más amplia competencia posible entre oferentes de diversas marcas y productos que puedan satisfacerla.

10) Gestión de Riesgos: Es un proceso para identificar, evaluar, manejar y controlar acontecimientos o situaciones potenciales, con el fin de proporcionar un aseguramiento razonable respecto del alcance de los objetivos de la organización.

11) Informe pericial: Documento elaborado por una persona o grupo de personas en su calidad de peritos que contiene los resultados de sus indagaciones, evaluaciones, sus conclusiones y recomendaciones que servirá de sustento para deliberación y posterior decisión del órgano responsable de un proceso de contratación.

12) Oferente/proponente habilitado: Aquel que participa en el proceso de selección y resulta habilitado en la fase de Evaluación Técnica del Proceso.

13) Riesgo: Efecto de la incertidumbre sobre los objetivos. Puede ser positivo, negativo o ambos, y puede abordar, crear o resultar en oportunidades y amenazas.

14) Gestión de Riesgo: Es un proceso para identificar, evaluar, manejar y controlar acontecimientos o situaciones potenciales, con el fin de proporcionar un aseguramiento razonable respecto del alcance de los objetivos de la organización.

3. Objetivo y alcance del pliego

El presente pliego establece un conjunto de cláusulas jurídicas, económicas, técnicas y administrativas, por el que se fijan los requisitos, exigencias, facultades, derechos y obligaciones de las personas naturales o jurídicas, nacionales o extranjeras, que deseen participar en el procedimiento de Comparación de precios, para la **“TABLEROS PROFESIONAL PARA EL PALACIO DE LOS DEPORTES, SANTO DOMINGO.”** con el número de referencia **MIDEREC-CCC-CP-2026-0012**, así como el debido proceso que será llevado a cabo para la recepción, evaluación y determinación de la oferta más conveniente para fines de adjudicación y suscripción del contrato.

El pliego de condiciones se encuentra organizado en función de las instrucciones que debe suministrarse a los(as) oferentes para que puedan elaborar sus ofertas, conozcan cómo serán evaluados y las características y condiciones del contrato a suscribir.

4. Órgano y personas responsables del procedimiento de selección

Para la **“TABLEROS PROFESIONAL PARA EL PALACIO DE LOS DEPORTES, SANTO DOMINGO.”**, con el número de referencia **MIDEREC-CCC-CP-2026-0012** el órgano responsable de la organización, conducción y ejecución es el CCC, que debe ser conformado dentro de la institución, de acuerdo con lo previsto en el artículo 9 de la Ley núm. 47-25.

El CCC, considerando los criterios de competencia, experiencia en el área y conocimiento del mercado, bajo los lineamientos del instructivo para la selección de peritos emitido por la Dirección General de Contrataciones Públicas. Los peritos designados no podrán tener conflicto de interés potencial ni real con los oferentes ni con el objeto de la contratación.

Los peritos designados deberán suscribir, previo a evaluar las ofertas, una declaración de que no tienen conocimiento de ningún hecho que genere un conflicto de interés real, potencial o aparente conforme al Código de Pautas de Ética e Integridad del SNCCP.

Si se comprueba la existencia de un conflicto de interés, el **MINISTERIO DE DEPORTES Y RECREACIÓN (MIDEREC)** podrá determinar si el conflicto no puede evitarse, neutralizarse, mitigarse o resolverse de otro modo, en cuyo caso el perito designado mediante acto motivado deberá ser sustituido y notificarse a los proponentes mediante circular del CCC a través del SECP.

Todas las comunicaciones y solicitudes que realicen los (las) oferentes serán dirigidas al CCC como órgano deliberativo y decisorio de la compra o contratación de que se trate.

5. Marco normativo aplicable

En este procedimiento de selección, el contrato y su posterior ejecución, para la aplicación de la normativa vigente en contrataciones públicas, su interpretación o resolución de controversias e investigaciones, se aplicará el siguiente orden de prelación:

- 1) Constitución de la República Dominicana, proclamada el 27 de octubre de 2024.
- 2) Tratado de Libre Comercio entre Estados Unidos, Centroamérica y República Dominicana (DR-CAFTA).
- 3) Ley núm. 47-25 de Contrataciones Pública, del 28 de julio de 2025.
- 4) Ley núm. 107-13 sobre los derechos de las personas en sus relaciones con la Administración y de Procedimiento Administrativo de fecha 08 de agosto de 2013.
- 5) Reglamento de Aplicación de la Ley núm. 47-25, aprobado mediante Decreto núm. 52-26 del 28 de enero de 2026;
- 6) Pliego de condiciones específicas, especificaciones técnicas, fichas técnicas, anexos, enmiendas y circulares;
- 7) Las ofertas;
- 8) La Adjudicación;
- 9) El contrato y;
- 10) La orden de compra.

De igual modo, les serán aplicables todas las normas, resoluciones, circulares, instructivos, guías u orientaciones emitidas por esta Dirección General, según corresponda.

6. Interpretaciones

Para la interpretación del presente pliego y sus anexos, se siguen las siguientes reglas:

- 1) Cuando los términos están definidos en la normativa vigente o en el contrato, se interpretará en su sentido literal.

- 2) Las palabras o designaciones en singular deben entenderse igualmente al plural y viceversa, cuando la interpretación de los textos escritos lo requiera.
- 3) El término “por escrito” significa una comunicación escrita con prueba de recepción, acuse de recibido o realizada a través de la plataforma SECP.
- 4) Toda indicación a capítulo, numeral, inciso, circular, enmienda, formulario o anexo se entiende referida a la expresión correspondiente de este pliego, salvo indicación expresa en contrario. Los títulos de capítulos, formularios y anexos son utilizados exclusivamente a efectos indicativos y no afectarán su interpretación.
- 5) Las referencias a días se entenderán como días hábiles, excluyéndose del cómputo los sábados, domingos y feriados, de acuerdo con lo establecido en el párrafo I del artículo 20 de la Ley núm. 107-13 sobre los derechos de las personas en sus relaciones con la Administración y de procedimientos administrativos, salvo que expresamente se utilice la expresión de “días calendario”, en cuyo caso serán días calendario.

7. Idioma

El idioma oficial del presente procedimiento es el castellano o español, por tanto, toda la correspondencia y documentos generados durante el procedimiento que intercambien el (la) interesado u oferente y el CCC deberán ser presentados en este idioma.

En ese sentido, se aclara para el (la) oferente que los documentos que acompañan sus ofertas deben presentarse en idioma castellano o, en su defecto, acompañados de traducción efectuada por la autoridad competente, ya sea del país de procedencia o de la República Dominicana.

Cuando un(a) oferente no haya presentado la información traducida al idioma castellano, deberá aportarla durante la fase de subsanación.

8. Disponibilidad y acceso al pliego de condiciones

El pliego de condiciones, así como los documentos que lo conforman (anexos, formularios, circulares, adendas/enmiendas, cronogramas de entrega, etc.) y el expediente electrónico, estarán disponibles para todas las personas interesadas, tanto en el SECP www.portaltransaccional.gob.do, como en la página web de la institución www.miderec.gob.do a partir de la fecha de su convocatoria.

Constituye una obligación del(la) oferente consultar de manera permanente las precitadas direcciones electrónicas, sin perjuicio de acercarse a las instalaciones de la institución. No será admisible como excusa, el desconocimiento o desinformación por no consultar en tiempo oportuno.

9. Conocimiento y aceptación del pliego de condiciones

Será responsabilidad del(la) oferente conocer todas y cada una de las implicaciones para el ofrecimiento del objeto del presente proceso de contratación, y realizar todas las evaluaciones que sean necesarias para presentar su propuesta sobre la base de un examen cuidadoso de las características del negocio.

En caso de que los bienes a suministrar requieran de alguna instalación, los oferentes podrán realizar una visita técnica al lugar, de manera que obtengan por sí mismos y bajo su responsabilidad y riesgo, toda la información que pueda ser necesaria para preparar sus Ofertas. El hecho que los oferentes no se familiaricen debidamente con los detalles y condiciones bajo las cuales serán ejecutados los

trabajos, no se considerará como argumento válido para posteriores reclamaciones **ni causa de descalificación en caso de que la institución contratante lo prevea en el cronograma de actividades**. El costo de esta visita será de exclusiva cuenta de los oferentes. La institución contratante suministrará, cuando sea necesario, los permisos pertinentes para efectuar las inspecciones correspondientes.

El solo hecho de un(a) oferente participar presentando oferta, implica pleno conocimiento, aceptación y sometimiento por sí mismo(a), por sus miembros, ejecutivos, y su representante legal, a los procedimientos, condiciones, estipulaciones y normativas, establecidos en el presente pliego de condiciones, el cual tiene carácter jurídicamente obligatorio y vinculante entre los(as) oferentes y la institución contratante.

Si el(la) oferente omite suministrar alguna parte de la información requerida o presenta una información que no se ajuste sustancialmente en todos sus aspectos al mismo, el riesgo estará a su cargo y el resultado podrá ser su descalificación o la nulidad del contrato si el caso lo amerita.

10. Derecho a participar

Toda persona natural o jurídica, nacional o extranjera, de manera individual o en consorcio, que tenga conocimiento de este procedimiento tendrá derecho a participar, siempre y cuando reúna las condiciones siguientes:

- 1) Demuestre su plena capacidad conforme a los requisitos exigidos en los artículos 35 y 37 de la Ley Núm. 47-25.
- 2) No se encuentre afectado por el régimen de prohibiciones o inhabilidades indicado en el artículo 38 de la Ley Núm. 47-25 y;
- 3) Cumple con las condiciones de participación establecidas en este pliego de condiciones, adendas/enmiendas, circulares y en sus anexos (formularios, modelos de contratos, planos, presupuestos, estudios, etc., según aplique.).

No se permite la múltiple participación, esto es, una persona física no podrá participar como persona física si la empresa en la que es socio también participa y viceversa. En ese sentido, los participantes que posean esta condición deben elegir inscribirse únicamente en una de sus calidades: persona física o jurídica en el procedimiento convocado. De igual manera, no podrán participar simultáneamente empresas que: 1) posean la misma identidad de socios o accionistas, o 2) coincidan en alguno de los socios. En ese sentido, deberán participar por una sola de las empresas.

En cuanto a los consorcios, de conformidad con el artículo 35 de la Ley núm. 47-25, las personas físicas o jurídicas que formasen parte de un consorcio o unión temporal de oferentes no podrán presentar otras ofertas en forma individual o como integrante de otro consorcio, en el presente procedimiento de contratación.

11. Prácticas prohibidas

En el curso del procedimiento de selección la institución contratante puede advertir que alguno de los oferentes incumple alguna de las condiciones previstas en el numeral 11 sobre "Derecho a participar", así como las prácticas corruptas o fraudulentas, comprendidas en el Código Penal o dentro de la Convención Interamericana contra la Corrupción, o cualquier acuerdo entre proponentes o con terceros, que establecieren prácticas restrictivas de la libre competencia como los acuerdos colusorios o carteles. También intentos de un Oferente/Proponente para influir en la evaluación de las ofertas o decisión de la adjudicación.

Lo anterior, **serán causales determinantes del rechazo de la propuesta** en cualquier estado del procedimiento de selección o de la rescisión del contrato, si éste ya se hubiere celebrado sin perjuicio de las demás acciones administrativas, civiles o penales que establezcan las normas; lo cual será documentado y motivado en el correspondiente informe de evaluación emitido por los peritos designados, según la fase en la que se encuentren. En ese tenor, la institución contratante deberá agotar el debido proceso y dejar constancia documental de la decisión de descalificación en el expediente de contratación.

12. De los Comportamientos Violatorios, Contrarios y Restrictivos a la Competencia.

Los oferentes deberán respetar las disposiciones contenidas en la Ley núm. 42-08 promulgada en fecha 16 de enero de 2008 relativa a la Defensa a la Competencia, la cual tiene por objeto, con carácter de orden público, promover y defender la competencia efectiva para incrementar la eficiencia económica, así como las establecidas en el artículo 116 de la Ley núm. 47-25 de Contrataciones Públicas, darán lugar a:

- a. La descalificación del oferente que lleve a cabo la conducta ya sea en condición de autor o cómplice de la misma.
- b. El rechazo de la propuesta presentada por el oferente responsable de la conducta en cuestión ya sea en calidad de autor o cómplice, rechazo que podrá establecerse en cualquier etapa del procedimiento de selección o la contratación en sentido general.
- c. La rescisión del contrato por parte de la entidad contratante, más una acción en daños y perjuicios en contra del oferente por ante la jurisdicción competente.
- d. La denuncia del ilícito a las autoridades de defensa a la competencia a los fines de lugar.

De manera no limitativa, se entenderán como comportamientos violatorios, contrarios y restrictivos a la competencia los siguientes:

- a. Las prácticas concertadas y acuerdos anticompetitivos, conforme se establece en el artículo 5 de la Ley núm. 42-08.
- b. Concertación o coordinación de las ofertas o la abstención en este proceso.
- c. La participación de empresas que posean accionistas en común, mismo domicilio en común y la misma unidad productiva, teléfonos, correos electrónicos, propuestas idénticas, errores o escrituras similares presentados por estas, entre otras.**
- d. El abuso de posición dominante, conforme se establece en el artículo 6 de la Ley núm. 42-08.
- e. La competencia desleal, conforme se establece en los artículos 10 y siguientes de la Ley núm. 42-08.
- f. Los precios predatorios ofertados en cualquier procedimiento de selección o en una contratación bajo las excepciones de la Ley núm. 47-25 y su reglamento de aplicación, siendo los precios predatorios, aquellos establecidos de una manera excesivamente baja, más allá de los costos razonables del oferente y que sin lugar a duda tienen por finalidad expulsar a los competidores fuera del mercado, o crear barreras de entrada para los potenciales nuevos competidores.
- g. Cualquier tipo de conducta anticompetitiva ejercida por los oferentes o por cualquier tercero, relacionada con el procedimiento de selección o una contratación bajo las excepciones de la Ley núm. 47-25.

En este sentido, la institución contratante se compromete dentro del marco del Programa de Cumplimiento Regulatorio en las Contrataciones Públicas y, dando cumplimiento a las políticas emitidas por la DGCP, a realizar la Debida Diligencia, los fines de detectar los comportamientos

violatorios a Ley núm. 47-25, así como la detección oportuna de los posibles conflictos de interés, y comportamientos contrarios y restrictivos a la libre competencia.

13. Consultas, solicitud de aclaraciones y enmiendas

Las consultas, aclaraciones y observaciones las formularán los(as) interesados(as), sus representantes legales, o agentes autorizados a través del SECP o en físico mediante comunicación escrita presentada en la institución contratante dirigida al CCC, dentro del plazo previsto en el cronograma de actividades.

Las respuestas (ya sean a través de una circular, enmienda/adenda) serán publicadas por la institución contratante en el SECP en el plazo previsto en el cronograma. Así como por correo electrónico u otros medios, a todos quienes hayan mostrado interés en participar.

Ninguna aclaración verbal por parte de la institución podrá afectar el alcance y condiciones del pliego y sus anexos. Para estos efectos, sólo se tendrán como válidas las circulares/ adendas/ enmiendas que sean publicadas el SECP dentro del plazo permitido por la Ley y conforme al cronograma de actividades.

14. Contratación pública responsable

En el(los) contrato(s) suscrito(s) derivado(s) del presente procedimiento de selección, el **MINISTERIO DE DEPORTES Y RECREACIÓN (MIDEREC)** exigirá que el contratista ejecute el contrato público de manera responsable cumpliendo con sus obligaciones fiscales y de seguridad social, con el régimen de seguridad y protección a sus trabajadores establecidas en las normas vigentes, con la participación y la inclusión laboral de las personas con discapacidad en sus nóminas de trabajo en los términos y porcentajes requeridos por la Ley núm. 5-13, sobre discapacidad en la República Dominicana y cualquier otra normativa vinculada a la promoción y protección de los Derechos Humanos. Así como también se exigirá el cumplimiento de las normas prevención, protección y uso sostenible del medio ambiente.

En caso de incumplimiento o violación por parte del contratista de sus obligaciones de contratación responsable el **MINISTERIO DE DEPORTES Y RECREACIÓN (MIDEREC)** otorgará un plazo razonable para que el Contratista implemente las medidas correctivas correspondientes. Vencido el plazo sin que se haya regularizado la actuación el **MINISTERIO DE DEPORTES Y RECREACIÓN (MIDEREC)** podrá declarar la resolución del contrato y el(la) contratista podrá ser pasible de las demás sanciones previstas en los artículos 227 y 228 de la Ley núm. 47-25, sin perjuicio de las acciones penales o civiles que correspondan

15. Firma digital

En consonancia con las disposiciones del artículo 25 de la Ley núm. 47-25, párrafo II del artículo 13 del Reglamento núm. 52-26, la Ley núm. 126-02 sobre Comercio Electrónico, Documentos y Firmas Digitales, la Resolución núm. 206-2022, la Circular núm. 012415 del Ministerio de Administración Pública (MAP), la Circular núm. DGCP44-PNP-2022-0007 sobre implementación de la firma digital, y la Resolución núm. IN-CGR-2023-007173 que establece las Directrices sobre los documentos firmados digitalmente a ser admitidos en el proceso de registro de contratos por ante la Contraloría General de la República (CGR), todos los documentos que componen el expediente administrativo de la contratación podrán ser firmados digitalmente, incluidas las ofertas y la suscripción de los

contratos.

16. Reclamaciones, impugnaciones, controversias y competencia para decidir las

Los(as) interesados(as) y oferentes tendrán derecho a presentar recursos administrativos como son los recursos de impugnación ante la institución contratante o recursos jerárquicos y solicitudes de investigación ante la DGCP, según corresponda, y en los términos o condiciones previstos en los artículos 198 y 199 de la Ley núm. 47-25.

A tales fines, los(as) interesados(as) podrán consultar los requisitos, condiciones y plazos para formalizar sus reclamos, así como las acciones disponibles, incluso para cuando la institución hace silencio administrativo y no responde en tiempo oportuno, accediendo a las “*Guías para presentar Recursos, Denuncias y Solicitudes de Inhabilitación*” disponibles en el portal institucional de la DGCP, en el apartado “Marco Legal” en el siguiente enlace <https://www.dgcp.gob.do/sobre-nosotros/marco-legal/guias-del-sistema-nacional-de-compras-y-contrataciones-publicas-snccp/>.

Los recursos administrativos son optativos, por lo que en cualquier caso el interesado u oferente podrá presentar reclamación ante la jurisdicción judicial.

Para los conflictos y controversias que susciten en la fase de ejecución contractual, entre la institución y el (la) contratista, la competencia está reservada para el Tribunal Superior Administrativo, en virtud del artículo 3 de la Ley 1494 de 1947 y cuando se trate de municipios, con excepción del Distrito Nacional y la provincia de Santo Domingo, se interpondrá un recurso contencioso administrativo municipal por ante el juzgado de primera instancia en atribuciones civiles del municipio.

El plazo para los(as) interesados(as) impugnar el pliego de condiciones es de 10 días hábiles a partir de la convocatoria del procedimiento en el SECP; mientras que para los (as) oferentes presentar las acciones descritas será a partir de las notificaciones de los informes de evaluación de ofertas correspondiente, así como de la adjudicación.

17. Anexos documentos estandarizados

El(la) oferente presentará sus ofertas a través de los formularios y documentos estándar determinados en el presente pliego, los cuales se anexan como parte integral del mismo, a los fines de facilitar la evaluación de las ofertas por parte de los(as) peritos designados(as).

Se aclara que, en el evento de que un(a) oferente no presente su oferta en alguno de estos documentos estandarizados, esto no será motivo de rechazo de su oferta, ni será obstáculo para que los peritos la evalúen. A continuación, se mencionan los documentos de este procedimiento:

- 1) Formulario de presentación de oferta económica (SNCC.F.033)
- 2) Formulario de presentación de oferta técnica (SNCC.F.034)
- 3) Formulario de Información sobre el oferente (SNCC.F.042)
- 4) Declaración Jurada.
- 5) **Modelo de contrato**
- 6) **Formulario de debida diligencia y declaración de conflicto de interés SNCP-PROV-F-040**
- 7) Compromiso ético para oferentes del Estado.
- 8) Compromiso ético fechado y firmado por todos los miembros del comité de compras y contrataciones.

FIN

No hay nada escrito después de esta línea.
