

Ficha Técnica de los Canastos

Los Canastos deben ser de Estructura Móvil con Certificación FIBA Nivel 1 Hidráulicos (Mecanismo Asistido por Resorte) y (Subchasis Dinámico), con una medida de 10' de altura (base al aro) x extensión de 10'8", con una base **no menor** a 5'-11" a parte de los accesorios de seguridad requeridos ya que en todo momento garantizar la estabilidad, asegurando la condición técnica deportiva solicitada por los protocolos establecidos por la FIBA, Nivel 1.

Los Tableros debes ser de vidrio templado de al menos 12 mm de espesor de 72" x 42", debe incluir todos los accesorios tales como Pad de protección, Aros retráctiles de 180°, Mallas Oficiales FIBA, 2 ruedas delanteras y 2 ruedas traseras triples fijas para una distribución óptima del peso. Soporte fuerte y estable, marco de acero de alta resistencia recubierto en blanco. Cojinetes pivotantes sin mantenimiento de por vida.

Además, deben poseer, 2 pasadores de posicionamiento para una instalación rápida y precisa en la cancha. Juego de conectores de piso incluido: compatible con pisos suspendidos (madera maple o similares).

Peso de cada unidad debe ser **no menor a 1,500 kg** (incluyendo el contrapeso), con Contrapesos 100 % cerrados.

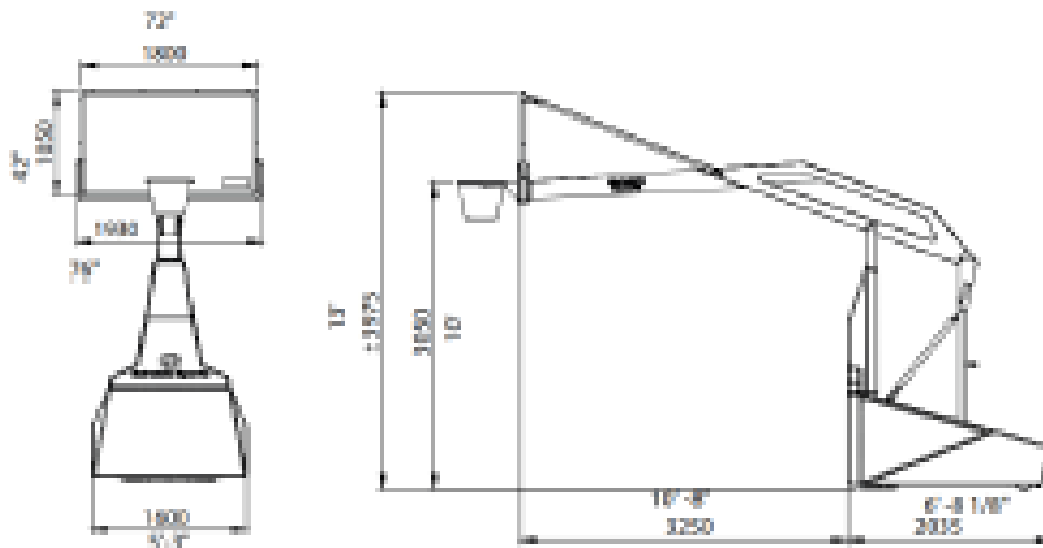

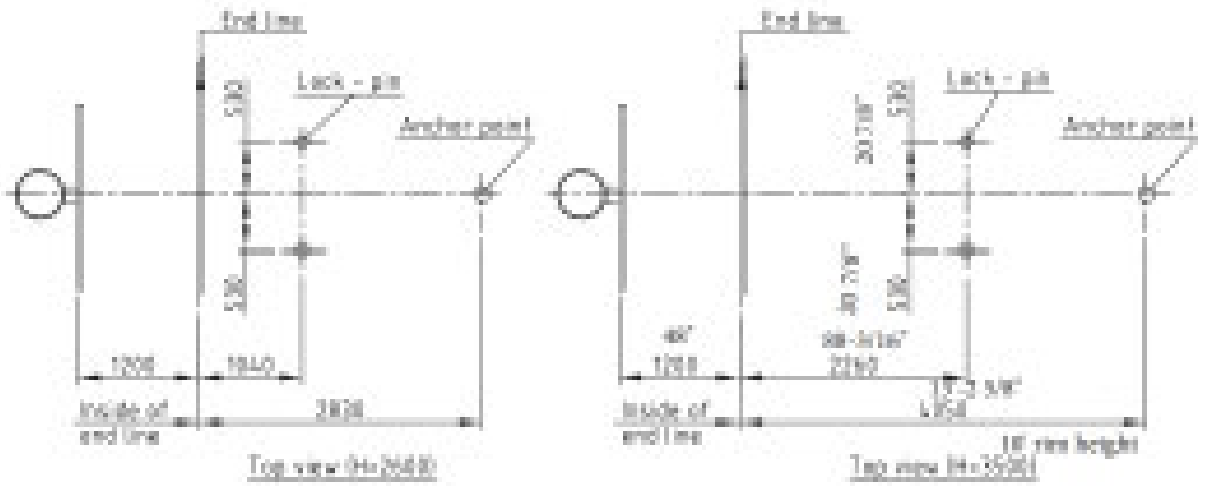

Garantía de Canastos

El Fabricante garantiza que las unidades de baloncesto están libres de cualquier defecto de fabricación, de la siguiente manera:

- Soporte portátil (Portable Backstop): 5 años
- Piezas misceláneas: 5 años
- Tablero: 5 años
- Aro: 1 año
- Protectores (Pads): 1 año